

GPS 1020

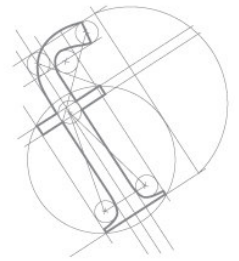

Concepto



El **GPS 1020** es un alimentador de 24 vdc y 5 amperios, especialmente diseñado para los operadores LV 25 B44, LV 25 B64, LW 25 B44, LW 25 B83, LT 28 B73.

Dispone de las siguientes conexiones:

- control individual del motor o grupo de motores conectados a él mediante doble pulsador
- control general por línea BUS de los motores conectados a los alimentadores a través de doble pulsador
- control por infrarrojos adaptando un captor en las conexiones previstas. Los emisores compatibles son IRT 103, IRT 803.

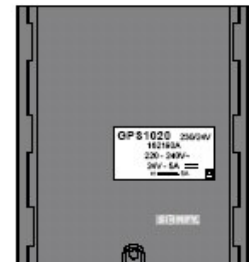

Provisto de tapa de protección aislante de las conexiones eléctricas.

Protección por sobretensión o cortocircuito mediante fusibles tanto en la entrada a 230 vac (de 2 A) como en la salida a 24 vdc (de 5 A). Se incluyen dos recambios de fusibles de 5A.

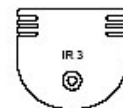

Aislamiento eléctrico de clase II, no es necesaria la conexión de cable de tierra.

Peso bruto de 520 gramos y unas dimensiones de 135 x 120 x 42 mm.

Es muy importante no sobrepasar el número de motores que se pueden conectar a un mismo alimentador. Observar el consumo de los motores y la capacidad de suministro del alimentador (mA)

Una declaración de conformidad está disponible en la página web <http://www.somfy.com/ce>

Características técnicas

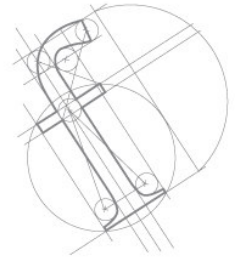

PRIMARIO:

- Alimentación: 230 vac
- Frecuencia: 50 / 60 Hz
- Mínima tensión e alimentación: 207 vac
- Máxima tensión de alimentación: 253 vac
- Consumo: 150 va
- Fusible: 2 A

SECUNDARIO:

- Corriente nominal: 5 A.
- Tensión de salida en carga: 24 vdc (a tensión nominal de entrada 230 vac)
- Tensión de salida en vacío: 40,5 vdc (a tensión nominal de entrada).
- Fusible: 5 A
- Salida a motor temporizada: 3 min.

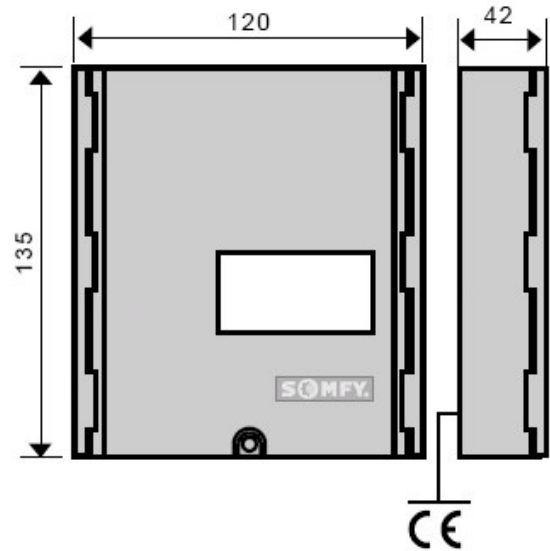

Temperatura de trabajo: de 0°C a +40°C

- Aislamiento térmico: clase H
- Desconexión por sobrecarga térmica: 5 min a 25°C
- Aislamiento eléctrico: clase II
- Peso neto: 460 g
- Índice de Protección: IP 40
- Normativa: CE

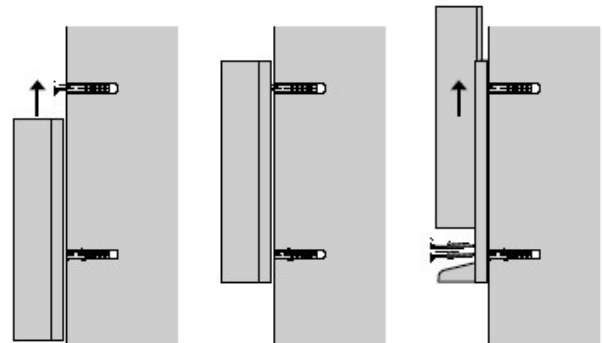
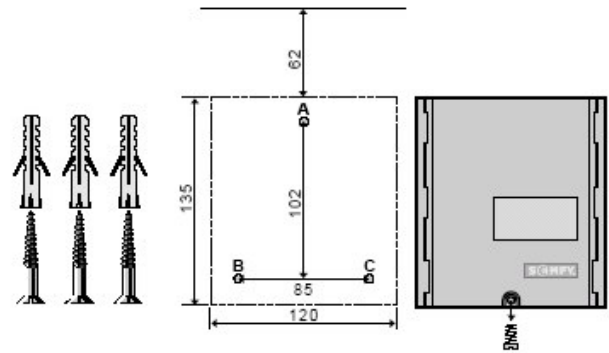

Características técnicas

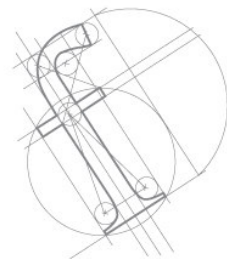

Nº motores que pueden conectarse al GPS 1020

-LV 25 B44: 11

-LV 25 B64: 9

-LW 25 B44: 11

-LW 25 B83: 7

- LT 28: 11

Recomendaciones de conexión

Cableado

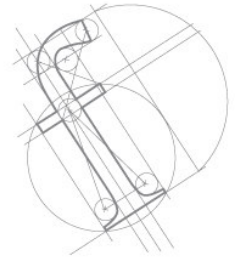

La instalación eléctrica debe adaptarse a la normativa vigente.

-Para alimentar el operador use sólo transformadores Somfy.

- Es posible conectar en paralelo varios operadores a una misma fuente de alimentación y automatismo, para ello se deberá observar el consumo de los operadores, la capacidad de suministrar corriente de la fuente de alimentación y el paso máximo de corriente a través del automatismo.

- En el caso de accionar el motor con un inversor este debe ser de puente cruzado de manera que invierta la conexión de los dos cables consiguiendo así cambiar la polaridad el giro del motor.

-Tener en cuenta la sección y caída de tensión en los cables.

- Seleccionar el operador con nuestros ábacos o los del fabricante.

-Tener en cuenta las características técnicas ambientales del operador, transformador y automatismo para su ubicación y conexión definitiva.



Esquemas de conexión

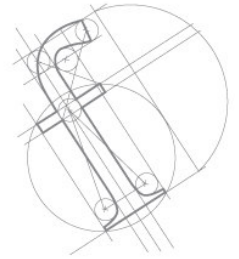

Esquema de conexiones

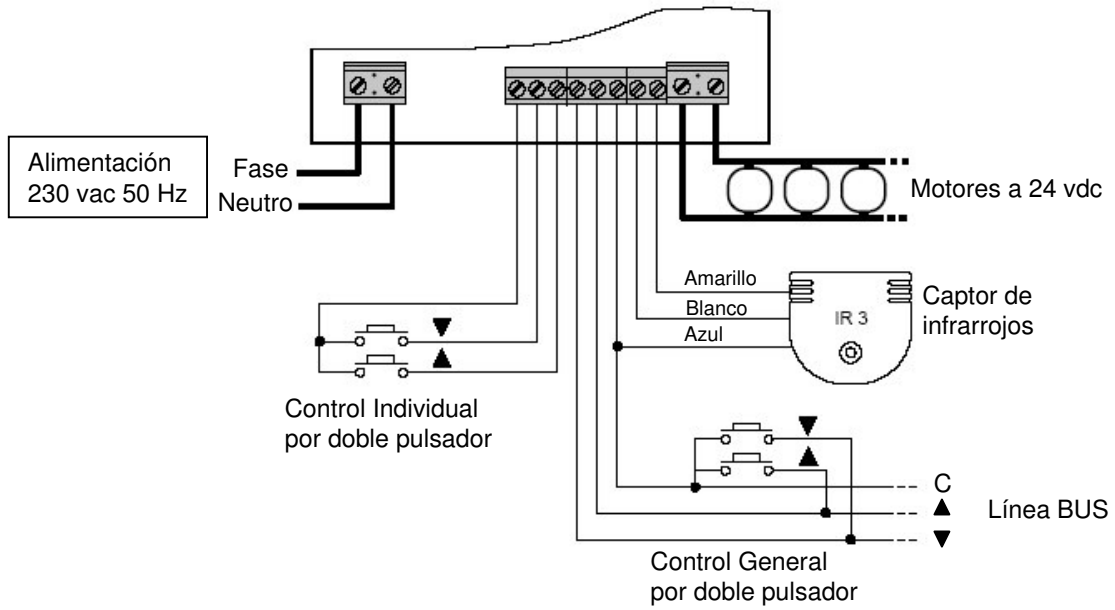

Esquemas de principio

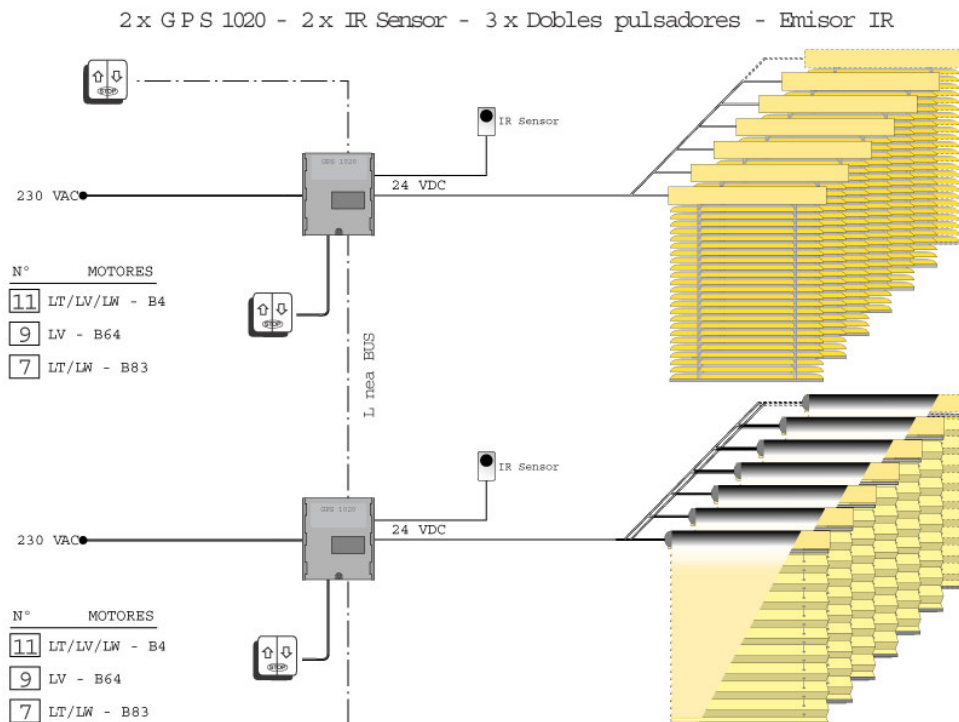

Programación

Por Infrarrojos

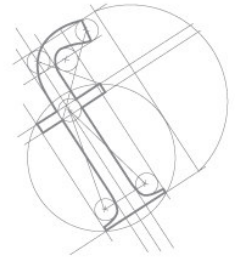

-Programación y funcionamiento con IRT 803:

La programación solamente puede hacerse con un emisor IRT 803.

1- Entrar en modo programación:

-Mantener pulsado unos 5 segundos el botón de programación del GPS 1020 o del IRT 803 indistintamente hasta que el led del GPS 1020 comience a parpadear indicando la entrada en modo programación. Permanecerá en este modo un tiempo máximo de 3 minutos.

Nota: como el GPS 1020 tiene la orden de salida temporizada 3 minutos es posible tener que dar una orden de stop para poder entrar en programación.

2- Asignación del canal:

-Presionar la tecla ① del IRT 803. El led del GPS 1020 permanece encendido

-Seleccionar el canal pulsando la tecla correspondiente del ① al ⑧

-El led del GPS 1020 parpadea indicando que el canal ha sido memorizado.



Captor de Infrarrojos



IRT 103



IRT 803



Programación

Por Infrarrojos

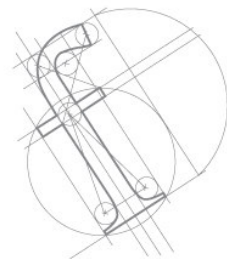

-3 seleccionar el modo de funcionamiento:

-Inicialmente el GPS 1020 está programado en modo de no orientación.

-Pulsando el botón ② del emisor o el botón de programación del GPS 1020 el modo de programación cambia cíclicamente a cada pulsación y el led parpadea indicando el modo seleccionado:



O

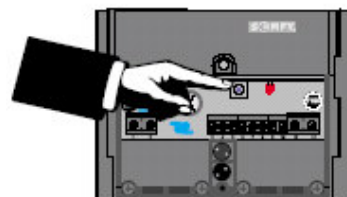

-modo **no** orientación: **parpadeo simple**



modo europeo **EU**: **parpadeo doble**

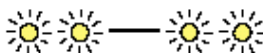

Modo americano **US**: **parpadeo triple**

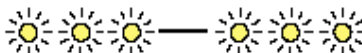

-4 Salir del modo programación:

-Para terminar la programación, mantener pulsado al menos 5 segundos el botón de programación del GPS 1020 o del IRT 803 indistintamente hasta que el led del GPS 1020 se apague.

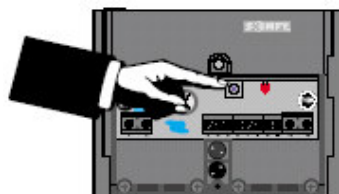

O



Nota: el funcionamiento en modo orientación europeo EU o americano US es operativo desde el control individual por doble pulsador, pero no es operativo desde el control general por doble pulsador.

Programación

Por Infrarrojos

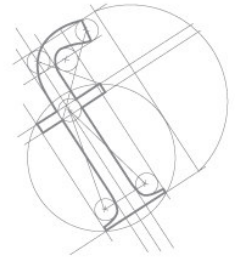

-Programación con IRT 803, funcionamiento con IRT 103:

Cuando se programa de esta manera cualquier IRT 103 podrá controlar la veneciana en el modo programado.



1- Entrar en modo programación:

-Mantener pulsado unos 5 segundos el botón de programación del GPS 1020 o del IRT 803 indistintamente hasta que el led del GPS 1020 comience a parpadear indicando la entrada en modo programación. Permanecerá en este modo un tiempo máximo de 3 minutos.

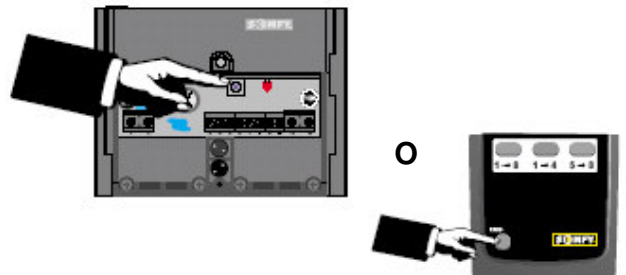

Nota: como el GPS 1020 tiene la orden de salida temporizada 3 minutos es posible tener que dar una orden de stop para poder entrar en programación.

2- Asignación del IRT 103:

-Presionar la tecla ① del IRT 803. El led del GPS 1020 permanece encendido



-Pulsar la tecla 1→8 del IRT 803 el led del GPS 1020 parpadea indicando que el emisor IRT 103 ha sido asignado.

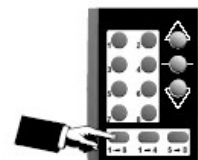

Programación

Por Infrarrojos

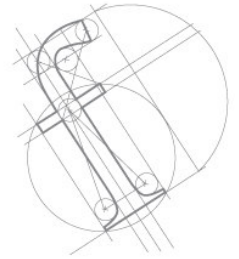

-3 seleccionar el modo de funcionamiento:

-Inicialmente el GPS 1020 está programado en modo de no orientación.



O



-Pulsando el botón ② del emisor o el botón de programación del GPS 1020 el modo de programación cambia cíclicamente a cada pulsación y el led parpadea indicando el modo seleccionado:

-modo **no** orientación: **parpadeo simple**



modo europeo **EU**: **parpadeo doble**

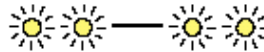

Modo americano **US**: **parpadeo triple**

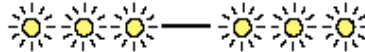

-4 Salir del modo programación:

-Para terminar la programación, mantener pulsado al menos 5 segundos el botón de programación del GPS 1020 o del IRT 803 indistintamente hasta que el led del GPS 1020 se apague.

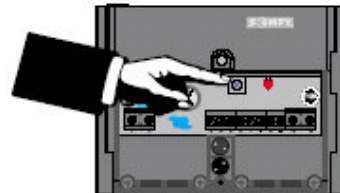

O



-Comprobar ahora el funcionamiento en el modo seleccionado utilizando cualquier emisor IRT 103



-**Nota:** el funcionamiento en modo orientación europeo EU o americano US es operativo desde el control individual por doble pulsador, pero no es operativo desde el control general por doble pulsador.

Programación

Por Infrarrojos

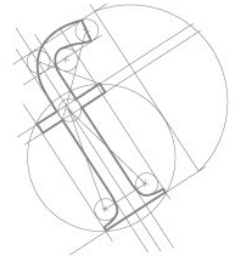

-Borrado de la programación

-De esta manera el funcionamiento será el inicial: con IRT 103 y sin modo orientación.

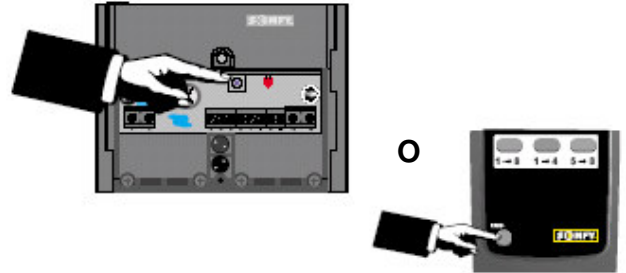

-Pulsar el botón de programación hasta que se el led parpadee (parpadeo según el modo seleccionado anteriormente).

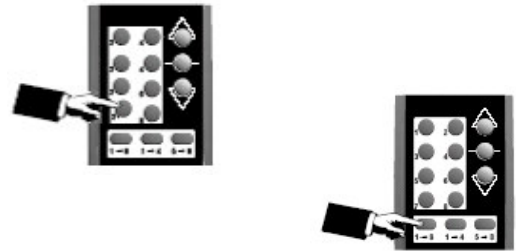

- Pulsar el botón ⑧ el led se enciende
Pulsar el botón 1→8 para confirmar, el led parpadea (parpadeo en modo no orientación).



-Finalmente salir de programación manteniendo pulsado el botón de programación hasta que el led se apague.



Funcionamiento

Por infrarrojos

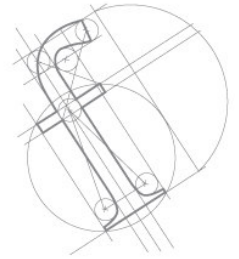

-Funcionamiento con emisor IRT 803

Para el funcionamiento individual:

- Seleccionar el canal pulsando el botón correspondiente del ① al ⑧
- A continuación pulsar los botones de subida, stop o bajada para subir, parar o bajar la cortina respectivamente en el modo de funcionamiento seleccionado (sin orientación, orientación modo europeo, orientación modo americano)

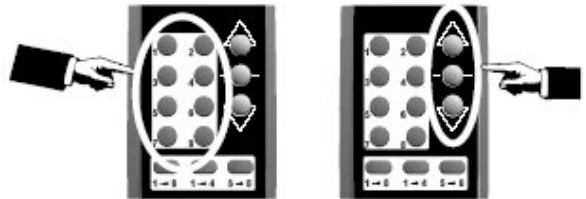

Para el funcionamiento por grupos:

- Seleccionar el grupo con los botones 1→8, 1→4, 5→8
- A continuación pulsar los botones de subida, stop o bajada para subir, parar o bajar, las cortinas programadas en los canales seleccionados.

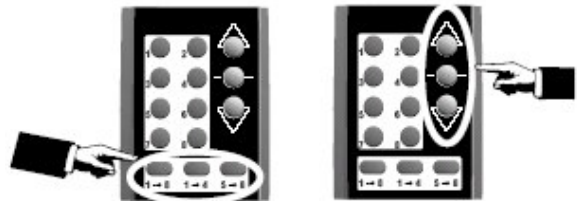

-Funcionamiento con emisor IRT 103

- Pulsando los botones de subida, stop o bajada harán subir, parar o bajar la cortina respectivamente en el modo de funcionamiento seleccionado (sin orientación, orientación modo europeo, orientación modo americano)

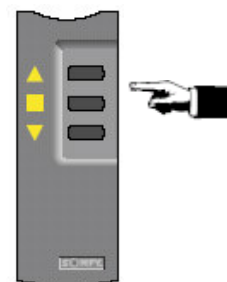

Funcionamiento

Por infrarrojos, pulsador individual, pulsador general

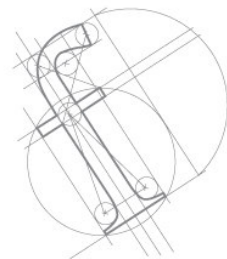

Funcionamiento en modo no orientación (operativo con pulsador individual, pulsador general, IRT 103, IRT 803):

Este modo de funcionamiento es el apropiado para sistemas sin orientación de lamas como enrollables, plegables o celulares.

Pulsaciones breves o mantenidas indistintamente, sobre los botones de subida, stop o bajada originan movimientos continuos de subida, stop o bajada respectivamente.

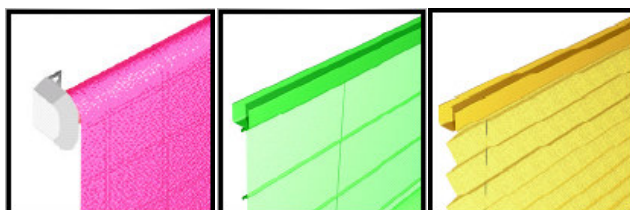

Funcionamiento en modo de orientación europeo EU (operativo con pulsador individual, IRT 103, IRT 803. No operativo desde el control General por doble pulsador):

Este modo de funcionamiento es apropiado para sistemas con orientación de lamas como las venecianas.

- Pulsaciones breves (menores a 2 segundos) provocan un movimiento breve de las lamas.
- Pulsaciones mantenidas (mayores a 3 segundos) provocan el movimiento continuo de la cortina (temporizado a 3 minutos).

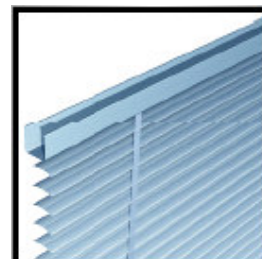

Funcionamiento en modo de orientación americano US (operativo con pulsador individual, IRT 103, IRT 803. No operativo desde el control General por doble pulsador):

Este modo de funcionamiento es apropiado para sistemas con orientación de lamas como las venecianas.

- Pulsaciones breves (menores de 0.5 segundos o mayores de 6 segundos) provocan un movimiento continuo de la cortina (temporizado a 3 minutos).
- Pulsaciones mantenidas (mayores a 0.5 segundos y menores de 6 segundos) provocan el movimiento breve de las lamas mientras dura la pulsación.



Diagnósticos

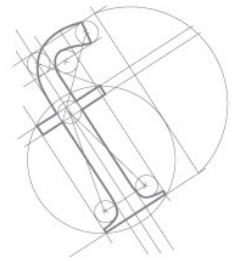

General:

- Comprobar el estado de los cables y el cableado.
- Comprobar la tensión de entrada (230vac) y salida (24 vdc) del transformador
- Comprobar el estado de los fusibles (2 A en el lado de 230 vac, 5 A en el lado de 24 vdc)
- Comprobar la cantidad máxima de motores conectados a un mismo transformador
- Comprobar la sección y caída de tensión de los cables midiendo el voltaje en los bornes del transformador y la conexión del motor (24vdc).
- Comprobar que no esté activada la protección térmica del transformador (esperar a que recupere su temperatura de funcionamiento).
- Observar las condiciones de temperatura de trabajo (de 0°C a +40°C).



Infrarrojos:

- Comprobar el cableado, estado y compatibilidad del receptor de infrarrojos.
- Comprobar la pila del emisor.
- Comprobar la orientación del captor para una buena recepción de la señal.
- Comprobar el lugar de emplazamiento del captor (luces artificiales o fuentes de calor potentes pueden provocar una mala recepción).

Pulsadores:

Comprobar que los pulsadores utilizados son del tipo doble pulsador tanto para el control individual como general.