

Módulo DC RTS

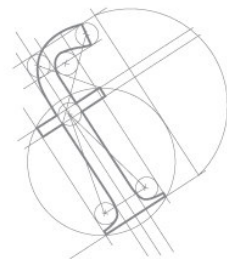

Concepto



El **Módulo DC RTS** es un receptor RTS de 24 vdc para cortinas tipo venecianas, plegables o celulares. Incorpora una cinta adhesiva para pegarlo a la pared o el cabezal de la veneciana.



Con este receptor es posible controlar vía radio un operador del tipo LV 25 B44, LV 25 B64, LW 25 B44, LW 25 B83 o LT 28 B73.

Compatible con los emisores RTS (433.42 Mhz) Telis 1/4 RTS, Centralis RTS, Chronis RTS.

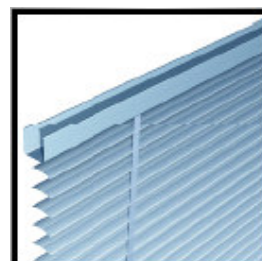

Corriente máxima de funcionamiento 1,3 amperios.
Salida temporizada 3 minutos.

Peso bruto de 55 gramos y dimensiones de 140 x 25 x 25 mm.



SOMFY declara que este equipamiento cumple con los requisitos esenciales y otras relevantes provisiones de la Directiva 1999/5/EC.

Una declaración de conformidad está disponible en la página web <http://www.somfy.com/ce>

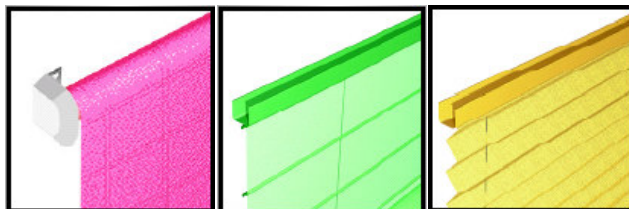

Características técnicas

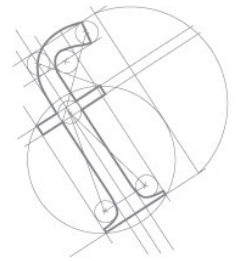

- Voltaje nominal:** 24 vdc
- Voltaje mínimo:** 20 vdc
- Voltaje máximo:** 45 vdc
- Intensidad de salida:** 1,3 amperios
- Salida temporizada:** 3 minutos
- Frecuencia:** 433.42 MHz
- Emisores RTS compatibles:** Telis 1, Telis 4, Centralis, Inis, Chronis
- Índice de protección:** IP 20 (uso en interior)
- Temperatura de funcionamiento:** -10 °C a +60 °C
- Normativa:** CE
- Peso neto:** 55 gramos
- Dimensiones:** 140 x 25 x 25

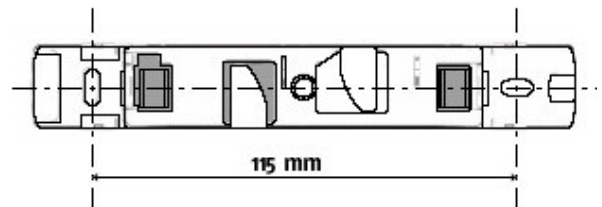

Nº de motores que pueden conectarse al Módulo

DC RTS

-LV 25 B44: 1

-LV 25 B64: 1

-LW 25 B44: 1

-LW 25 B83: 1

- LT 28: 1

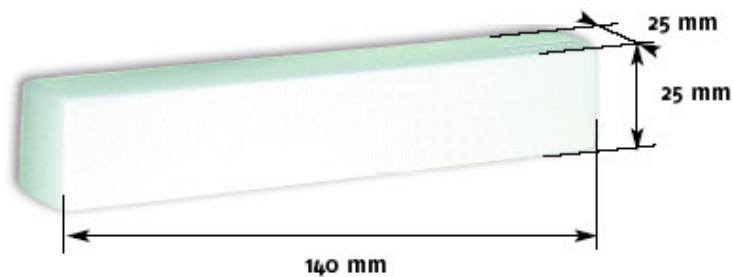

Los emisores RTS

Compatibles con los receptores Módulo DC RTS

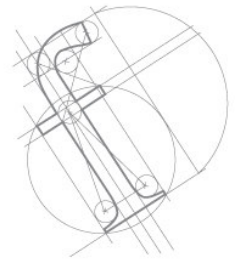

Telis 1 RTS, Telis 4 RTS, Telis Soliris RTS, Centralis RTS, Telis 1 Patio, Telis 4 Patio, Telis Soliris Patio, Telis 1 Silk, Telis 4 Silk, Chronis RTS

- Alcance: 300 metros en espacio libre y 20 metros si ha de atravesar dos paredes de hormigón armado.

- El número máximo de puntos de mando por operador: 12 emisores.

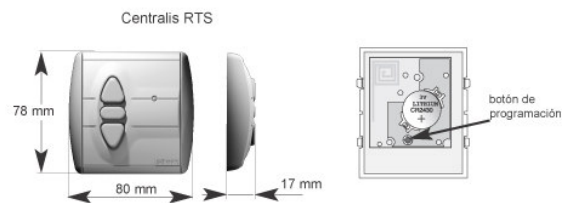
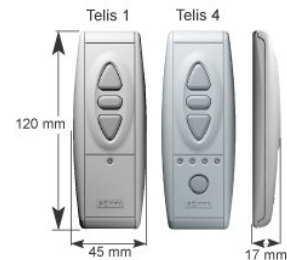

Instalación

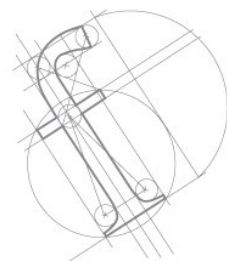

-Presionar las pestañas laterales y abrir la tapa para dejar al descubierto los bornes de conexión.

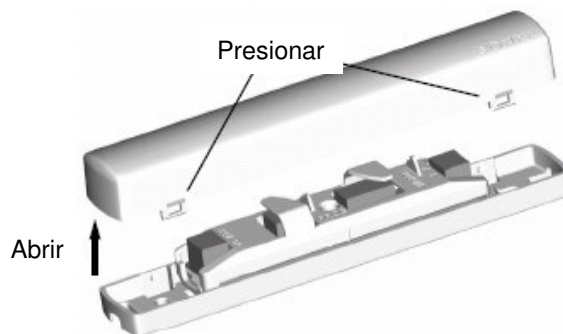

-Conectar la salida del alimentador (24 vdc).

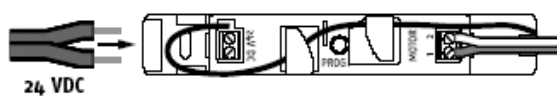

-Conectar el motor. Si el sentido de giro no es el deseado invertir la conexión de los cables del motor.

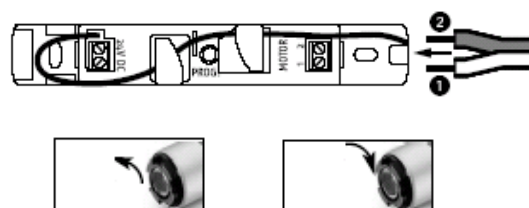

- Quitar el protector del adhesivo y pegar el receptor en el lugar elegido (la pared o el cabezal de la veneciana).

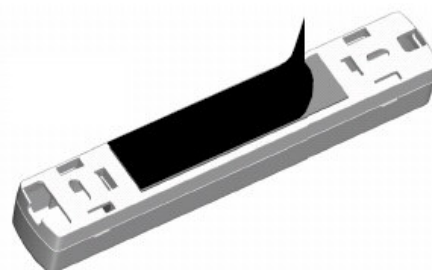

-**Nota:** Los finales e carrera están limitados por el sistema de detección de par del motor.

-Final de carrera de arriba: presión de la cortina contra el cabezal

-Final de carrera de abajo: presión por acción del AMS.

Recomendaciones de conexión

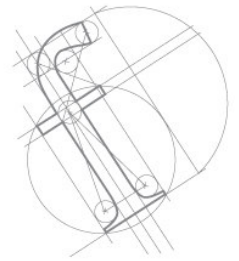

La instalación eléctrica debe adaptarse a la normativa vigente.

-Para alimentar el Módulo DC RTS use sólo transformadores Somfy.



-Observar el consumo de los operadores, la capacidad de suministrar corriente de la fuente de alimentación y el paso máximo de corriente a través del Módulo DC RTS (1.3 amperios).

-Tener en cuenta la sección y caída de tensión en los cables.

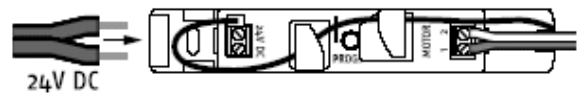

- Seleccionar el operador con nuestros ábacos o los del fabricante.

-Tener en cuenta las características técnicas ambientales del operador, transformador y automatismo para su ubicación y conexión definitiva.

-Antena: no cortarla ni alargarla.

-Distancia mínima entre módulos Módulo DC RTS 20 cm. Entre módulo y emisor RTS 30 cm.

-Masas metálicas como falsos techos metálicos pueden afectar a la recepción de la radio.

Esquemas de conexión

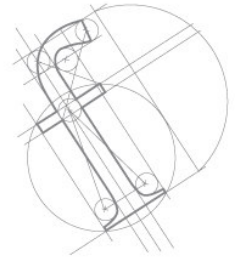

Esquema de conexiones



Esquemas de principio

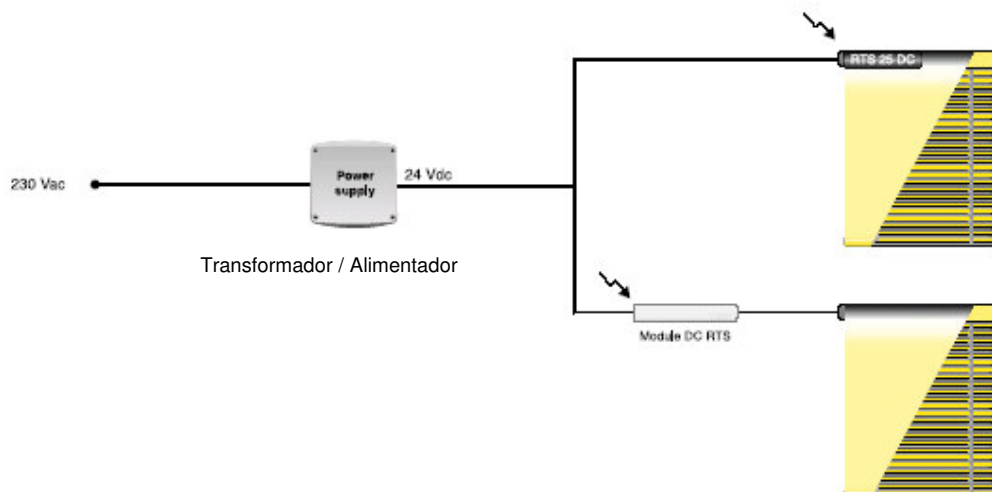
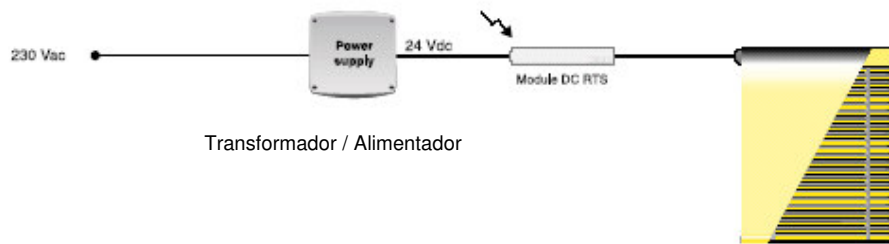

Programación

Emisores

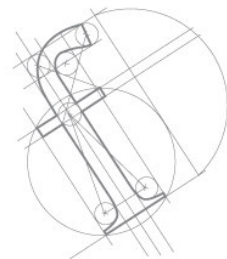

Programación del primer emisor:

Poner en modo programación el receptor Módulo DC RTS. Para ello mantener pulsado el botón de programación hasta que la cortina haga un “clack – clack”.

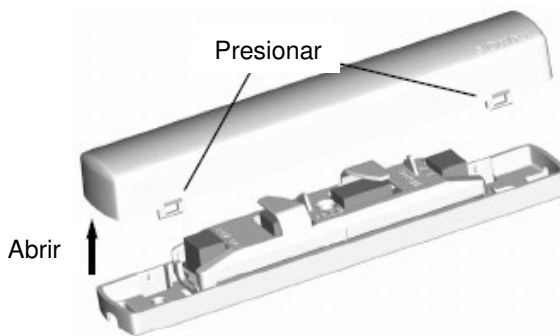

El receptor permanecerá en modo programación durante 2 minutos.



Pulsar brevemente el botón de programación del emisor elegido hasta que la cortina haga un “clack – clack”.



El emisor ha sido programado y el receptor ha abandonado el modo de programación automáticamente.

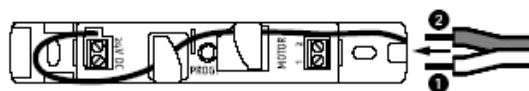

Comprobar el sentido de giro del operador, si hay que cambiarlo invertir la conexión del motor al receptor.

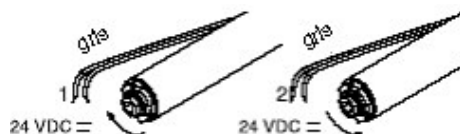

Programación

Emisores

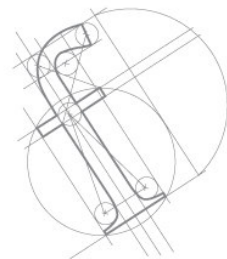

Añadir un emisor:

Poner en modo programación el receptor Módulo DC RTS. Es posible hacerlo de dos formas diferentes.

Método 1:

- Mantener pulsado el botón de programación hasta que la cortina haga un “clack – clack”.
- El receptor permanecerá en modo programación durante 2 minutos.
- Pulsar brevemente el botón de programación del emisor elegido hasta que la cortina haga un “clack – clack”.
- El nuevo emisor ha sido programado y el receptor ha abandonado el modo de programación automáticamente.

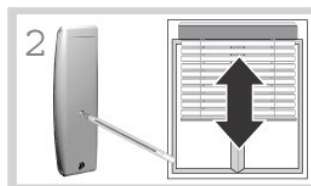
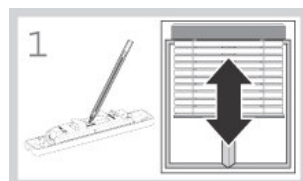

Método 2:

- Mantener pulsado el botón de programación de un emisor anteriormente programado hasta que la cortina haga un “clack – clack”
- El receptor permanecerá en modo programación durante 2 minutos.
- Pulsar brevemente el botón de programación del emisor elegido hasta que la cortina haga un “clack – clack”.
- El nuevo emisor ha sido programado y el receptor ha abandonado el modo de programación automáticamente.

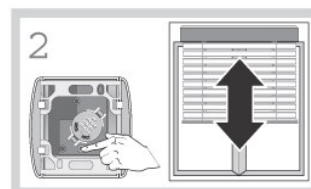
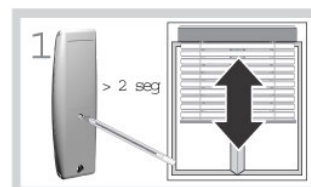

Nota: para un mismo Módulo DC RTS es posible programar hasta 12 emisores.

Programación

Emisores

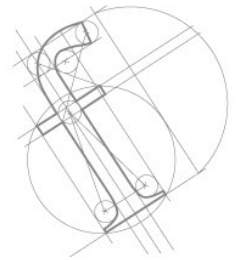

Borrar un emisor:

-Poner el Módulo DC RTS en modo programación (desde el receptor o desde un emisor distinto al que se quiere borrar) manteniendo pulsado el botón de programación hasta que la cortina haga un “clack – clack”.

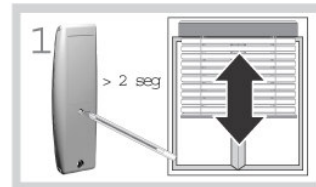

-Mantener pulsado el botón de programación **del emisor que se desea borrar** hasta que la cortina haga un “clack – clack”.

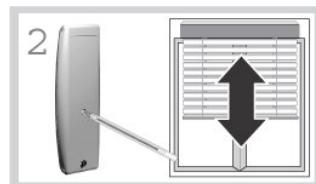

-**Nota:** un emisor no se puede borrar abriendo y cerrando la programación desde su botón de programación.

-Borrado de todos los emisores:

-Mantener pulsado el botón de programación del receptor Módulo DC RTS hasta que la cortina realice 2 “clack – clack” (tarda aproximadamente unos 7 segundos).

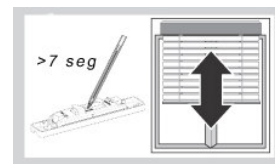

-Todos los emisores anteriormente programados han sido borrados.

Programación

Posiciones Preferidas

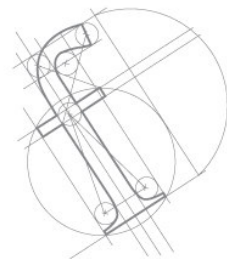

-Es posible programar hasta dos posiciones preferidas (de especial interés en venecianas).

Posición preferida P1

-Situarse la veneciana en el punto alto dando una orden de subida.

-Dar una orden de stop para anular la orden de subida anterior (el Módulo DC RTS temporiza las órdenes 3 minutos).

-Mantener pulsados los botones de stop y bajada simultáneamente hasta que la veneciana comience a bajar (dejar de pulsar los botones una vez iniciado el movimiento).

-Dejar bajar hasta la posición deseada y dar una orden de stop (ajustar la posición si es necesario).

-En el punto elegido mantener pulsado el stop hasta que la veneciana haga un "clack – clack". La posición ha sido memorizada.

-Funcionamiento:

-Dar una orden de subida a la veneciana y dejar que se pare.

-Pulsar brevemente el stop para detener la orden de subida (el Módulo DC RTS temporiza las órdenes 3 minutos).

-Pulsar el stop brevemente. La veneciana alcanzará automáticamente la posición preferida.

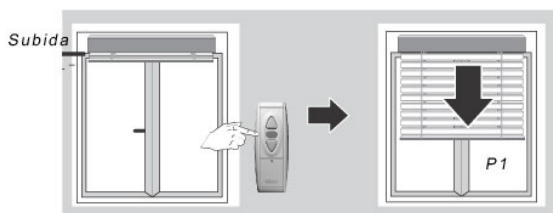

Programación

Posiciones Preferidas

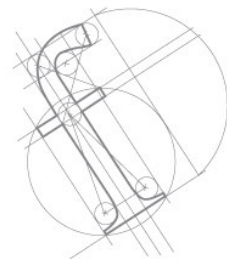

-Posición preferida P2 (punto de orientación)

-Desde la posición preferida P1 mantener pulsados los botones de stop y subida simultáneamente hasta que la veneciana comience a orientar (dejar de pulsar los botones una vez iniciado el movimiento).

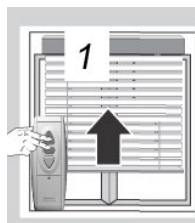

-Ajustar la orientación deseada. En el punto elegido mantener pulsado el stop hasta que la veneciana haga un “clack – clack”.

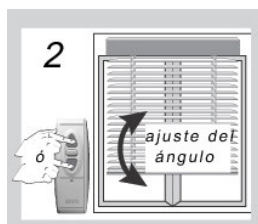

-Funcionamiento:

-Dar una orden de subida a la veneciana y dejar que se pare.

-Pulsar brevemente el stop para detener la orden de subida (el Módulo DC RTS temporiza las órdenes 3 minutos).

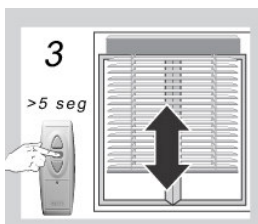

-Pulsar el stop brevemente. La veneciana alcanzará automáticamente la posición preferida y de orientación.

-Notas:

-Las posiciones P1, P2 son memorizadas por tiempo desde el punto alto. Si se accede desde otro punto la posición final varía.

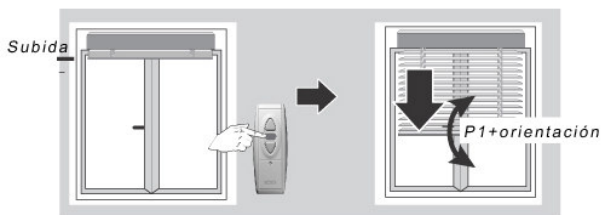

-Es posible memorizar solamente la posición P1 ó P2, accesibles desde el punto alto o bajo respectivamente pulsando brevemente el stop.

-Para borrar una posición preferida hay que situarse en la posición que se quiere borrar y mantener pulsado el stop hasta que la cortina haga un “clack – clack”.

Programación

Velocidad de orientación

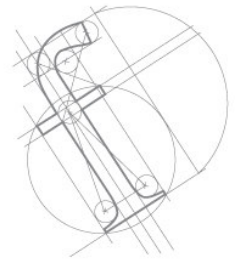

Es posible regular la velocidad de orientación del Módulo DC RTS. De aplicación en venecianas.

Programación:

-Bajar la veneciana a tres cuartos de su recorrido.

-Detener el movimiento con una orden de stop.

-Mantener pulsados simultáneamente los botones de subida, stop y bajada hasta que la veneciana realice un “clack – clack”.

-La veneciana comienza a subir y bajar indicando que se puede ajustar la velocidad e orientación.

-Pulsaciones a la tecla de subida aumentan la velocidad y pulsaciones a la tecla de bajada disminuyen la velocidad.

-Para fijar la velocidad seleccionada mantener pulsado el stop hasta que la veneciana realice un “clack – clack”.

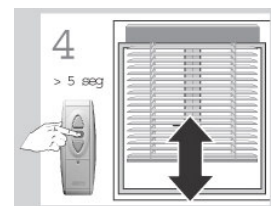
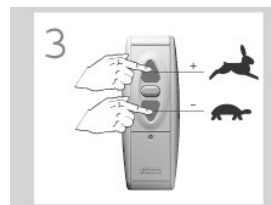
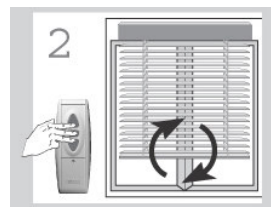
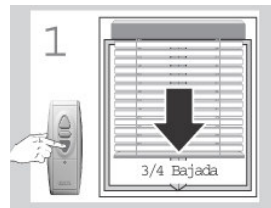

Funcionamiento

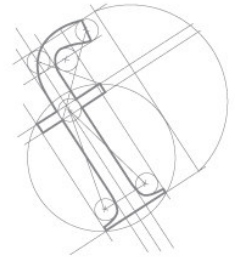

Funcionamiento

El funcionamiento es en modo americano y no es posible cambiarlo.

-Orden de subida: pulsación breve del botón de subida.

-Orden de bajada: pulsación breve del botón de bajada.

-Orden de stop: pulsación breve del botón de stop.

-Ordenes de orientación: pulsación mantenida del botón de subida o bajada y dejar de pulsar en la orientación deseada.



Notas:

-Para el funcionamiento con un Chronis RTS programar la función **Stn** (estándar) en el Chronis ya que el modo veneciana viene dado por el Módulo DC RTS.

-Para alcanzar la posición de orientación con un Chronis RTS programar en el Chronis la función **rSip** (posición preferida) y en el Módulo DC RTS las posiciones preferidas **P1** y **P2** (tener en cuenta que son posiciones programadas por tiempo desde el punto alto, saliendo desde otro sitio la posición final puede variar).

Diagnósticos

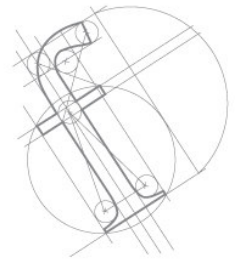

- Comprobar el estado de los cables y el cableado.
- Comprobar la tensión de entrada (230vac) y salida (24 vdc) del transformador.
- Comprobar la cantidad máxima de motores conectados a un mismo transformador.
- Comprobar la sección y caída de tensión de los cables midiendo el voltaje en los bornes del transformador y la conexión del motor (24vdc).
- Comprobar el estado del automatismo.
- Comprobar que no esté activada la protección térmica del transformador (esperar a que recupere su temperatura de funcionamiento).
- Observar las condiciones de temperatura de trabajo (de 0°C a +40°C).
- Debido a una excesiva manipulación, la bajada puede estar temporizada impidiendo que la cortina alcance su final de carrera. Para subsanarlo:
 - Desde el punto alto dar una orden de bajada y dejar que la veneciana se pare sola.
 - Mantener pulsados simultáneamente subida y bajada a la vez hasta que la veneciana comience a moverse.
 - Dar una orden de stop para detener el movimiento.
 - Mantener pulsados simultáneamente subida y bajada a la vez hasta que la veneciana haga un "clack – clack".
 - La temporización de las órdenes es ahora de tres minutos.

