

Elixo 500 24 V

- EN Installation manual
- ES Manual de instalación
- PT Manual de instalação
- EL Εγχειρίδιο εγκατάστασης



CONTENTS

GENERAL INFORMATION	2
SAFETY	2
General information	2
Safety instructions	2
Motorising an existing gate	3
PRODUCT DESCRIPTION	3
Composition of the kit	3
Description of the motorisation	3
General motor size	3
Area of application	4
General view of a standard installation	4
INSTALLATION	4
Assembling the release lever	4
Disengaging the motorisation	4
Installing the motorisation	5
Wiring	6
QUICK COMMISSIONING	7
Installer interface	7
Language selection	7
Memorising remote controls	8
Self-learning	8
MOTORISATION OPERATION	9
CONNECTING ADDITIONAL PERIPHERALS	9
24 V integrated flashing amber light	9
Photoelectric cells	9
Reflex photoelectric cell	10
Wired keypad	10
Wired keyswitch	10
PARAMETER SETTING	11
CLEARING REMOTE CONTROLS AND SETTINGS	12
Clearing all remote controls	12
Clearing all motorisation settings	12
DIAGNOSTICS	12
Meaning of messages displayed on the screen	12
Display of the motor torque values during operation of the motorisation	13
TECHNICAL SPECIFICATIONS	13

GENERAL INFORMATION

This product, installed in accordance with this guide, complies with EN 12453 and EN 13241-1 standards.

Somfy hereby declares that this product complies with the essential requirements and other relevant provisions of Directive 1999/5/EC. A Declaration of Conformity is available at the web address www.somfy.com/ce (Elixo 500 24 V). Suitable for use in EU, CH and NO.

SAFETY

General information

Always read this installation manual and the safety instructions before installing this Somfy product.

This Somfy product must be installed by a professional motorisation installer, for whom these instructions are intended.

The use of any safety components not approved by Somfy remains the sole responsibility of the installer.

These instructions describe how to install, commission and operate this product.

Moreover, the installer must comply with current standards and legislation in the country in which the product is being installed, and inform his customers of the conditions for use and maintenance for the product.

Any usage outside of applications defined by Somfy constitutes non-compliance, and is therefore not covered by the guarantee. In this event, as for all usage not consistent with the instructions given herein, Somfy accepts no responsibility for harm or damage.

Safety instructions

Before installation, ensure that the gate frame conforms to current standards, particularly:

- The gate sliding rail must be straight and horizontal and the wheels must be able to support the weight of the gate.
- The gate should move easily over its entire travel distance and there should be no sign of excessive side sway.
- The upper guide should allow the gate exact clearance to ensure regular, silent movement.
- End stops must be installed on the ground at both the opening and closing stop positions.
- The position in which the motorisation mechanism will be fitted must allow for safe and easy manual release.

If after evaluation the gate system does not meet the conditions set out above, it must be repaired or, if necessary, replaced.

The selected safety accessories for the installation must comply with the current standards and regulations in force in the country in which the product is being installed.

Ensure that there are no danger zones (risk of crushing, cutting, trapping), between the gate and the surrounding fixed elements, caused by the opening movement of the gate.

On a barred gate, if the bars are more than 40 mm apart, install an appropriate safety device to prevent cutting.

Maintain a clear area of 500 mm behind the gate when it is completely open.

Take care while the gate is moving.

Place the fixed control devices and remote controls out of the reach of children.

Any switch without a locking device must be installed in direct view of the gate and away from any mobile parts. The minimum height at which it must be installed is 1.5 m. It must not be accessible to the public.

During installation of the motorisation:

- Remove any jewellery (bracelets, chains, etc.).
- For drilling and welding operations, wear special glasses and sufficient protection.
- Use the appropriate tools.
- Do not connect to the mains or to a backup battery before installation is complete.
- Be careful when handling the motorisation system to prevent any risk of injury.

In order to operate, the motorisation must be supplied with 230 V 50 Hz. The electric supply should:

- solely be used for the motorisation,
- have a minimum cross section of 1.5 mm²,
- be fitted with an approved all-pole switch with contact openings of at least 3.5 mm, fitted with a protection device (fuse or circuit breaker with a 16 A rating) and a differential device (30 mA),
- be installed in accordance with the current electrical safety standards.

It is recommended that the installation be fitted with a lightning conductor (in compliance with standard NF C 61740, maximum residual voltage 2 kV).

When installation is complete, ensure that the mechanism is correctly set and that the gate changes direction when it encounters an obstacle.

Regularly check the condition of the gate. Gates in poor condition must be repaired, reinforced or even replaced. Check that the various motorisation component's screws and fittings are correctly tightened.

Before carrying out any work on the installation, switch off the power supply and/or disconnect any backup batteries.

Motorising an existing gate

Carry out a stress test with a measuring device which conforms to the requirements set out on in clause 5.1.1 of standard EN 12445.

PRODUCT DESCRIPTION

Contents of the standard kit

1	Elixo 24 V Motor	x 1
2	Keygo	x 2
3	RTS 3 m offset aerial	x 1
Ground mounting kit:		
4a	Lag screws	x 4
4b	Nut	x 8
4c	Washer	x 4
4d	Plug	x 4
4e	Base plate	x 1
5	Manual release handle assembly	x 1
6	Handle locking key	x 2
7	End limit brackets	x 2

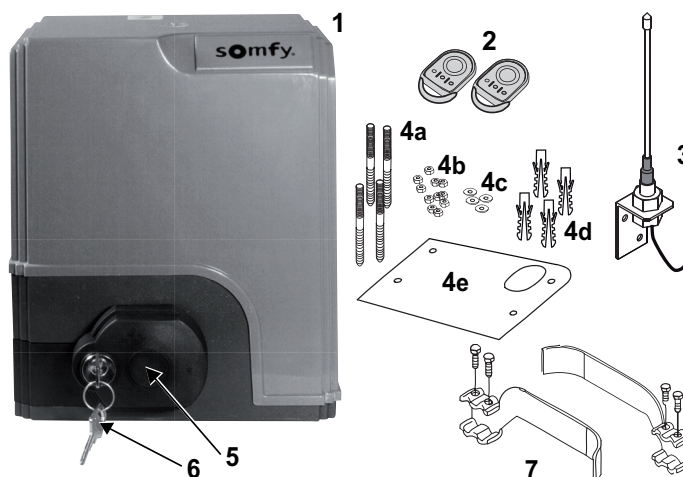

Description of the motorisation

1	Motor
2	Reduction unit with worm screws - helicoid drive wheel
3	Electro-mechanical end limit unit
4	Pinion
5	Manual release mechanism
6	Control unit
Battery pack (optional, ref. 9014612):	
7a	2 backup batteries
7b	Battery holder tray
7c	Battery power supply management card

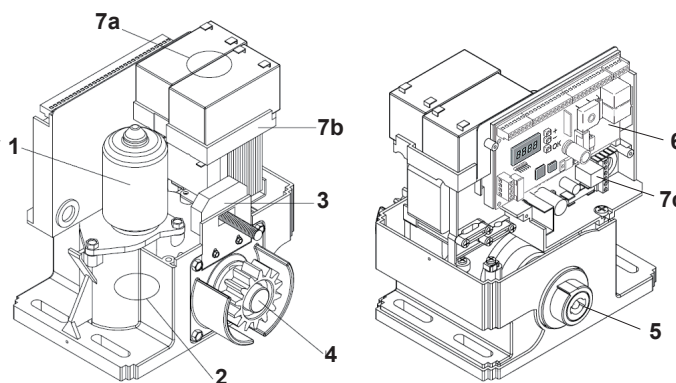

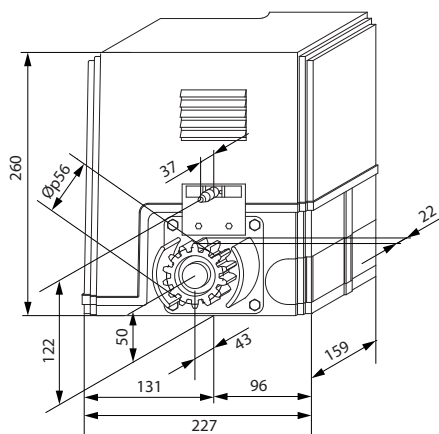

General motor size



Area of application

Sliding gates up to 500 kg and carrying out 30 operations per day.

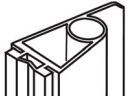
To ensure the safety of all equipment and persons, respect the information given in the table:

For a gate weighing ...	use ...	Ref.
0 to 300 kg	a passive rubber profile on the end of the gate	9014597 
300 to 500 kg	a passive rubber profile on the end of the gate	9014598 

If using a different rubber profile to those listed above, ensure that the installation conforms with current regulations.

General view of a standard installation

A	Motor
B	Rack
C	Aerial
D	Amber light
E	Set of photoelectric cells
F	Keyswitch
G	Passive rubber profile
H	End limit brackets
i	End stops in the ground

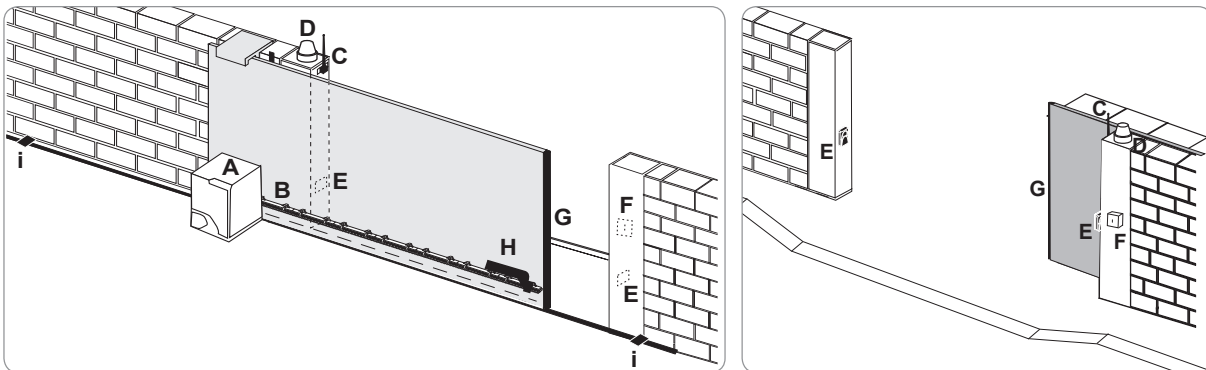

INSTALLATION



The motorisation must be disengaged during installation.

Assembling the manual release handle

- [1] Insert the release handle into the specific housing on the motor.
- [2] Tighten the release handle.
- [3] Fit the screw cover.

Disengaging the motorisation

- [1] Turn the key a quarter of a turn to the left.
- [2] Turn the release handle to the right.

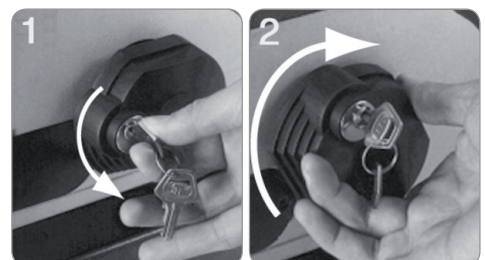

Do not forcibly push the gate. Hold the gate over its entire travel during manual manoeuvres.

Installing the motorisation

Fitting the mounting system

The motor mounting kit provided is to be used on a concrete base. For all other types of mounting, use the appropriate fittings.

- [1] Position the base plate:
 - parallel to the gate,
 - with the symbol of the pinion pointing towards the gate,
 - by moving it by 25 mm in relation to the front line of the rack (if the rack is fitted with a cover, measure from the line on the rack, not on the cover),
 - so that it does not obstruct movement and to ensure the gate is able to open and close completely.
- [2] Mark the location for the ground mountings.
- [3] Drill to a depth of 85mm.
- [4] Insert the plugs.
- [5] Tighten the lag screws on:
 - the threaded section for a rack height of between 110 and 130 mm,
 - the threaded section + the unthreaded section for a rack height of between 100 and 110 mm.



To facilitate tightening of the lag screws, use 2 nuts to form a "double nut".

- [6] Screw a nut onto each lag screw.
- [7] Place the base plate onto the lag screws with the symbol of the pinion pointing towards the gate. It must be a minimum of 23 mm from the ground.

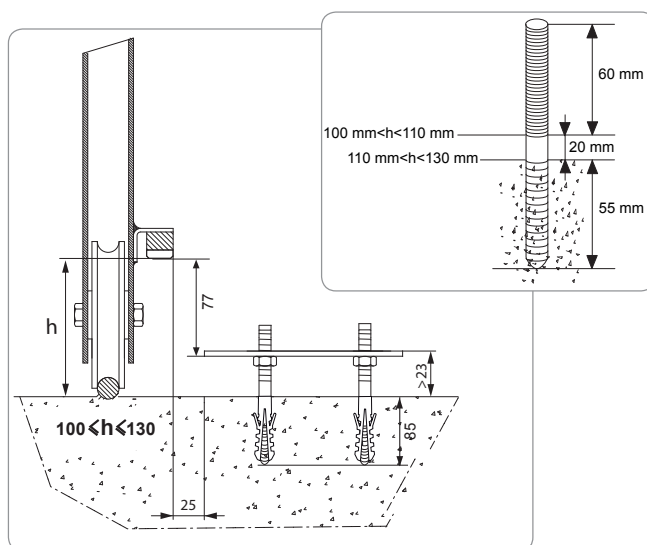
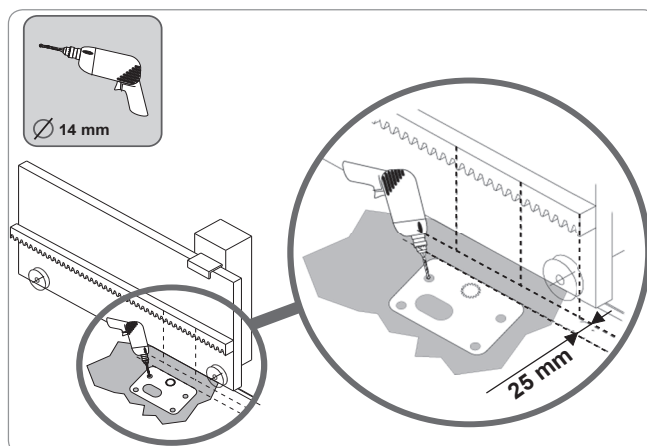

Mounting the motor

- [1] Position the motor on the lag screws, insert it and push it towards the gate.
- [2] Ensure the pinion is correctly positioned under the rack.
- [3] Set the height of the motor and/or the rack to ensure a clearance of approximately 2 mm between the rack and the pinion. This setting is important to prevent premature wear of the pinion and rack; the pinion must not be supporting the weight of the gate.
- [4] Check that:
 - the setting nuts all come into contact with the base of the motor,
 - the motor is level,
 - the gate runs correctly,
 - the clearance between the rack and pinion does not vary significantly over the gate's travel.
- [5] Fit a washer and nut onto each lag screw in order to fit the motor.

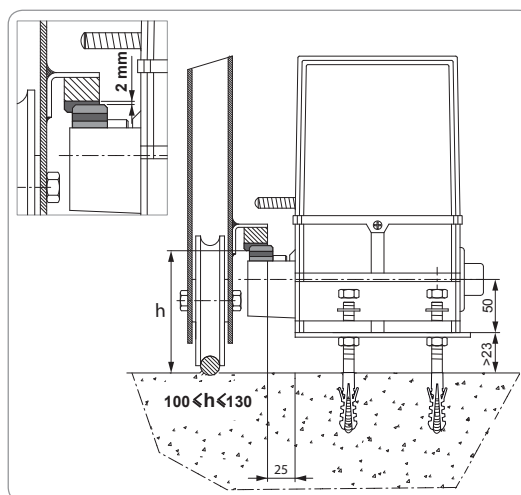
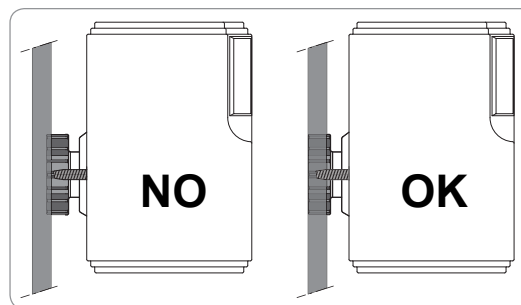

Fitting the end limit brackets

- [1] Manually move the gate to the open position.
- [2] Position a bracket onto the rack so that it activates the motor end limit contact.
- [3] Screw the bracket onto the rack.
- [4] Manually move the gate to the closed position then repeat steps 2 and 3 to fit the second bracket to the rack.

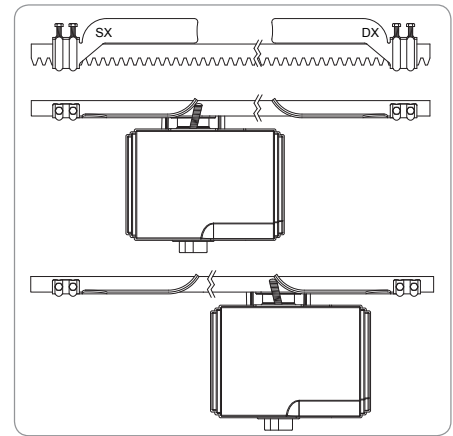

Wiring

General wiring diagram

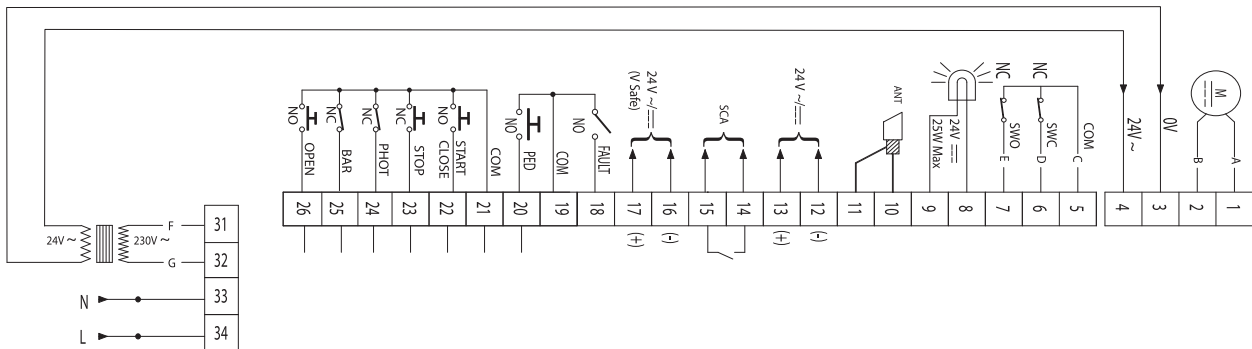

Terminals	Description	Function
1-2	A-B	Motor connection
3-4	0V-24V~	Secondary transformer
5	COM	Shared by end limit contacts
6	SWC	Closing end limit contact
7	SWO	Opening end limit contact
8-9		24 V output, flashing orange light
10	ANT	Aerial core
11	ANT	Aerial braid
12-13	24 V~/===	Alternating 24 V output for power supply to the additional devices
14-15	SCA	Gate status indicator output (open/closed)
16-17	24 V~/=== (V Safe)	Alternative 24 V output for power supply to, and autotest of, safety devices
18	FAULT	Input for safety devices autotest
19	COM	Shared by control inputs (18-20)
20	PED	Pedestrian opening control point input
21	COM	Shared by control inputs (22-23-24-25-26)
22	START/CLOSE	Sequential operation control point input (adjustable in the LoGic menu, see pg.11)
23	STOP	Control point input (closing only)
24	PHOT	Photoelectric cell input
25	BAR	Safety edge sensor input
26	OPEN	Opening control point only
31-32		Primary transformer 230 V~
33	N	Neutral single-phase 230 V~, 50-60 Hz power supply
34	L	Live single-phase 230 V~, 50-60 Hz power supply

Aerial wiring

For optimum reception, the aerial must not be cut and must be as far away as possible from the power supply terminal blocks and wires. The aerial must always be installed at a height and must be visible from a distance.

Do not fit the aerial to a metal post or behind a wire fence.

Cut the coaxial cable if it is too long. Shortening the cable will improve the signal (a coaxial wire which is too long, extended or connected with an insulating screw joint will distort the signal).

The mounting plate is an active component of the aerial. It must not be removed or modified.

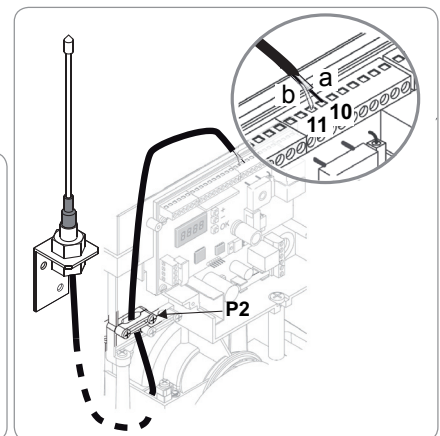
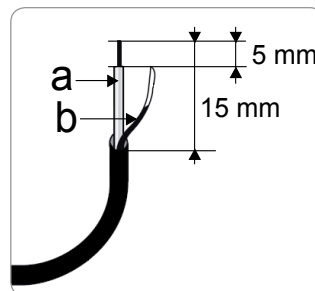

Connection to the power supply

To connect the motor to the power supply, use a standard, multicore cable with a minimum cross section of 3x1.5 mm².

Inputs 23, 24 and 25 must be bridged to terminal 21 if they are not used to connect a safety device.

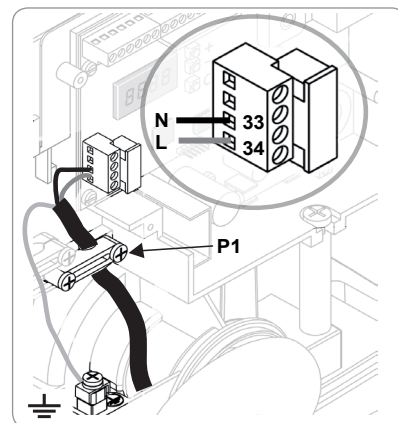

Check the motor wiring

	Wire	Motorisation to the left (A) Terminal	Motorisation to the right (B) Terminal
Motor connection	Red	1	2
	Blue	2	1
End limit connection	Brown	6	7
	Red	7	6
	Black	5	5

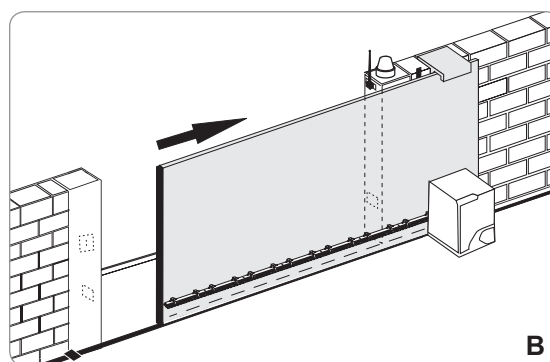
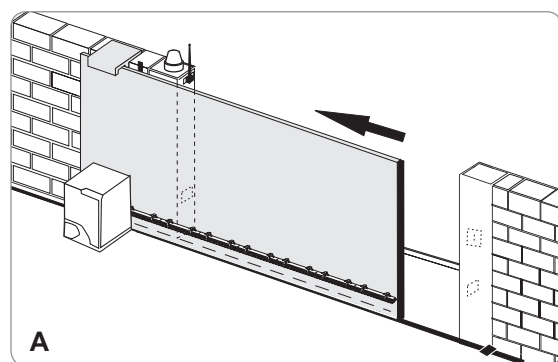

Switch on the power to the installation before commissioning.

QUICK COMMISSIONING

Installer interface

Parameter setting is carried out using the buttons on the control unit

Press ...	to...
OK	enter the menu and sub-menu confirm a parameter setting
+ OR -	select parameters modify a parameter value
+ AND - (press simultaneously)	exit the active menu

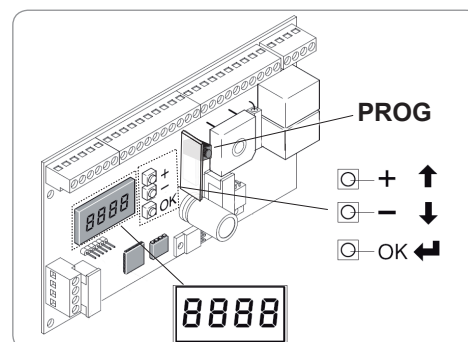

Language selection

- Press the OK button. Information is displayed on the screen (information details - pg. 12).
- Press the OK button.
- Use the + and - buttons on the control unit to access the "LANGUE" (Language) menu.
- Press the OK button.
- Use the + and - buttons to access the required language.
- Press the OK button to confirm your selection.

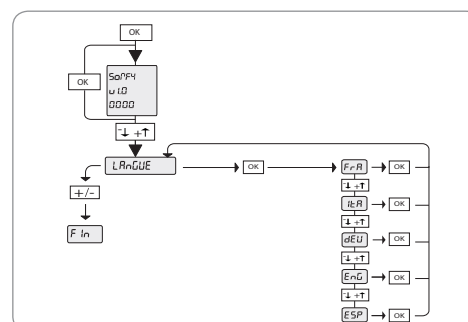

Memorising the remote controls

To memorise a remote control:

- [1] Press the PROG button on the control unit for 2 seconds. The red indicator light will come on.
- [2] Press a channel on the remote control to which the motorisation will be linked within 2 minutes. The red indicator light flashes, the remote control has been memorised.

If this procedure is carried out using a channel which has already been memorised, this channel will be cleared.

To add other remote controls: repeat the above procedure.

To add a Telis type remote control:

- [1] Press the PROG button on the control unit for 2 seconds. The red indicator light will come on.
- [2] Press the PROG button on the back of the Telis. This must be done within 2 minutes. The red indicator light flashes, the remote control has been memorised

To exit programming mode without memorising a remote control: briefly press the PROG button on the control unit.

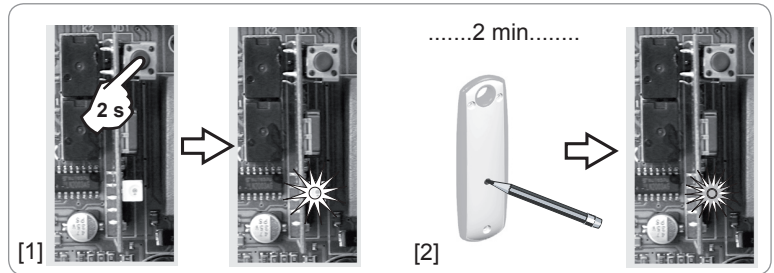
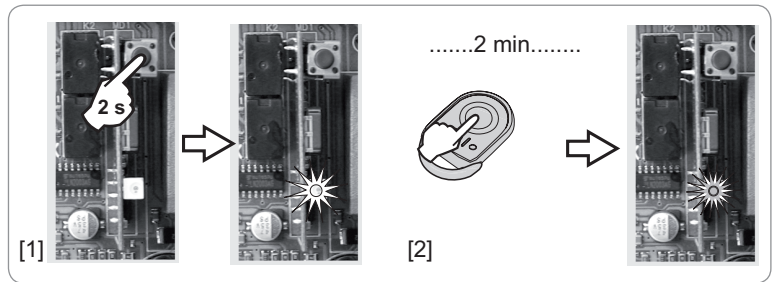

Self-learning



- The gate's travel self-learning is essential when commissioning the motorisation.
- The gate must be closed before self-learning is started.
- During self-learning, the obstacle detection function is not active. Remove any objects or obstacles and do not allow any persons near or inside the operating range of the motorisation.
- To carry out an emergency stop during self-learning, use a memorised remote control.

Before beginning self-learning

Ensure the rail is clean.

Manually move the gate to the closed position.

Re-engage the motorisation:

- [1] Turn the release handle to the left.
- [2] Move the gate manually until the drive mechanism re-locks.
- [3] Turn the key a quarter of a turn to the right.

SuC (closing end limit activated) should be displayed on the motorisation screen.

If SuO (opening end limit activated) is displayed, check the motorisation wiring (see pg. 7).

Start self-learning

Self-learning comprises 2 cycles (1 cycle = 1 opening + 1 closing):

- The 1st cycle is carried out without slowing down and enables the motor to memorise the gate's entire travel.
- The 2nd cycle includes slowing down in order to establish the minimum torque value needed for movement of the gate.

- [1] Press the OK button on the control unit twice to access the menus.
- [2] Use the + and - buttons on the control unit to access the AutoSet menu.
- [3] Press the OK button to confirm. Self-learning has started. The gate must complete 2 full cycles.

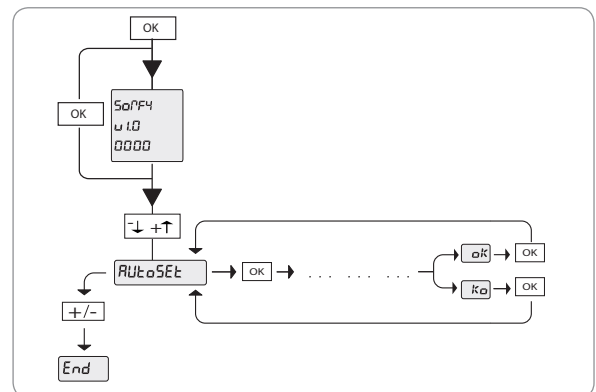
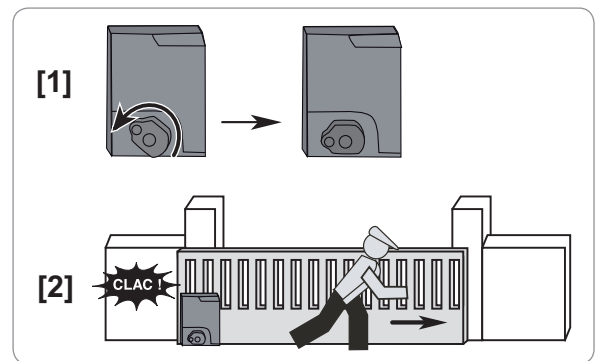

If self-learning is correct, OK is displayed on the motorisation screen.

If self-learning has failed, KO is displayed on the motorisation screen. Check the following before restarting self-learning:

- the gate runs correctly,
- there is nothing obstructing the photoelectric cells (if fitted).

If self-learning is interrupted, return the gate to the closed position and restart self-learning.

! If the slowing down speed is subsequently changed, self-learning must be carried out again.

! At temperatures below -5°C, there is a risk of spurious detection of obstacles. Please contact Somfy technical services (number on the back of this guide) so that specific parameter setting can be carried out on the motor.

AT THIS STAGE IN THE INSTALLATION, THE MOTORISATION IS OPERATIONAL.

MOTORISATION OPERATION

See pages 2 and 3 in the user's manual.

CONNECTING ADDITIONAL DEVICES

24 V integrated flashing amber light (ref. 9 014 552)

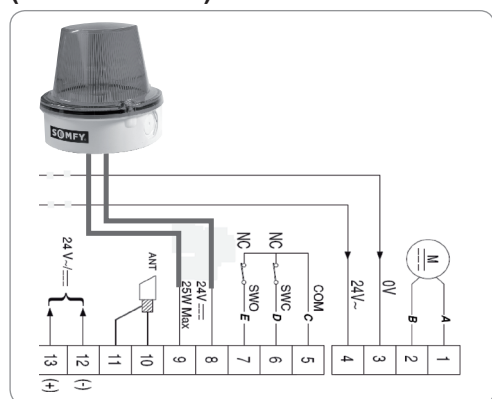

Photoelectric cells

With autotest

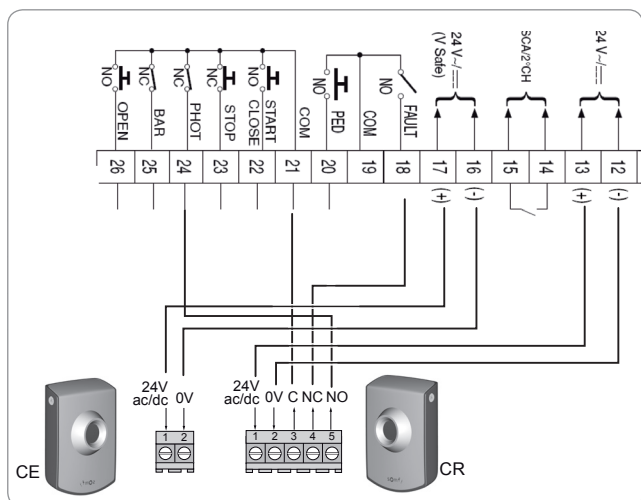

Activate the cell autotest function: tEst Phot to ON in the LoGic menu.

Without autotest

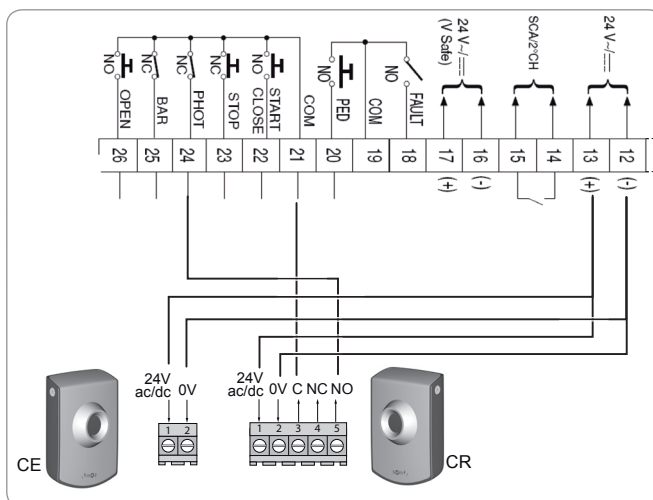

Deactivate the cell autotest function: tEst Phot to OFF in the LoGic menu.

Reflex photoelectric cell

EN

With autotest

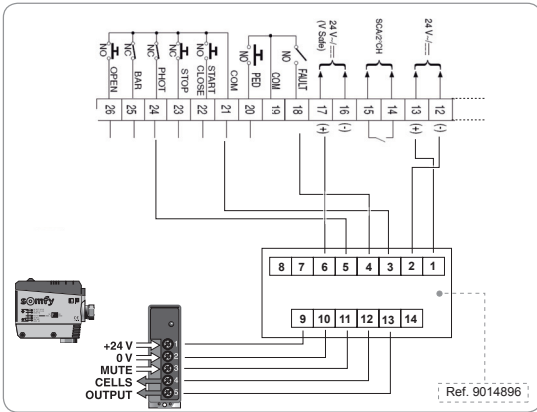

Without autotest

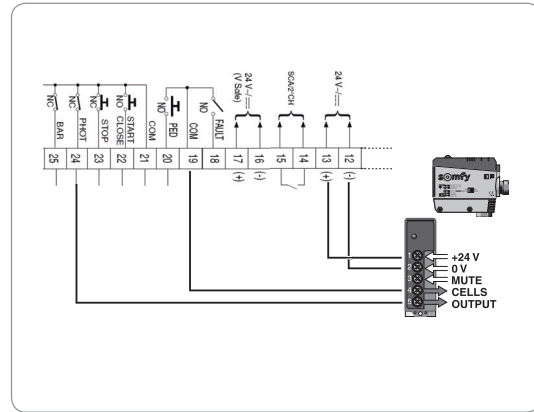

Activate the cell autotest function: tESt Phot to ON in the LoGic menu.
On the cell, set the DIP switch1 to ON and the DIP switch2 to OFF.

Deactivate the cell autotest function: tESt Phot to OFF in the LoGic menu.
On the cell, set the DIP switch1 and the DIP switch2 to ON.

Wired keypad

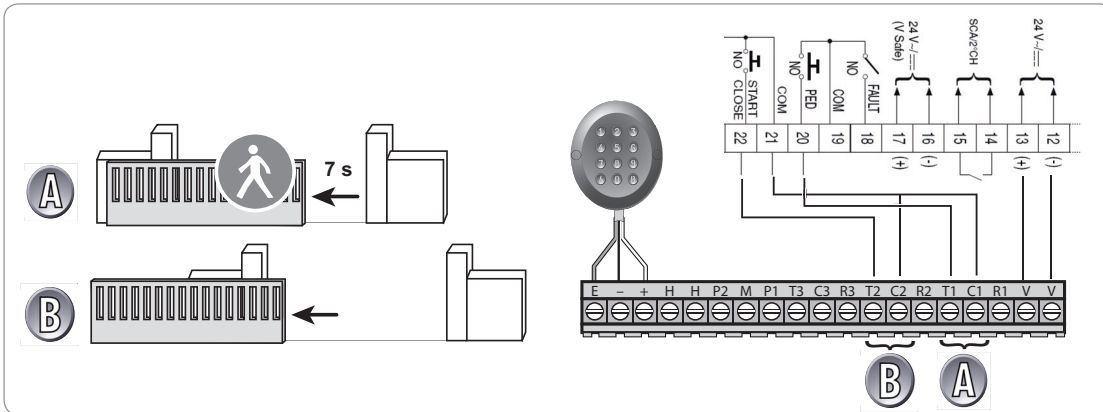

Wired keyswitch

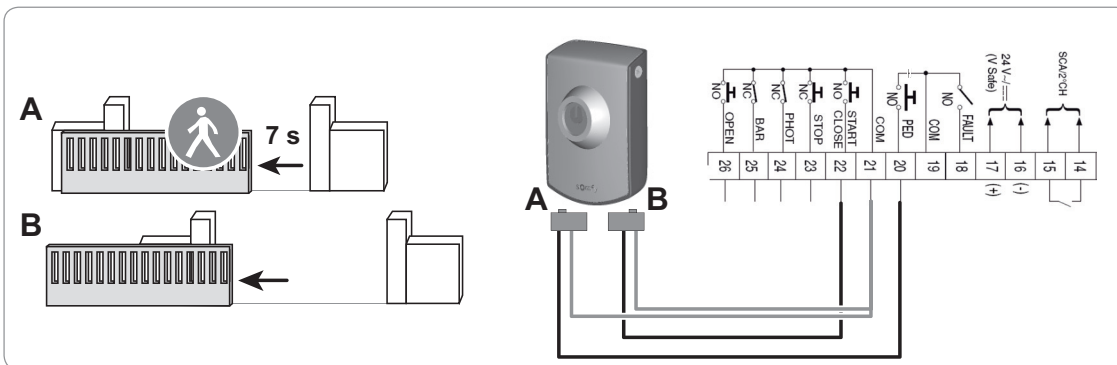

PARAMETER SETTING



If the parameters are changed after self-learning has been carried out, ensure the installation conforms to all relevant standards.

Menu [Display]	Value	By default	Comments
Language [LAnGUAGE]: to select the language for displaying information on the control unit screen.			
	French [Fra] English [Eng] Spanish [Esp] German [Deu] Italian [Ita]	Fra	
Self-learning [AutoSet]: to start self-learning for the gate travel.			
Parameters [PARAM]: to change the torque, speed and slowing down values for the motorisation.			
Automatic closure time [tcA]	Between 3 and 120 seconds	10 s	Setting the time delay for automatic reclosing (If tcA is activated in LoGic)
Opening motor torque [oP. t]	Between 1% and 99%	80%	The setting for the minimum motor torque value needed to move the gate is carried out during auto-programming. Refer to the paragraph entitled "Display of the motor torque values during operation of the motorisation" pg. 13 to set the motor torque values.
Closing motor torque [cLS.t]	Between 1% and 99%	80%	
Opening motor torque while slowing down [oP. t Slow]	Between 1% and 99%	50%	
Closing motor torque while slowing down [cLS. t SLOW]	Between 1% and 99%	50%	
Normal opening speed time [norM. oP. SPEED]	Between 1 second and 2 minutes	15 s	The slowing down time during opening and closing can be set by changing the "normal speed time"; the higher the normal speed travel, the shorter the slowing down time. E.g.: if the duration of an opening manoeuvre is 15 seconds, for a slowing down time of 3 seconds, the "normal speed time" must be set to 12 seconds.
Normal closing speed time [norM. cLS. SPEED]	Between 1 second and 2 minutes	15 s	
Slowing down speed [SLOW SPEED]	0 - No slowing down 1 - Slowing level 1 (1/2) 2 - Slowing level 2 (1/3) 3 - Slowing level 3 (1/4)	3	0 - Normal speed 1 - Average speed 2 - Slow speed 3 - Very slow speed
Logic [LoGic]: to select the motor operating mode and devices.			
Automatic closure [tcA]	ON: Activates automatic closure OFF: Deactivates automatic closure	OFF	The gate closes automatically after the programmed time delay.
3 Step [3 STEP]	ON: Activates the 3 step logic. OFF: Activates the 4 step logic.	OFF	3 STEP = operation in semi-automatic mode (see "User's manual" pg. 3). 4 STEP = operation in sequential mode (see "User's manual" pg. 3).
Blocking impulses [IbL oPEn]	ON: In opening mode only OFF: None	OFF	Impulses during opening have no effect.
Photoelectric cell operation [Photoc. oPEn]	ON: In closing mode only. OFF: In opening and closing mode.	OFF	In closing mode, the gate stops then reverses its movement. In opening mode, cells are inactive. In closing mode, the gate stops and reverses its movement once the cells are no longer obstructed. In opening mode, the gate stops then continues its movement once the cells are no longer obstructed.
Photoelectric cell test [tEst Phot]	ON: Activates the cell autotest function. OFF: Deactivates the cell autotest function.	OFF	See the diagram for connection of the cells with autotest pg. 9 and 10.
Pre-warning [PrEAL]	ON: With pre-warning OFF: Without pre-warning	OFF	With pre-warning: the integrated flashing amber light comes on approximately 3 seconds before motorisation starts. Without pre-warning: the integrated flashing amber light comes on when motorisation starts.
Sustained action [hold-to-rUn]	ON: Operation with sustained action activated. OFF: Operation with impulse action, according to 3 or 4 step logic.	OFF	Operation in hold-to-run mode, only with a wired control: continuous movement while the control button remains pressed.

Menu [Display]	Value	By default	Comments
START-CLOSE selection [StArt - cLoSE]	ON: the input between terminals 21 and 22 operates as CLOSE. OFF: the input between terminals 21 and 22 operates as START.	OFF	CLOSE: the device connected between terminals 21 and 22 only enables the gate to be closed. START: the device connected between terminals 21 and 22 enables the motorisation to operate in sequential mode.
Pedestrian opening [PEdEStrIAn]	ON: Activates the pedestrian opening. OFF: Deactivates the pedestrian opening.	OFF	Operation of the pedestrian opening: pressing the button briefly opens the gate partially and pressing and holding the button opens the gate fully. Fixed opening time: 7 seconds.
Preset [dEFAULT]: to reset the motor (factory default settings).			

CLEARING THE REMOTE CONTROLS AND ALL SETTINGS

Clearing all remote controls

Press the PROG button on the motorisation control unit for more than 7 seconds. The indicator light flashes to indicate that all remote controls have been cleared.

Clearing all settings

- [1] Press OK twice to access the menus.
- [2] Use the + and - buttons to access the dEFAULT menu.
- [3] Press OK to clear all settings.

The Elixo motorisation has been reset and returns to its original configuration (factory default settings).

Before using the motorisation, carry out a new self-learning procedure (see pg. 8).

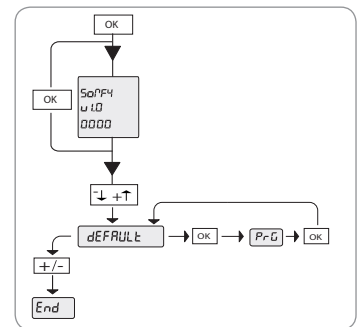

DIAGNOSTICS

Meaning of messages displayed on the screen

Before accessing the menu list, the control unit screen displays the following information:

- Somfy,
- Control unit software version,
- Number of cycles carried out (expressed in hundreds; during the first 100 manoeuvres the screen displays 0000).

Whilst the motorisation is in use, messages are displayed to show the system's status.

In the event of incorrect operation, a message will be permanently displayed to show the device to be checked. If the problem is not corrected or if it persists, please contact Somfy technical assistance.

Message	Meaning	Permanent display
OK	Self-learning successful	
KO	Self-learning unsuccessful	
	Awaiting input of a value or function	
End	Exit programming mode	
SuC	Closing end limit activated	
SuO	Opening end limit activated	
AMP	Obstacle detected	
PED	Pedestrian entry activated	Check that the device controlling pedestrian entry is operating correctly (keyswitch, wired keypad, etc.)
STRT	START entry activated	Check that the device controlling the START entry is operating correctly.
STOP	STOP entry activated	Check that the device controlling the STOP entry is operating correctly.
PHOT	PHOT entry activated	Check that nothing is obstructing the photoelectric cells. Check that the photoelectric cells are not dirty (see guide for the cells).
CLOSE	CLOSE entry activated	Check that the device controlling the CLOSE entry is operating correctly.
OPEN	OPEN entry activated	Check that the device controlling the OPEN entry is operating correctly.
SWO	Opening end limit entry activated	Faulty electro-magnetic detection system. Replace it.
SWC	Closing end limit entry activated	Faulty electromagnetic detection system. Replace it.
TH	Software thermal protection activated	Wait until the message disappears before continuing to use the motorisation.

Display of the motor torque values during operation of the motorisation

During the opening and closing phases, four figures separated by a dot are displayed on the screen, for example 35.40. The figures are updated whilst the gate is moving. They represent the actual torque used (35) and the torque set during the self-learning procedure (40).

These values enable the torque entry to be corrected.

If the value of the actual torque used during movement of the gate more or less approaches the value of the programmed torque, operating faults may occur in the future, due to wear or slight warping of the gate.

If the value of the actual torque used exceeds the value of the programmed torque, the gate will stop and reverse by several centimetres.

TECHNICAL SPECIFICATIONS

MOTOR	
Power supply	230 V 50/60 Hz
Motor power supply	24 Vdc
Motor revolutions	3500 rpm
Power consumption	70 W
Maximum consumed current	0.5 A (23 Vac) - 1 A (110 Vac)
Reduction ratio	1/44
Revolutions at output	79 rpm
Pinion	4 mm module (14 teeth)
Gate speed	12 m/min
Maximum weight of the gate	500 kg
Maximum torque	20 Nm
Lubrication	Permanent grease
Manual manoeuvres	Mechanical release with handle
Obstacle detection	Electronic torque limiter
Number of cycles/day	30
Control unit	Built in with LCD display
Backup batteries (optional)	Two 12 V 1.2 Ah batteries
Operating temperature	-15 °C to +60 °C
Index protection rating	IP24
Weight	7 kg (≈ 70 N)
Dimensions	see "General motor size" pg.3
ELECTRONICS	
Accessories power supply	24 Vac (180 mA)
Automatic closure time	between 3 and 120 seconds
Operating time	120 s
Pedestrian opening time	7 seconds (fixed)
Reversal pause	1 second approximately
Integrated flashing amber light connection	24 V maximum 25 W
Fuses	250 V T 0.62 A and T 1 A
Built in radio receiver	RTS
Number of memorizable remote controls	36
RTS remote control frequency	433.42 Mhz
Aerial resistance	50 Ohm (RG58)

ÍNDICE

CUESTIONES GENERALES	2
SEGURIDAD	2
Cuestiones generales	2
Consignas de seguridad	2
Añadido de una motorización en un portal existente	3
DESCRIPCIÓN DEL PRODUCTO	3
Composición del kit	3
Descripción de la motorización	3
Dimensiones generales del motor	3
Ámbito de aplicación	4
Vista general de una instalación tipa	4
INSTALACIÓN	4
Ensamblaje del mango de desembague	4
Desembague de la motorización	4
Instalación de la motorización	5
Cableado	6
PUESTA EN SERVICIO RÁPIDA	7
Interfaz del instalador	7
Elección del idioma	7
Memorización de los teletandos	8
Autoaprendizaje	8
FUNCIONAMIENTO DE LA MOTORIZACIÓN	9
CONEXIÓN DE LOS PERIFÉRICOS	9
Luz naranja intermitente 24 V	9
Células fotoeléctricas	9
Célula réflex	10
Teclado de código por cable	10
Contacto de llave por cable	10
PROGRAMACIÓN	11
BORRADO DE LOS TELETANDOS Y DE TODOS LOS AJUSTES	12
Borrado de todos los teletandos	12
Borrado de todos los ajustes realizados en la motorización	12
DIAGNÓSTICO	12
Significado de los mensajes visualizados en pantalla	12
Visualización de los valores de par motores durante el funcionamiento de la motorización	13
CARACTERÍSTICAS TÉCNICAS	13

CUESTIONES GENERALES

Este producto, instalado conforme a las presentes instrucciones, permite una puesta en servicio conforme a las normas EN 12453 y EN 13241-1.

Por la presente, Somfy declara que el aparato cumple con los requisitos básicos y todas las disposiciones aplicables de la Directiva 1999/5/CE. La pertinente declaración de conformidad puede encontrarse en Internet en la dirección: www.somfy.com/ce (Elixo 500 24 V). En vigor en la UE, Suiza y Noruega.

SEGURIDAD

Cuestiones generales

Lea siempre estas instrucciones de instalación y las consignas de seguridad adjuntas antes de comenzar la instalación de este producto Somfy.

La instalación de este producto Somfy deberá correr a cargo de un profesional de la motorización y la automatización de la vivienda, a quien va dirigida esta guía.

El uso de cualquier accesorio de seguridad no validado por Somfy se realizará bajo la única responsabilidad del instalador. Esta guía describe la instalación, la puesta en marcha y el funcionamiento del producto.

Por otro lado, el instalador deberá adecuarse a las normas y a la legislación vigente en el país de instalación y deberá informar a sus clientes de las condiciones de uso y de mantenimiento del producto.

Todo uso diferente del ámbito de aplicación definido por Somfy se considera inapropiado. Esto conllevará, al igual que cualquier otra inobservancia de las instrucciones que figuran en este manual, la exclusión de responsabilidad y garantía por parte de Somfy.

Consignas de seguridad

Antes de proceder a la instalación, asegúrese de que la estructura del portal es conforme a las prescripciones de las normas vigentes, y en particular:

- El raíl de deslizamiento del portal deberá ser lineal, horizontal y las ruedas deberán ser aptas para soportar el peso del portal.
- El portal deberá poder desplazarse con facilidad de forma manual a lo largo de su recorrido, y no deberá constatarse ningún bandazo lateral excesivo.
- El guiado superior deberá permitir el juego exacto con el portal para asegurar un movimiento regular y silencioso.
- Los topes de parada en el suelo deberán instalarse tanto en la apertura como en el cierre.
- La posición establecida para la fijación de la motorización deberá permitir efectuar el desembrague manual de la motorización de un modo fácil y seguro.

Si estos elementos comprobados no respondieran a las condiciones expuestas anteriormente, se deberán reparar o, cuando fuera necesario, se deberán sustituir.

La elección de los accesorios de seguridad de la instalación deberá ser conforme a las normas aplicables y reglamentaciones vigentes en el país de instalación.

Asegúrese de que no existen zonas peligrosas (aplastamiento, cizallamiento, atasco) entre el portal y las partes fijas circundantes debidas al movimiento de apertura del portal.

Sobre un portal con barrotes, cuando los barrotes tengan un espacio superior a 40 mm entre ellos, instale el dispositivo de seguridad adecuado para evitar el cizallamiento.

Conserve una zona despejada de 500 mm en la parte posterior del portal cuando esté completamente abierto.

Mantenga el portal a la vista durante el movimiento.

Mantenga los dispositivos de control fijos y los dispositivos a distancia fuera del alcance de los niños.

Todo interruptor sin bloqueo deberá instalarse a la vista directa del portal, aunque alejado de las partes móviles. Deberá instalarse a una altura mínima de 1,5 m y no deberá ser accesible al público.

Durante la instalación de la motorización:

- Retírese todas las joyas (pulseras, cadenas y otras).
- Para las operaciones de taladrado y soldadura, utilice gafas especiales y las protecciones adecuadas.
- Utilice herramientas adecuadas.
- No se conecte a la red eléctrica o a una batería auxiliar antes de haber finalizado la instalación.
- Manipule con precaución el sistema de motorización para evitar cualquier riesgo de lesiones.

Para su funcionamiento, la motorización deberá recibir una alimentación de 230 V 50 Hz. La línea eléctrica deberá:

- estar reservada exclusivamente a la motorización,
- contar con una sección mínima de 1,5 mm²,
- estar equipada con un interruptor omnipolar homologado con apertura de los contactos de al menos 3,5 mm, dotado con una protección (fusible o disyuntor de calibre 16 A) y un dispositivo diferencial (30 mA),
- instalarse según las normas de seguridad eléctrica vigentes.

Se recomienda dotar a la instalación de un pararrayos (conforme a la norma NF C 61740, tensión residual máxima 2 kV).

Tras la instalación, asegúrese de que el mecanismo esté correctamente ajustado y que el portal cambie de sentido en el momento en se que tope con un obstáculo.

Compruebe regularmente el estado del portal. Los portales en mal estado deberán ser reparados, reforzados, e incluso sustituidos. Compruebe que los tornillos y fijaciones de los diferentes elementos de la motorización estén perfectamente apretados.

Antes de intervenir en la instalación, corte la alimentación eléctrica o desconecte las eventuales baterías auxiliares.

Añadido de una motorización en un portal existente

Realice una medición de esfuerzo con un aparato de medición conforme a las exigencias de la cláusula 5.1.1 de la norma EN 12445.

DESCRIPCIÓN DEL PRODUCTO

Composición del kit estándar

1	Motor Elixo 24 V	x 1
2	Telemando Keygo	x 2
3	Antena deportada RTS 3 m	x 1
Kit de fijación en el suelo:		
4a	Tirafondo	x 4
4b	Tuerca	x 8
4c	Arandela	x 4
4d	Clavija	x 4
4e	Placa de base	x 1
5	Conjunto mango de desembrague manual	x 1
6	Llave de desbloqueo del mango	x 2
7	Lengüeta de final de recorrido	x 2

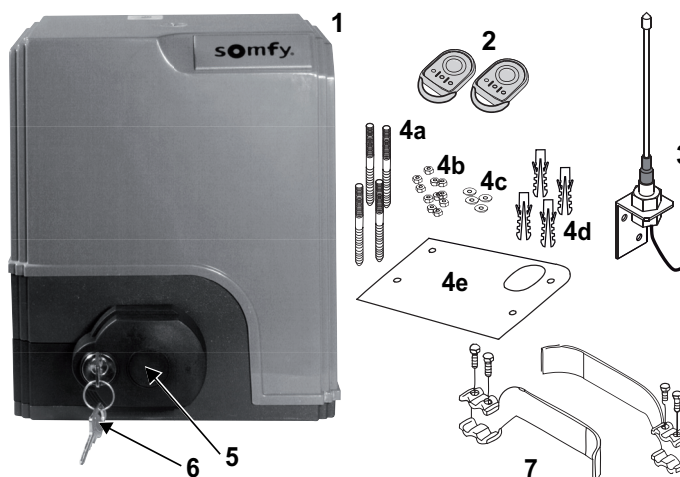

Descripción de la motorización

1	Motor
2	Reductor de tornillo sin fin - rueda helicoidal
3	Grupo de final de recorrido electromecánico
4	Piñón
5	Mecanismo de desembrague manual
6	Unidad de control
Pack de batería (opcional, ref. 9014612):	
7a	2 baterías auxiliares
7b	Base porta baterías
7c	Tarjeta de gestión de la alimentación de las baterías

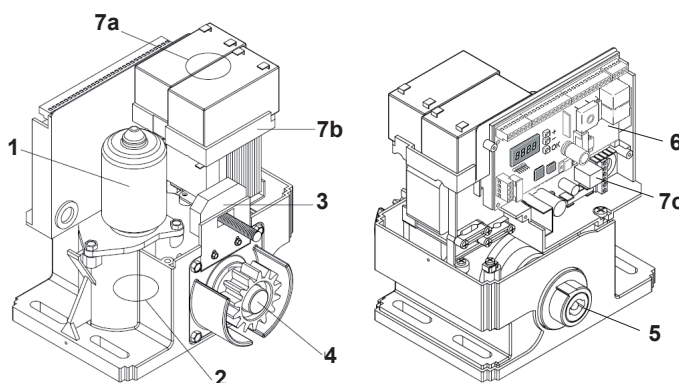

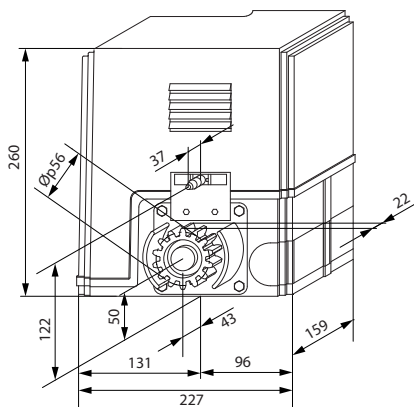

Dimensiones generales del motor



Ámbito de aplicación

Portales deslizantes de hasta 500 kg y 30 maniobras diarias.

Para garantizar la seguridad de los bienes y de las personas, respete las indicaciones recogidas en la siguiente tabla:

Para un portal de...	utilice...	Ref.
0 a 300 kg	un borde de caucho pasivo al final del portal	9014597 
300 a 500 kg	un borde de caucho pasivo al final del portal	9014598 

En el caso de utilización de un borde de caucho distinto a los mencionados anteriormente, asegúrese de la conformidad de la instalación a las recomendaciones vigentes.

Vista general de una instalación tipo

A	Motor
B	Cremallera
C	Antena
D	Luz naranja
E	Juego de células fotoeléctricas
F	Contacto de llave
G	Borde de caucho pasivo
H	Lengüeta de final de recorrido
i	Topes de bloqueo en suelo

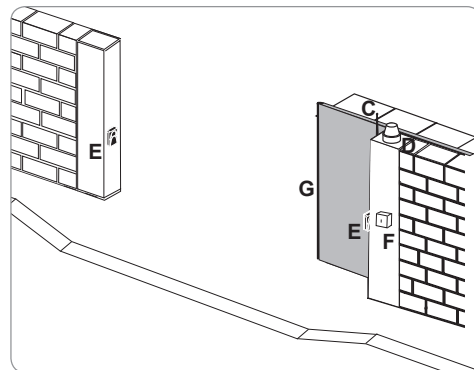
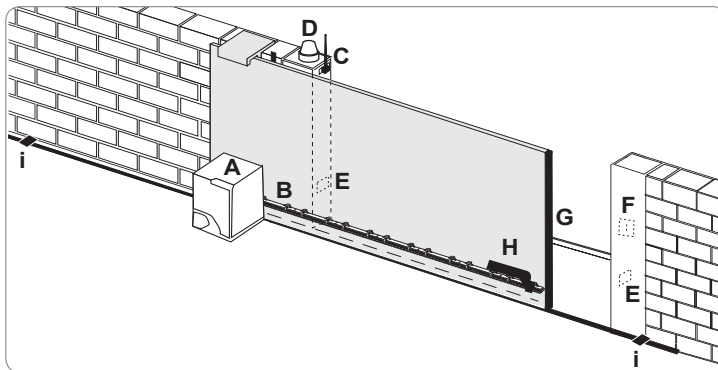

INSTALACIÓN



La motorización deberá estar desembagada durante su instalación.

Ensamblaje del mango de desembague manual

- [1] Inserte el mango de desembague en el alojamiento especial del motor.
- [2] Atornille el mango de desembague.
- [3] Coloque los embellecedores.

Desembague de la motorización

- [1] Gire la llave en un cuarto de vuelta hacia la izquierda.
- [2] Gire el mango de desembague a la derecha.



No tire del portal con violencia. Acompañe al portal a lo largo de su recorrido durante las maniobras manuales.

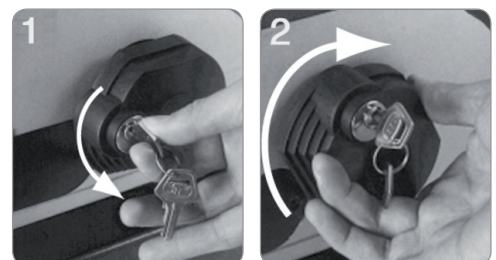

Instalación de la motorización

Montaje del sistema de fijación

El kit de fijación del motor suministrado está previsto para una base de hormigón. Para cualquier otro tipo de soporte, utilice las fijaciones adaptadas.

- [1] Posicione la placa de base:
 - de forma paralela al portal,
 - orientando el símbolo del piñón hacia el portal,
 - dejando un espacio de 25 mm respecto al aplomo anterior a la cremallera (cuando la cremallera cuente con un embellecedor, realizar la medición a partir del aplomo de la cremallera y no del embellecedor),
 - de modo que no se entorpezca el paso y se asegure la apertura y el cierre total del portal.
- [2] Marque los emplazamientos de las fijaciones en el suelo.
- [3] Taladre a una profundidad de 85 mm.
- [4] Introduzca las clavijas.
- [5] Atornille los tirafondos en:
 - la parte roscada para una altura de cremallera comprendida entre 110 y 130 mm,
 - la parte roscada + no roscada para una altura de cremallera comprendida entre 100 y 110 mm,



Para facilitar el atornillado de los tirafondos, utilice 2 tuercas para hacer «tuerca contra tuerca».

- [6] Atornille una tuerca en cada tirafondo.
- [7] Coloque la placa de base sobre los tirafondos, orientando el símbolo del piñón hacia el portal. Deberá tener una elevación de 23 mm mínimo respecto al suelo.

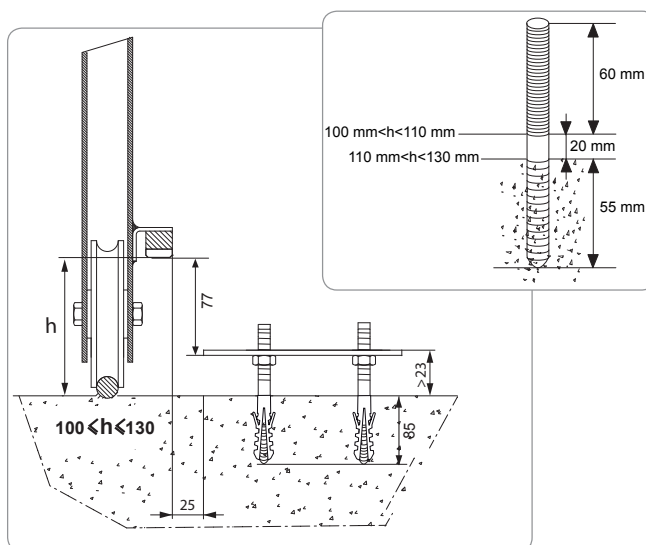
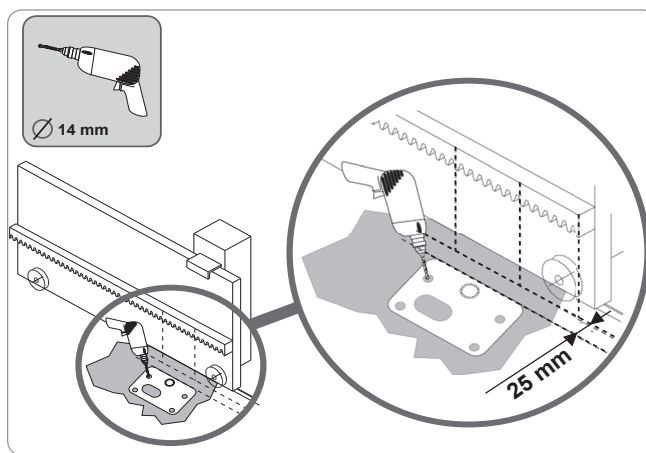

Fijación del motor

- [1] Posicione el motor sobre los tirafondos, introdúzcalo y después empújelo hacia el portal.
- [2] Asegúrese de que el piñón esté correctamente posicionado bajo la cremallera.
- [3] Ajuste la altura del motor o de la cremallera para asegurar un juego cremallera-piñón de aproximadamente 2 mm. Este ajuste es importante para evitar un desgaste prematuro del piñón y de la cremallera; el piñón no deberá soportar el peso del portal.
- [4] Compruebe que:
 - las tuercas de ajuste estén todas en contacto con el fondo del motor,
 - el motor esté bien nivelado,
 - el portal se deslice correctamente,
 - el juego de cremallera-piñón no varíe demasiado sobre todo el recorrido del portal.
- [5] Coloque una arandela y una tuerca en cada tirafondo para fijar el motor.

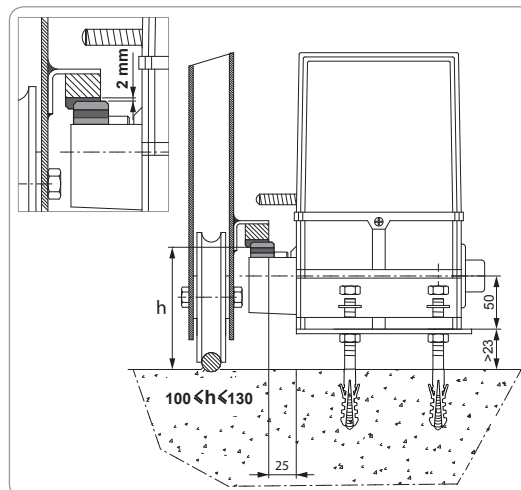
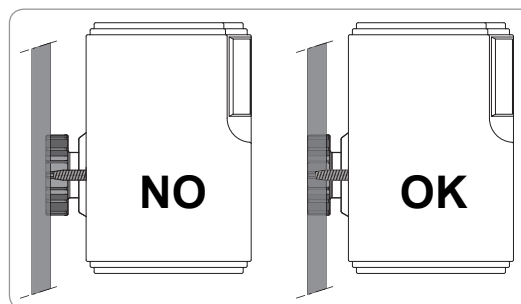

ES

Fijación de las lengüetas de final de recorrido

- [1] Maniobre manualmente el portal para colocarlo en posición abierta.
- [2] Posicione una lengüeta sobre la cremallera para que ésta accione el contacto de final de recorrido del motor.
- [3] Atornille la lengüeta sobre la cremallera.
- [4] Maniobre manualmente el portal para colocarlo en posición cerrada y repetir las etapas 2 y 3 del procedimiento para fijar la segunda lengüeta a la cremallera.

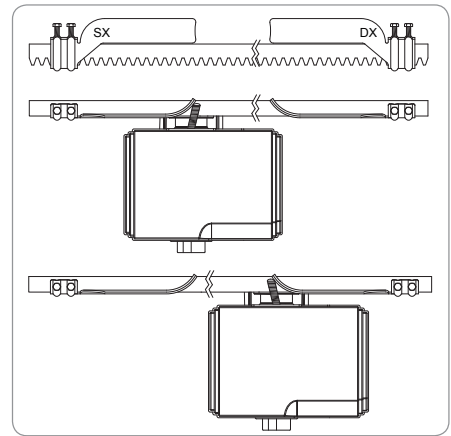

Cableado

Plan de cableado general

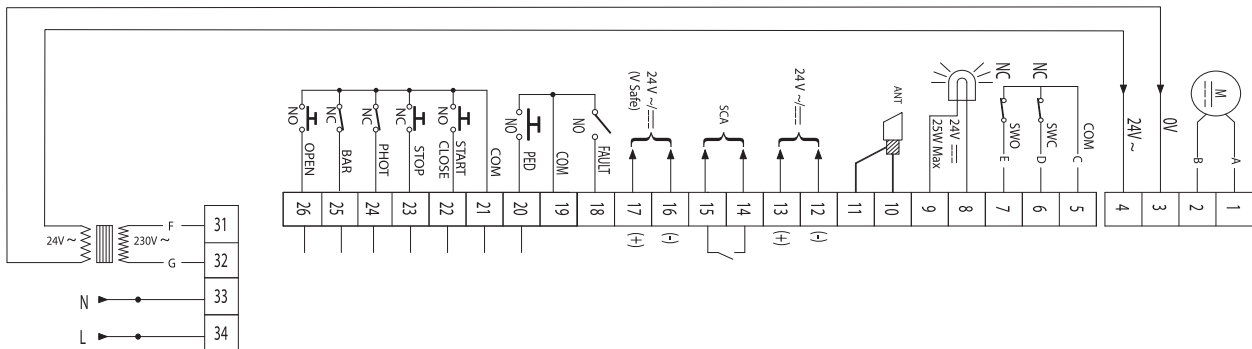

Bornes	Denominación	Cargo
1-2	A-B	Conexión motor
3-4	0 V-24 V~	Secundario transformador
5	COM	Común finales de carrera
6	SWC	Contacto final de carrera cierre
7	SWO	Contacto final de carrera apertura
8-9		Salida 24 V luz naranja auto-intermitente
10	ANT	Núcleo cable antena
11	ANT	Trenza cable antena
12-13	24V~/===	Salida 24 V alternativa para alimentación de periféricos
14-15	SCA	Salida indicador de estado del portal (abierto/cerrado)
16-17	24 V~/=== (V Safe)	Salida 24 V alternativa para alimentación y autotest de los dispositivos de seguridad
18	FAULT	Entrada para autotest de los dispositivos de seguridad
19	COM	Común para entradas de control (18-20)
20	PED	Entrada punto de control de apertura para peatones
21	COM	Común para entrada de control (22-23-24-25-26)
22	START/CLOSE	Entrada punto de control funcionamiento secuencial (regulable en menú LoGic, véase p.11)
23	STOP	Entrada punto de control de sólo cierre
24	PHOT	Entrada células fotoeléctricas
25	BAR	Entrada borde palpador
26	OPEN	Entrada punto de control de sólo apertura
31-32		Primario transformador 230 V~
33	N	Neutro alimentación monofásica 230 V~, 50-60 Hz
34	L	Fase alimentación monofásica 230 V~, 50-60 Hz

Cableado de la antena

Para una recepción óptima, la antena no deberá cortarse ni deberá alejarse al máximo de las regletas de terminales ni de los cables de alimentación. La antena siempre deberá instalarse en altura y deberá ser visible de lejos.

No fije la antena a un poste metálico o tras una reja.

Corte el cable coaxial si fuera demasiado largo. Es preferible reducir la longitud para mejorar la señal (un cable coaxial demasiado largo, alargado o acortado con ayuda de un dominó alterará la señal).

La plaqueta de fijación es un elemento activo de la antena. No deberá suprimirse ni modificarse.

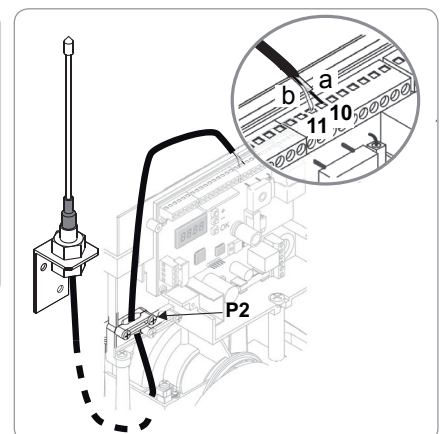
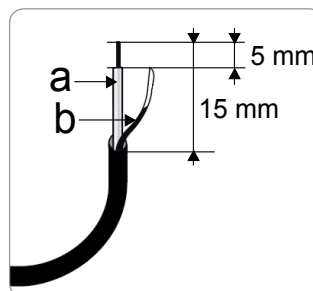

Conexión a la alimentación

Para la conexión del motor a la alimentación, utilice un cable multipolar de sección mínima de 3 x 1,5 mm² y del tipo previsto por las normas aplicables.

Las entradas 23, 24 y 25 deberán puentear en el borne 21 cuando no fueran utilizadas para conectar un periférico de seguridad.

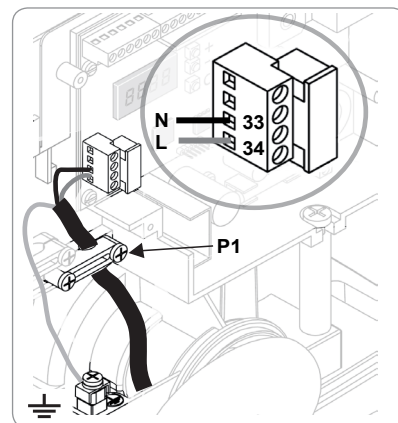

Comprobar el cableado de la motorización.

	Cable	Motorización a la izquierda (A)	Motorización a la derecha (B)
		Borne	Borne
Conexión motor	Rojo	1	2
	Azul	2	1
Conexión final de recorrido	Marrón	6	7
	Rojo	7	6
	Negro	5	5

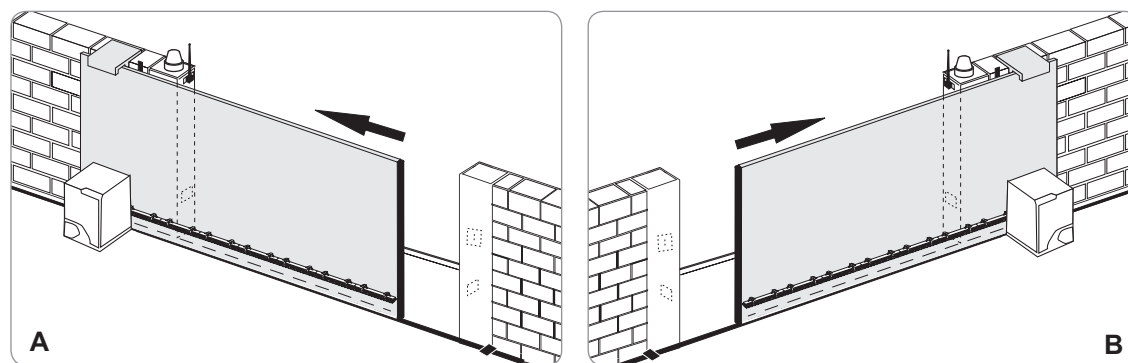

Colocar la instalación bajo tensión antes de comenzar la puesta en servicio.

PUESTA EN SERVICIO RÁPIDA

Interfaz del instalador

La configuración se efectúa con ayuda de las teclas de la unidad de comando.

Pulse...	para...
OK	entre en el menú y en el submenú validar una elección de configuración
+ 0 -	elegir los parámetros modificar un valor de parámetro
+ y - (pulsación simultánea)	salir del menú activo

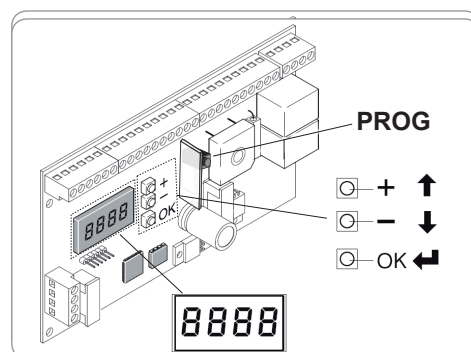

Elección del idioma

- [1] Pulse la tecla OK. En la pantalla visualizará la información (detalle de la información p. 12).
- [2] Pulse la tecla OK.
- [3] Utilice las teclas + y - de la unidad de comando para acceder al menú LAnGUE (idioma).
- [4] Pulse la tecla OK.
- [5] Utilice las teclas + y - para acceder al idioma deseado.
- [6] Pulse la tecla OK para validar su elección.

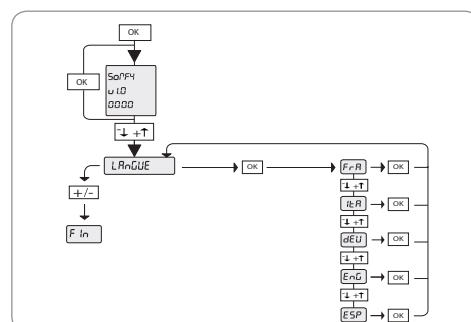

Memorización de los telemandos

Para memorizar un telemando:

- [1] Pulse 2 seg. la tecla PROG de la unidad de comando. El indicador luminoso rojo se encenderá de forma «fija».
- [2] Pulse en el canal del telemando que desee asociar a la motorización en un plazo de 2 min. El indicador luminoso rojo parpadeará, el telemando habrá quedado memorizado.

La ejecución de este procedimiento para un canal ya memorizado provocará que se borre el mismo.

Para añadir otros telemandos: repita el mismo procedimiento.

Para añadir un telemando de tipo Telis:

- [1] Pulse 2 seg. la tecla PROG de la unidad de comando. El indicador luminoso rojo se encenderá de forma «fija».
- [2] Pulse la tecla PROG de la parte posterior de la Telis en un plazo de 2 min. El indicador luminoso rojo parpadeará, el telemando habrá quedado memorizado.

Para salir del modo de programación sin registrar el telemando: pulse brevemente la tecla PROG de la unidad de comando.

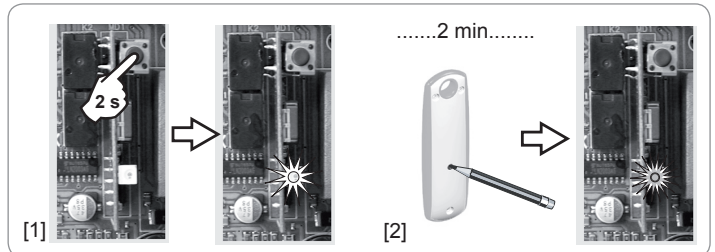
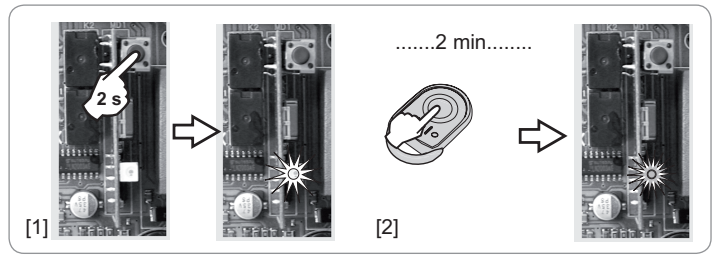

Autoaprendizaje



- El autoaprendizaje del recorrido del portal es una etapa obligatoria en la puesta en servicio de la motorización.
- El portal debe estar cerrado antes de iniciar el autoaprendizaje.
- Durante el autoaprendizaje, la función de detección de obstáculo no estará activada. Se deberá retirar cualquier objeto u obstáculo e impedir que nadie se acerque o se desplace dentro del radio de acción de la motorización.
- Para efectuar una parada de urgencia durante el autoaprendizaje, utilizar un telemando memorizado.

Antes de comenzar el autoaprendizaje

Compruebe que el raíl se encuentre limpio.

Maniobre manualmente el portal para colocarlo en posición cerrada.

Vuelva a embragar la motorización:

- [1] Gire el mango de desembrague a la izquierda.
- [2] Maniobre el portal manualmente hasta que el dispositivo de accionamiento se bloquee de nuevo.
- [3] Gire la llave en un cuarto de vuelta hacia la derecha.

En la pantalla de la motorización deberá visualizar SuC (final del recorrido de cierre activado).

Si visualiza SuO (final de recorrido de apertura activado), compruebe el cableado de la motorización (ver «Comprobación del cableado de la motorización», p. 7).

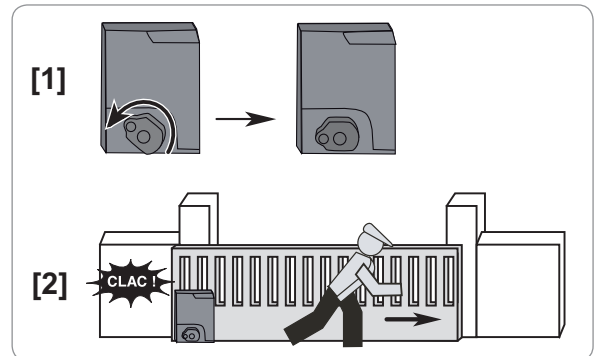

Lanzar el autoaprendizaje

El autoaprendizaje requiere 2 ciclos (1 ciclo = 1 apertura + 1 cierre):

- El primer ciclo se efectúa sin ralentización y permite al motor memorizar el recorrido total del portal.
- El segundo ciclo es con ralentización y tiene por objetivo instaurar el valor mínimo de par necesario para el movimiento del portal.

- [1] Pulse 2 veces en la tecla OK de la unidad de comando para acceder a los menús.
- [2] Utilice las teclas + y - de la unidad de comando para acceder al menú AutoSet.
- [3] Pulse la tecla OK para validar. El autoaprendizaje ya se ha lanzado. El portal deberá efectuar 2 ciclos completos.

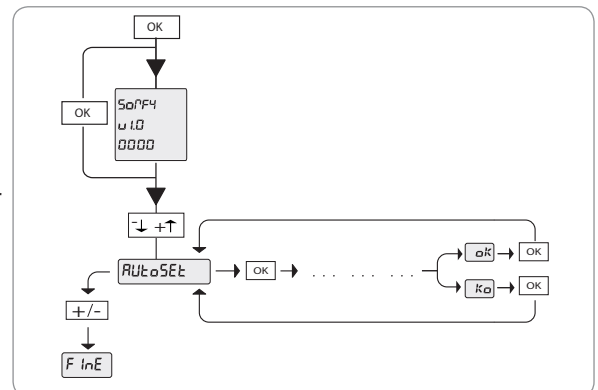

Si el autoaprendizaje es correcto, en la pantalla de motorización se visualizará OK.

Si el autoaprendizaje no es correcto, en la pantalla de motorización se visualizará KO. Compruebe los siguientes puntos antes de relanzar el autoaprendizaje:

- el portal se desliza correctamente,
- no existe obstáculo delante de las células fotoeléctricas.

Si el autoaprendizaje es interrumpido, vuelva a colocar el portal en posición cerrada y a relanzar el autoaprendizaje.

! Si la velocidad de ralentización se viera modificada a continuación, deberá realizar un nuevo autoaprendizaje.

! Para las temperaturas inferiores a -5 °C, existe riesgo de detección de obstáculos intempestivos. Por favor, póngase en contacto con el servicio técnico de Somfy (número en el dorso del presente manual) para obtener cualquier conformación acerca de los parámetros específicos del motor.

LLEGADOS A ESTE NIVEL DE LA INSTALACIÓN, LA MOTORIZACIÓN ESTÁ LISTA PARA FUNCIONAR.

FUNCIONAMIENTO DE LA MOTORIZACIÓN

Compruebe el manual de utilización, páginas 2 a 3.

CONEXIÓN DE LOS PERIFÉRICOS

Luz naranja intermitente 24 V (ref. 9 014 552)

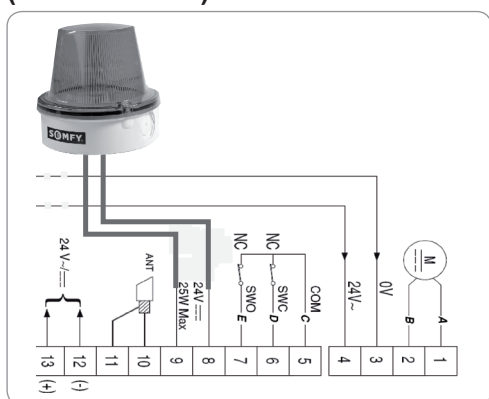

Células fotoeléctricas

Con autotest

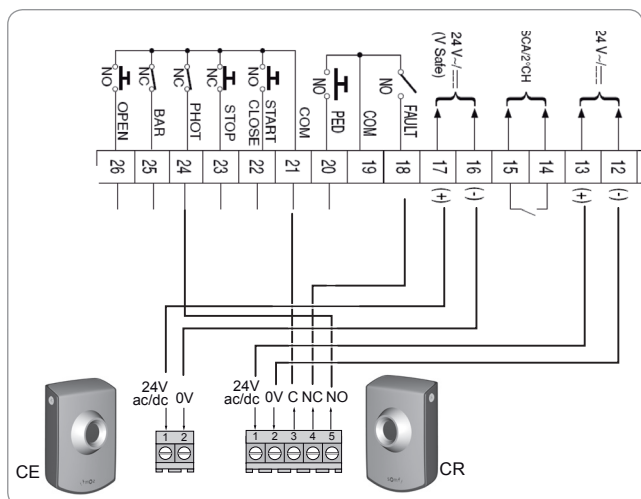

Activar el autotest de las células: tEst Phot en ON en el menú LoGlc.

Sin autotest

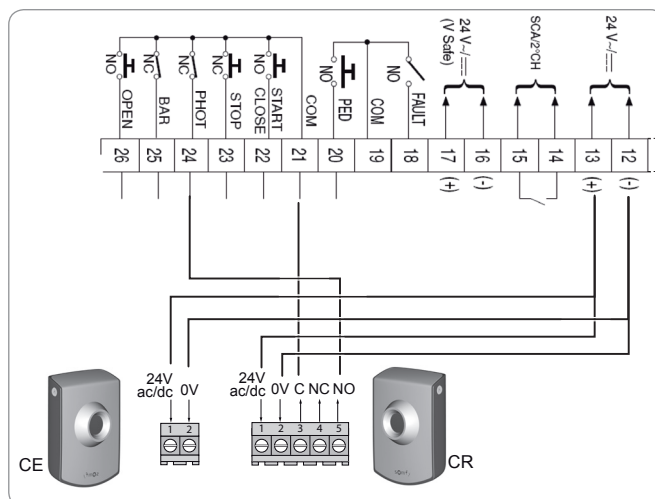

Desactivar el autotest de las células: tEst Phot en OFF en el menú LoGlc.

Célula réflex

Con autotest

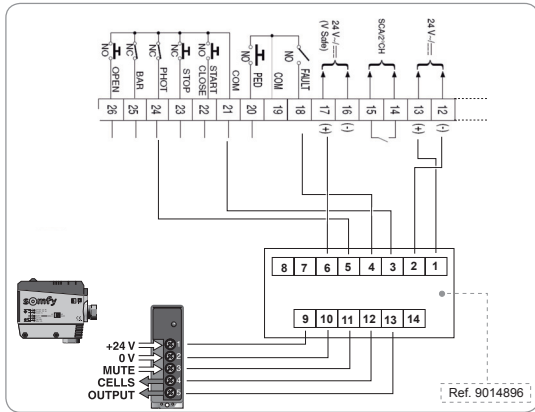

Sin autotest

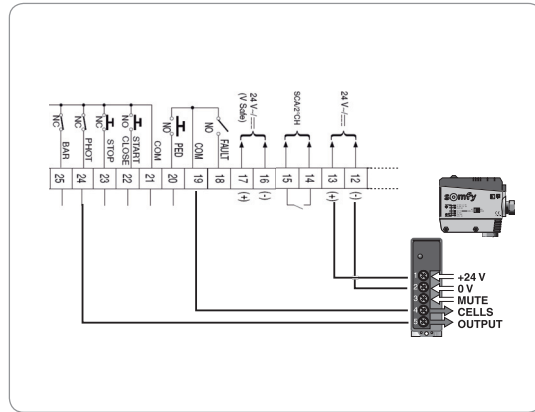

Activar el autotest de las células: tEst Phot en ON en el menú LoGlc.
En la célula, colocar el DIP switch 1 en ON y el DIP switch 2 en OFF.

Desactivar el autotest de las células: tEst Phot en OFF en el menú LoGlc.
En la célula, colocar el DIP switch 1 y el DIP switch 2 en ON.

Teclado de código por cable

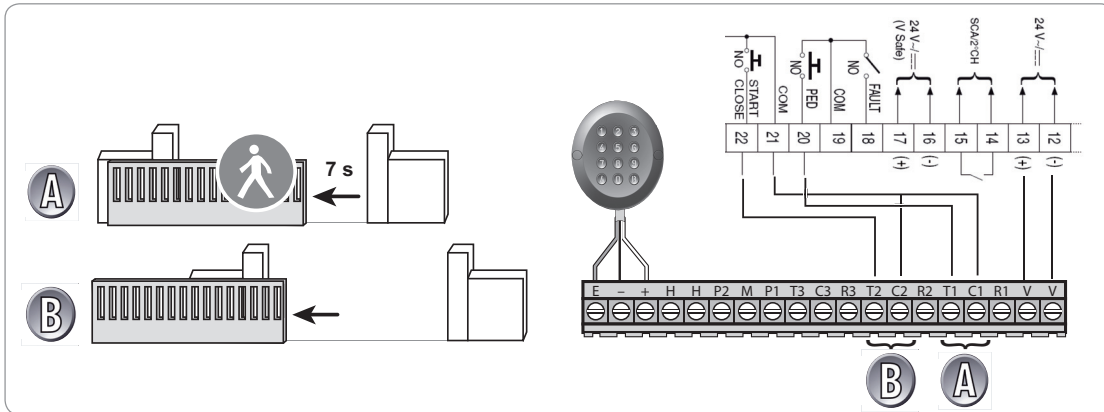

Contacto de llave por cable

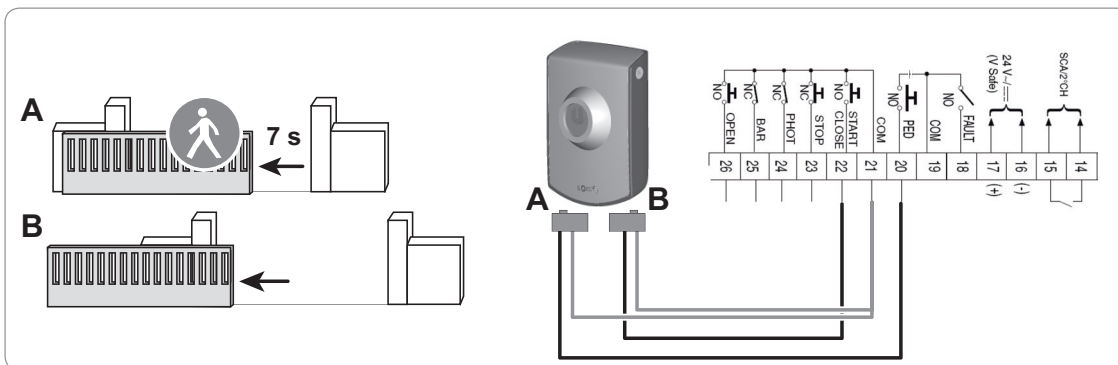

PROGRAMACIÓN



Cuando se realice un cambio de parámetros tras el autoaprendizaje, asegúrese de la conformidad de la instalación a las normas.

Menú [Visualización]	Valor	Por defecto	Comentario
Idioma [IdIoMA]: para elegir el idioma de visualización de la información en la pantalla de la unidad de comando			
	Francés [Fra] Inglés [Eng] Español [Esp] Alemán [Deu] Italiano [Ita]	Fra	
Autoaprendizaje [AutoSet]: para lanzar el autoaprendizaje del recorrido del portal.			
Parámetros [PARAM]: para modificar los valores de par, de velocidad y de deceleración de la motorización.			
Tiempo de cierre automático [tcA]	de 3 a 120 s	10 s	Ajuste de la temporización de nuevo cierre automático (Si tcA activado en LoGic)
Par motor apertura [P. APert]	De 1% a 99%	80%	El ajuste del valor de par motor mínimo necesario para el movimiento del portal se realiza durante el autoaprendizaje. Consulte el apartado "Visualización de los valores de par motores durante el funcionamiento de la motorización" p. 13 para el ajuste de los valores de par motores.
Par motor cierre [P. clErr]	De 1% a 99%	80%	
Par motor apertura en deceleración [P. APert dEc]	De 1% a 99%	50%	
Par motor cierre en deceleración [P. clErr dEc]	De 1% a 99%	50%	
Tiempo de velocidad normal en apertura [t vEL norM. APert]	De 1 seg. a 2 min	15 s	El tiempo de ralentización en apertura y en cierre se obtiene modificando el "tiempo de velocidad normal"; cuando más importante sea el tiempo de recorrido a velocidad normal, más corto será el tiempo de deceleración. Ej.: si la duración de una maniobra de apertura fuera de 15 seg., para un tiempo de deceleración de 3 seg., se deberá introducir un "tiempo de velocidad normal" de 12 seg.
Tiempo de velocidad normal en cierre [t vEL norM. clErr]	De 1 seg. a 2 min	15 s	
Velocidad de deceleración [vEL. dEcELer]	0 - Ninguna deceleración 1 - Deceleración 1 (1/2) 2 - Deceleración 2 (1/3) 3 - Deceleración 3 (1/4)	3	0 - Velocidad normal 1 - Velocidad media 2 - Velocidad lenta 3 - Velocidad muy lenta
Lógica [LoGic]: para escoger el modo de funcionamiento del motor y de sus periféricos.			
Cierre automático [tcA]	ON: Activa el cierre automático OFF: Desactiva el cierre automático	OFF	El cierre del portal se efectúa automáticamente tras la duración de temporización programada.
3 Pasos [3 PASoS]	ON: Activa la lógica 3 pasos. OFF: Activa la lógica 4 pasos.	OFF	3 PASOS = funcionamiento en modo semiautomático (ver "Manual de utilización" p. 3). 4 PASOS = funcionamiento en modo secuencial (ver "Manual de utilización" p. 3).
Bloqueo de los impulsos [bL IMP AP]	ON: En apertura únicamente OFF: Ninguno	OFF	Los impulsos no tendrán ningún efecto durante la apertura.
Funcionamiento de las células fotoeléctricas [Fotoc. AP]	ON: En cierre únicamente OFF: En apertura y en cierre.	OFF	Durante el cierre, parada e inversión del movimiento. Durante la apertura, células inactivas. Durante el cierre, parada e inversión del movimiento una vez que las células dejan de estar tapadas. Durante la apertura, parada y reanudación del movimiento una vez que las células dejan de estar tapadas.
Test Células fotoeléctricas [tESt Phot]	ON: Activa el autotest de las células. OFF: Desactiva el autotest de las células.	OFF	Ver el esquema de conexión de las células con autotest p. 9 y 10.
Preaviso [PrEAL]	ON: Con preaviso OFF: Sin preaviso	OFF	Con preaviso: la luz naranja intermitente se enciende durante aproximadamente 3 segundos antes del inicio de la motorización. Sin preaviso: la luz naranja intermitente se enciende al inicio de la motorización.
Acción mantenida [hoMbrE PrES]	ON: Funcionamiento con acción mantenida activada. OFF: Funcionamiento por impulsos, según la lógica 3 o 4 pasos.	OFF	Funcionamiento en modo hombre muerto, únicamente con un comando con cable: el movimiento continuará mientras esté pulsada la tecla de comando.

Menú [Visualización]	Valor	Por defecto	Comentario
Selección START-CLOSE [StArt - cLoSE]	ON: La entrada entre los bornes 21 y 22 funciona como CLOSE. OFF: La entrada entre los bornes 21 y 22 funciona como START.	OFF	CLOSE: el periférico conectado entre los bornes 21 y 22 únicamente permite el cierre del portal. START: el periférico conectado entre los bornes 21 y 22 permite un funcionamiento en modo secuencial de la motorización.
Apertura peatonal [PEAtonAL]	ON: Activa la apertura peatonal. OFF: Desactiva la apertura peatonal.	OFF	Funcionamiento de la apertura peatonal: una pulsación corta implicará la apertura parcial del portal, y una pulsación larga implicará la apertura total del portal. Tiempo de apertura fija: 7 seg.

Predefinido [PrEdEFInIdo]: para reinicializar el motor (valores por defecto en salida de fábrica).

BORRADO DE LOS TELEMANDOS Y DE TODOS LOS AJUSTES

Borrado de todos los telemandos

Pulse más de 7 segundos la tecla PROG de la unidad de comando de la motorización. El indicador luminoso parpadeará para indicar que se han borrado todos los telemandos.

Borrado de todos los ajustes

- [1] Pulse 2 veces en OK para acceder a los menús.
- [2] Utilice las teclas + y - para llegar hasta el menú Predefinido.
- [3] Pulse en OK para borrar todos los ajustes.

La motorización Elixo se colocará en cero y recuperará su configuración de origen (valores por defecto en salida de fábrica).

Antes de utilizar la motorización, realice un nuevo autoaprendizaje (ver p. 8).

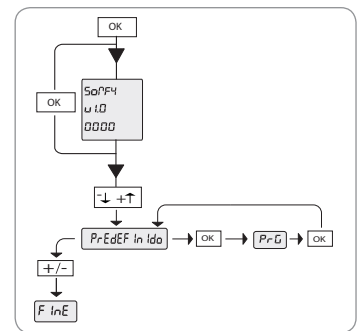

DIAGNÓSTICO

Significado de los mensajes visualizados en pantalla

Antes de acceder a la lista de menús, la pantalla de la unidad de comando visualizará la siguiente información:

- Somfy,
- Versión del software de la unidad de comando,
- Número de ciclos efectuados (valor expresado en centenas, durante las 100 primeras maniobras la pantalla visualizará 0000).

Durante el uso de la motorización se visualizarán mensajes para indicar el estado del sistema.

En caso de error de funcionamiento, se visualizará un mensaje de forma permanente para indicar el dispositivo que se debe comprobar. Si el problema no se corrige o persistiera, póngase en contacto con la asistencia técnica de Somfy.

Mensaje	Significado	Visualización permanente
OK	Autoaprendizaje logrado	
KO	Error del autoaprendizaje	
	En espera de introducción de un valor o de una función	
Fin	Salida del modo programación	
SuC	Final de recorrido de cierre activado	
SuO	Final de recorrido de apertura activado	
AMP	Obstáculo detectado	
PED	Entrada de peatón activada	Comprobar el funcionamiento correcto del periférico que controla la entrada de peatón (contacto de llave, teclado de código por cable, etc.)
STRT	Entrada START activada	Comprobar el funcionamiento correcto del periférico que controla la entrada START.
STOP	Entrada STOP activada	Comprobar el funcionamiento correcto del periférico que controla la entrada STOP
PHOT	Entrada PHOT activada	Comprobar que nada tape las células fotoeléctricas.
CLOSE	Entrada CLOSE activada	Comprobar que las células fotoeléctricas no estén sucias (ver las instrucciones de las células).
OPEN	Entrada OPEN activada	Comprobar el funcionamiento correcto del periférico que controla la entrada CLOSE.
SWO	Entrada final de recorrido apertura activada	Comprobar el funcionamiento correcto del periférico que controla la entrada OPEN.
SWC	Entrada final de recorrido cierre activada	Sistema de detección electromagnética con error. Sustituirlo.
TH	Protección térmica del software activada	Sistema de detección electromagnética con error. Sustituirlo.
		Esperar a que el mensaje desaparezca para continuar utilizando la motorización.

Visualización de los valores de par motor durante el funcionamiento de la motorización

En las fases de apertura y de cierre, la pantalla visualizará cuatro cifras separadas por un punto, por ejemplo 35.40. Las cifras se actualizarán durante el movimiento del portal. Éstas representan el par real consumido (35) y el par ajustado durante el autoaprendizaje (40).

Estos valores permiten corregir la introducción del par.

Si el valor de par real consumido durante el movimiento se aproxima sensiblemente al valor del par programado, en el futuro podrían presentarse anomalías de funcionamiento debidas al desgaste o a pequeñas deformaciones de las hojas.

Cuando el valor del par real consumido supere el valor del par programado, el portal se detendrá e invertirá su movimiento en algunos centímetros.

CARACTERÍSTICAS TÉCNICAS

MOTOR	
Alimentación de la red eléctrica	230 V 50/60 Hz
Alimentación del motor	24 V CC
Revoluciones del motor	3500 v/min
Potencia absorbida	70 W
Corriente máx. absorbida	0,5 A (23 V CA) - 1 A (110 V CA)
Relación de reducción	1/44
Revoluciones a la salida	79 v/min
Piñón	módulo 4 mm (14 dientes)
Velocidad del portal	12 m/min
Peso máx. del portal	500 kg
Par máx.	20 Nm
Lubricación	Grasa permanente
Maniobras manuales	Desembrague mecánico con mango
Detección de obstáculos	Limitador de par electrónico
Número de ciclos/día	30
Unidad de control	Integrada con visualizador LCD
Baterías auxiliares (opcionales)	2 baterías de 12 V 1,2 Ah
Temperatura de funcionamiento	de -15 °C a +60 °C
Índice de protección	IP24
Peso	7 kg (\approx 70 N)
Dimensiones	ver "Dimensiones generales del motor" p.3
ELECTRÓNICA	
Alimentación de los accesorios	24 V CA (180 mA)
Tiempo de cierre automático	de 3 a 120 s
Tiempo de trabajo	120 s
Tiempo de apertura peatonal	7 seg. fija
Pausa inversión	1 seg. aprox.
Conexión de la luz intermitente	24 V máx. 25 W
Fusibles	250 V T 0,62 A y T 1 A
Receptor de radio incorporado	RTS
Número de teclados memorizables	36
Frecuencia de teclados RTS	433,42 Mhz
Impedancia antena	50 Ohm (RG58)

ÍNDICE

GENERALIDADES	2
SEGURANÇA	2
Generalidades	2
Instruções de segurança	2
Adicionar uma motorização a uma cancela de jardim existente	3
DESCRIÇÃO DO PRODUTO	3
Composição do kit	3
Descrição da motorização	3
Dimensão geral do motor	3
Área de aplicação	4
Vista geral de uma instalação modelo	4
INSTALAÇÃO	4
Montagem do comando de desengate	4
Desengate da motorização	4
Instalação da motorização	5
Cablagem	6
ACTIVAÇÃO RÁPIDA	7
Interface do instalador	7
Escolha do idioma	7
Memorização dos comandos à distância	8
Inicialização automática	8
FUNCIONAMENTO DA MOTORIZAÇÃO	9
LIGAÇÃO DOS PERIFÉRICOS	9
Luz alaranjada intermitente 24 V	9
Células fotoelétricas	9
Célula reflex	10
Teclado com código não multiplexado	10
Contactor com chave não multiplexada	10
PARAMETRIZAÇÃO	11
APAGAMENTO DOS COMANDOS À DISTÂNCIA E DE TODAS AS REGULAÇÕES	12
Apagamento de todos os comandos à distância	12
Apagamento de todas as regulações efectuadas na motorização	12
DIAGNÓSTICO	12
Significado das mensagens afixadas no ecrã	12
Afixação dos valores de binário de motor durante o funcionamento da motorização	13
CARACTERÍSTICAS TÉCNICAS	13

GENERALIDADES

Este produto instalado de acordo com as presentes instruções permite uma aplicação em conformidade com as normas EN 12453 e EN 13241-1.

A Somfy não poderá ser responsabilizada por eventuais alterações às normas, posteriores à edição deste manual. A Somfy declara que este aparelho está conforme os requisitos essenciais e outras disposições da Directiva 1999/5/CE. Uma Declaração de Conformidade encontra-se disponível na Internet em www.somfy.com/ce (Elixo 500 24 V). Utilizável na UE, CH e NO.

SEGURANÇA

Generalidades

Ler sempre o guia de instalação e as instruções de segurança em anexo antes de começar a instalação deste produto Somfy. Este produto Somfy deve ser instalado por um profissional da motorização e da automatização do lar, ao qual se destina este guia.

A utilização de acessórios de segurança não autorizados pela Somfy é da inteira responsabilidade do instalador.

Este guia descreve a instalação, a activação e o modo de utilização deste produto.

Além disso, o instalador deve cumprir as normas e a legislação em vigor no país de instalação e informar os seus clientes das condições de utilização e de manutenção do produto.

Qualquer utilização fora da área de aplicação definida pela Somfy não é conforme. Ela acarretaria, como qualquer outro incumprimento das instruções fornecidas neste guia, a anulação da responsabilidade e da garantia da Somfy.

Instruções de segurança

Antes de proceder à instalação, certifique-se de que a estrutura da cancela de jardim está em conformidade com os requisitos das normas em vigor, nomeadamente:

- A calha corrediça da cancela de jardim deve estar linear, horizontal e as rodas devem ter capacidade para suportar o peso da cancela.
- A cancela deve poder ser facilmente deslocada de modo manual em todo o seu curso e não se deve verificar nenhum desvio lateral excessivo.
- A guia superior deve permitir a folga exacta com a cancela para assegurar um movimento constante e silencioso.
- Os batentes de paragem no solo devem ser instalados tanto na abertura, como no fecho.
- A posição definida para a fixação da motorização deve permitir efectuar o desengate manual da motorização de modo fácil e seguro.

Se os elementos verificados não cumprirem as condições mencionadas acima, devem ser reparados ou, se necessário, substituídos.

A escolha dos acessórios de segurança da instalação deve estar em conformidade com as normas aplicáveis e a legislação em vigor no país da instalação.

Certifique-se de que não existem zonas perigosas (esmagamento, corte, encravamento) entre a cancela de jardim as partes fixas da periferia devido ao movimento de abertura da cancela.

Numa cancela gradeada, se as grades tiverem um espaçamento entre si superior a 40 mm, instalar o dispositivo de segurança adequado para evitar cortes.

Manter uma zona livre de 500 mm na traseira da cancela quando esta estiver completamente aberta.

Vigiar a cancela durante o seu movimento.

Manter os dispositivos de comando fixos e os comandos à distância fora do alcance das crianças.

Qualquer interruptor sem sistema de segurança deve ser instalado nas proximidades da cancela, mas afastado das partes móveis. Deve ser instalado a uma altura mínima de 1,5 m e não deve estar acessível ao público.

Durante a instalação da motorização:

- Remova as jóias (pulseiras, fios ou outras).
- Para as operações de furação e de soldadura, use óculos de protecção especiais e protecções adequadas.
- Utilize as ferramentas adequadas.
- Não efectue nenhuma ligação à rede ou a uma bateria auxiliar antes de concluir a instalação.
- Manipule com precaução o sistema de motorização para evitar quaisquer ferimentos.

Para funcionar, a motorização deve ser alimentada a 230 V 50 Hz. A linha eléctrica deve:

- estar exclusivamente reservada à motorização,
- ter um diâmetro mínimo de 1,5 mm²,
- estar equipada com um interruptor omipolar homologado com abertura dos contactos de, pelo menos, 3,5 mm, equipado com uma protecção (fusível ou disjuntor com 16 A de potência) e um dispositivo diferencial (30 mA),
- ser instalada em conformidade com as normas de segurança eléctricas em vigor.

Recomenda-se a instalação de um pára-raios (em conformidade com a norma NF C 61740, com tensão residual máxima de 2 kV).

Após a instalação, certifique-se de que o mecanismo está regulado correctamente e de que a cancela muda de direcção sempre que encontra um obstáculo.

Verifique regularmente o estado da cancela de jardim. As cancelas de jardim em mau estado devem ser reparadas, reforçadas ou, até mesmo, substituídas. Verifique se os parafusos e as fixações dos diferentes elementos da motorização estão apertados correctamente.

Antes de intervir na instalação, desligue a alimentação eléctrica e/ou as eventuais baterias auxiliares.

Adicionar uma motorização a uma cancela de jardim existente

Efectuar uma medição de esforço com um aparelho de medição em conformidade com as exigências da cláusula 5.1.1 da norma EN 12445.

DESCRIÇÃO DO PRODUTO

Composição do kit padrão

1	Motor Elixo 24 V	x 1
2	Comando à distância Keygo	x 2
3	Antena deslocada RTS 3 m	x 1
Kit de fixação ao solo:		
4a	Tira-fundo	x 4
4b	Porca	x 8
4c	Anilha	x 4
4d	Cavilha	x 4
4e	Placa de fixação	x 1
5	Conjunto manípulo de desengate manual	x 1
6	Chave de bloqueamento do manípulo	x 2
7	Patilha de fim de curso	x 2

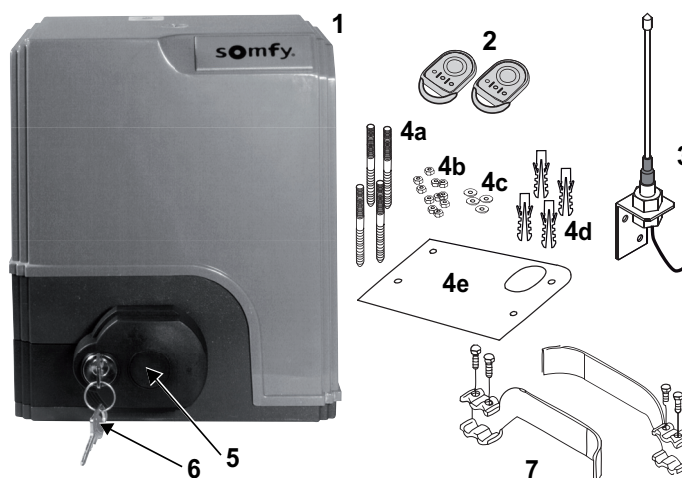

Descrição da motorização

1	Motor
2	Redutor com parafuso sem fim - roda helicoidal
3	Grupo fim de curso electromecânico
4	Carreto
5	Mecanismo de desengate manual
6	Unidade de comando
Pack bateria (em opção, ref. 9014612):	
7a	2 baterias auxiliares
7b	Base porta-baterias
7c	Cartão de gestão da alimentação das baterias

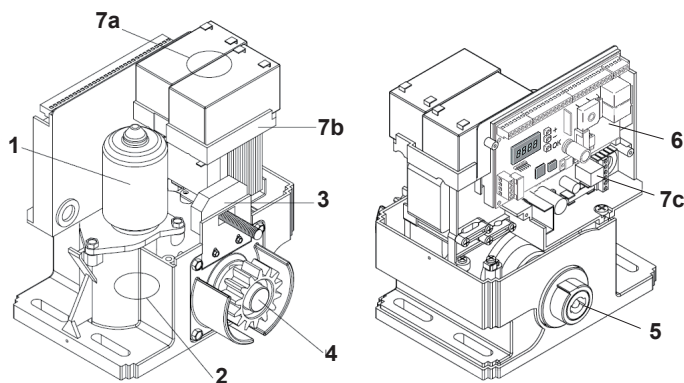

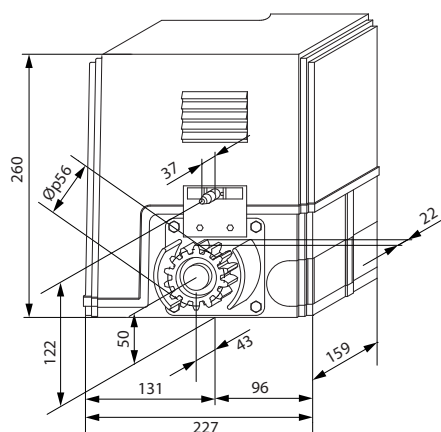

Dimensão geral do motor



Área de aplicação

Cancelas de jardim corredeiras até 500 kg e 30 manobras diárias.

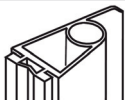
Para garantir a segurança de bens e pessoas, observar as seguintes indicações fornecidas no quadro:

Para uma cancela de jardim de...	utilizar...	Ref.
0 a 300 kg	um rebordo de borracha passivo no topo da cancela de jardim	9014597 
300 a 500 kg	um rebordo de borracha passivo no topo da cancela de jardim	9014598 

No caso de utilização de um rebordo de borracha diferente do indicado acima, certifique-se da conformidade da instalação com a legislação em vigor.

Vista geral de uma instalação modelo

A	Motor
B	Cremalheira
C	Antena
D	Luz alaranjada
E	Conjunto de células fotoelétricas
F	Contactador com chave
G	Rebordo de borracha passivo
H	Patilha de fim de curso
i	Batentes de paragem no solo

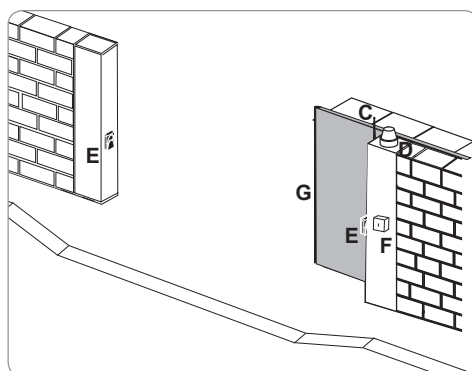
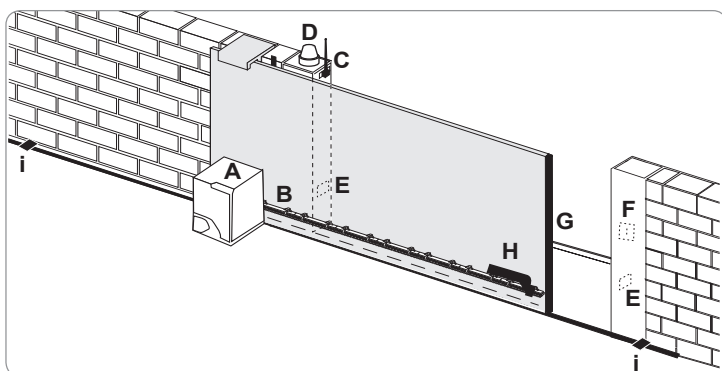

INSTALAÇÃO



A motorização deve estar desengatada durante a respectiva instalação.

Montagem do manípulo de desengate manual

- [1] Introduza o manípulo de desengate no alojamento especial do motor.
- [2] Aperte o manípulo de desengate.
- [3] Aplique a tampa de parafusos.

Desengate da motorização

- [1] Rode a chave num quarto de volta para a esquerda.
- [2] Rode o manípulo de desengate para a direita.



Não empurre a cancela bruscamente. Acompanhe a cancela durante todo o seu curso aquando de manobras manuais.

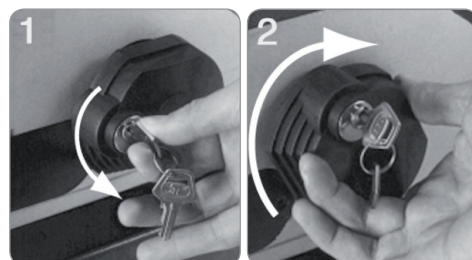

Instalação da motorização

Montagem do sistema de fixação

O kit de fixação do motor fornecido está previsto para uma base de cimento. Para qualquer outro tipo de suporte, utilize fixações adequadas.

- [1] Posicione a placa de fixação:
 - paralelamente à cancela,
 - orientando o símbolo do carreto em direcção à cancela,
 - deslocando-a 25 mm em relação à parte vertical dianteira da cremalheira (se a cremalheira estiver equipada com uma tampa, efectuar a medição a partir da parte vertical da cremalheira e não da tampa),
 - de modo a não obstruir a passagem e assegurar a abertura e o fecho integrais da cancela.
- [2] Assinale as posições das fixações no solo.
- [3] Efectue a furação com 85 mm de profundidade.
- [4] Pressione as cavilhas.
- [5] Aperte os tira-fundo:
 - na parte roscada para uma altura de cremalheira entre 110 e 130 mm,
 - na parte roscada + não roscada para uma altura de cremalheira entre 100 e 110 mm.



Para facilitar o aperto dos tira-fundo, utilizar 2 porcas para efectuar «porca contra porca».

- [6] Aperte uma porca em cada tira-fundo.
- [7] Aplique a placa de fixação nos tira-fundo orientando o símbolo do carreto em direcção à cancela. Deve estar elevada no mínimo 23 mm em relação ao solo.

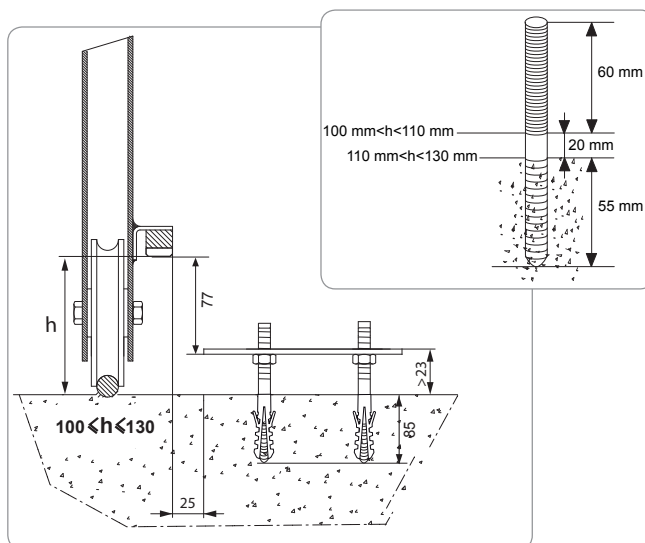
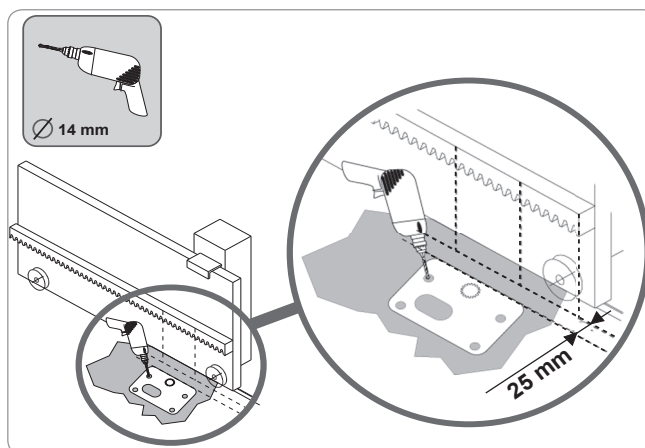

Fixação do motor

- [1] Posicione o motor nos tira-fundo, pressione e empurre-o em direcção à cancela.
- [2] Certifique-se de que o carreto está posicionado correctamente sob a cremalheira.
- [3] Regule a altura do motor e/ou da cremalheira para garantir uma folga cremalheira/carreto de, aproximadamente, 2 mm. Esta regulação é importante para evitar o desgaste prematuro do carreto ou da cremalheira. O carreto não deve suportar o peso da cancela.
- [4] Verifique se:
 - as porcas de regulação estão todas em contacto com a base do motor,
 - o motor está bem nivelado,
 - a cancela desliza correctamente,
 - a folga cremalheira/carreto não varia demasiado em todo o curso da cancela.
- [5] Aperte uma anilha e, em seguida, cada tira-fundo, para fixar o motor.

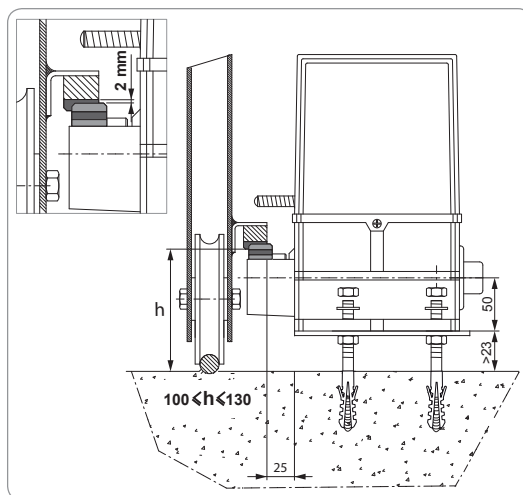
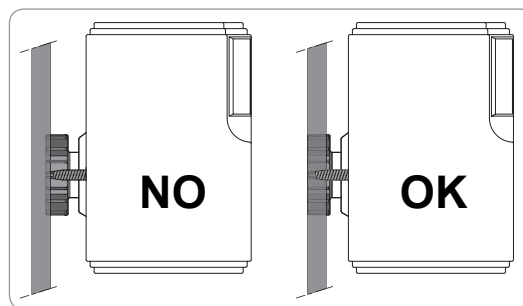

PT

Fixação das patilhas de fim de curso

- [1] Manobre manualmente a cancela para a colocar na posição de abertura.
- [2] Posicione uma patilha na cremalheira de modo que esta accione o contactor de fim de curso do motor.
- [3] Aperte a patilha na cremalheira.
- [4] Manobre manualmente a cancela para a colocar na posição de fecho e, em seguida, repita as etapas 2 e 3 do procedimento para fixar a segunda patilha na cremalheira.

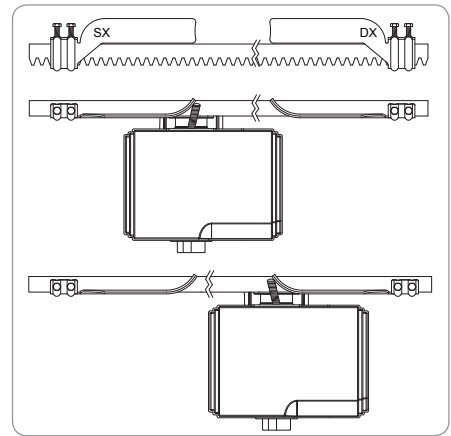

Cablagem

Esquema geral de cablagem

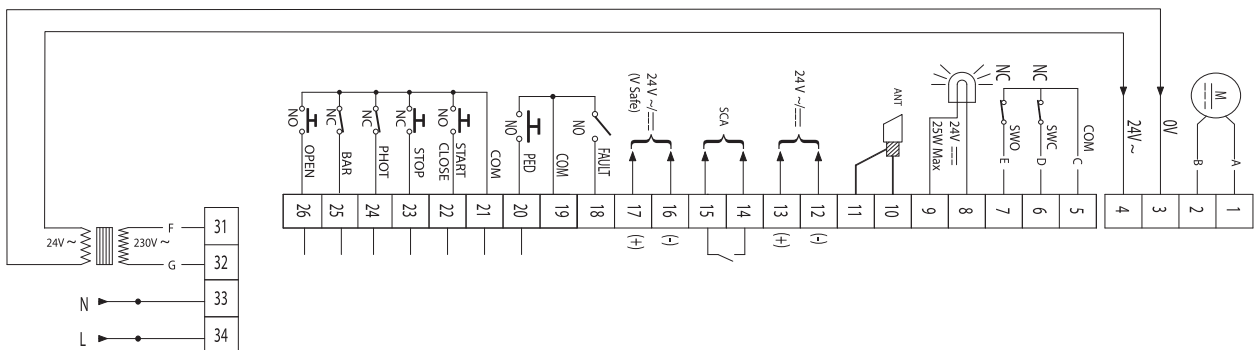

Bornes	Designação	Função
1-2	A-B	Ligação motor
3-4	0V-24V~	Secundária transformador
5	COM	Comum fins de curso
6	SWC	Contacto fim de curso de fecho
7	SWO	Contacto fim de curso de abertura
8-9		Saída 24 V luz alaranjada intermitente
10	ANT	Alma da antena
11	ANT	Cabo de antena
12-13	24V~/===	Saída 24 V alternativa para alimentação dos periféricos
14-15	SCA	Saída testemunho de estado da cancela (aberta/fechada)
16-17	24V~/=== (V Safe)	Saída 24 V alternativa para alimentação e teste automático dos dispositivos de segurança
18	FAULT	Entrada para teste automático dos dispositivos de segurança
19	COM	Comum para entradas de comando (18-20)
20	PED	Entrada ponto de comando de abertura para peões
21	COM	Comum para entrada de comando (22-23-24-25-26)
22	START/CLOSE	Entrada ponto de comando de funcionamento sequencial (regulável no menu LoGic, ver pág.11)
23	STOP	Entrada só ponto de comando de fecho
24	PHOT	Entrada células fotoeléctricas
25	BAR	Entrada sonda
26	OPEN	Entrada só ponto de comando de abertura
31-32		Primária transformador 230 V~
33	N	Neutra alimentação monofásica 230 V~, 50-60 Hz
34	L	Fase alimentação monofásica 230 V~, 50-60 Hz

Cablagem da antena

Para uma recepção excelente, a antena não deve estar desligada e deve estar afastada ao máximo das placas e fios de alimentação. A antena deve estar sempre elevada e visível de longe.

Não fixe a antena num poste metálico ou atrás de uma grade.

Desligue o cabo coaxial se for demasiado comprido. Recomenda-se que diminua o comprimento para melhorar o sinal (um fio coaxial demasiado longo, esticado ou ligado com uma caixa de junção altera o sinal).

A placa de fixação é um elemento activo da antena. Não deve ser suprimida nem modificada.

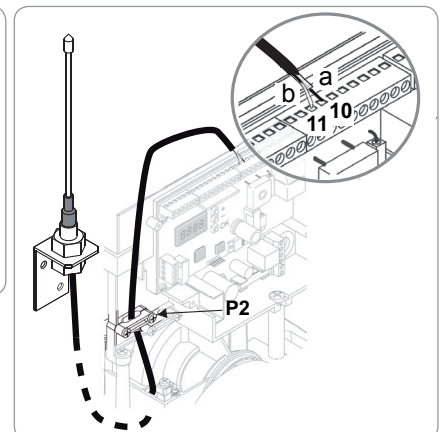
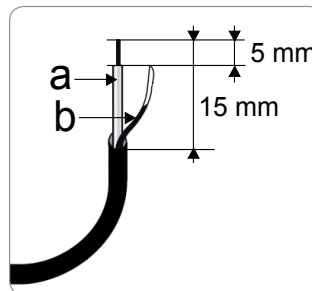

Ligação à fonte de alimentação

Para ligar o motor à fonte de alimentação, utilize um cabo multipolar com diâmetro mínimo de 3 x1,5 mm² e do tipo previsto pelas normas.

As entradas 23, 24 e 25 devem ser ligadas em tomada directa ao borne 21 se não forem utilizadas para ligar um periférico de segurança.

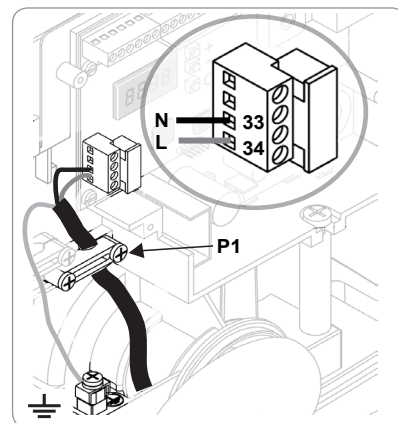

Verificar a cablagem do motor.

		Motorização à esquerda (A)	Motorização à direita (B)
	Fio	Borne	Borne
Ligação motor	Vermelho	1	2
	Azul	2	1
Ligação fim de curso	Castanho	6	7
	Vermelho	7	6
	Preto	5	5

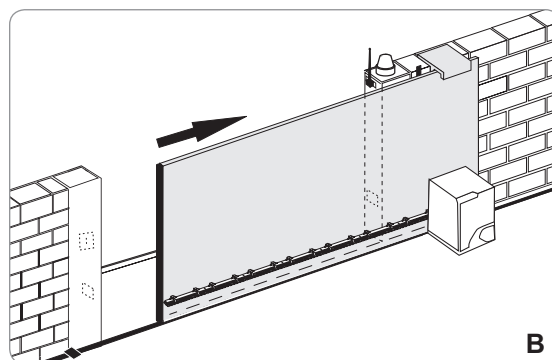
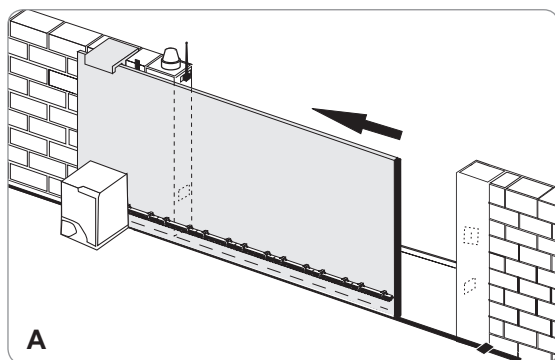

Ligue a instalação antes de começar a utilizá-la.

ACTIVAÇÃO RÁPIDA

Interface do instalador

A parametrização é efectuada com as teclas da unidade de comando.

Carregar em ...	para...
OK	entrar no menu e submenu validar uma escolha de parametrização
+ OU -	escolher os parâmetros modificar um valor de parâmetro
+ E - (pressão simultânea)	sair do menu activo

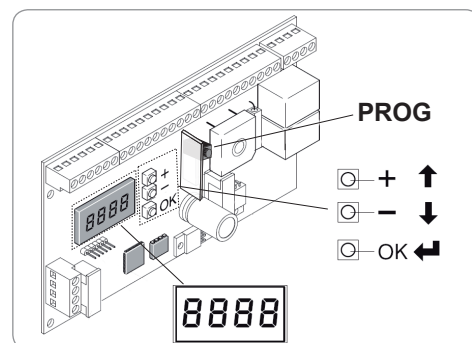

Escolha do idioma

- [1] Carregue na tecla OK. O ecrã afixa informações (detalhe das informações, pág. 12).
- [2] Carregue na tecla OK.
- [3] Utilize as teclas + e - da unidade de comando para aceder ao menu «LANGUE» (idioma).
- [4] Carregue na tecla OK.
- [5] Utilize as teclas + e - para aceder ao idioma pretendido.
- [6] Carregue na tecla OK para validar a sua escolha.

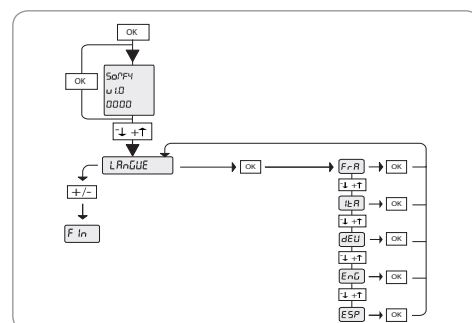

Memorização dos comandos à distância

Para memorizar um comando à distância:

- [1] Carregue durante 2 s na tecla PROG da unidade de comando. O testemunho vermelho acende-se «fixamente».
- [2] Carregue no canal do comando à distância a associar à motorização num intervalo máximo de 2 min. O testemunho vermelho começa a piscar, o comando à distância é memorizado.

A execução deste procedimento para um canal já memorizado provoca o apagamento deste último.

Para adicionar outros comandos à distância: repetir o mesmo procedimento.

Para adicionar um comando à distância do tipo Telis:

- [1] Carregue durante 2 s na tecla PROG da unidade de comando. O testemunho vermelho acende-se «fixamente».
- [2] Carregue na tecla PROG na parte traseira do comando Telis num intervalo máximo de 2 min. O testemunho vermelho começa a piscar, o comando à distância é memorizado.

Para sair do modo de programação sem memorizar o comando à distância: carregar de modo breve na tecla PROG da unidade de comando.

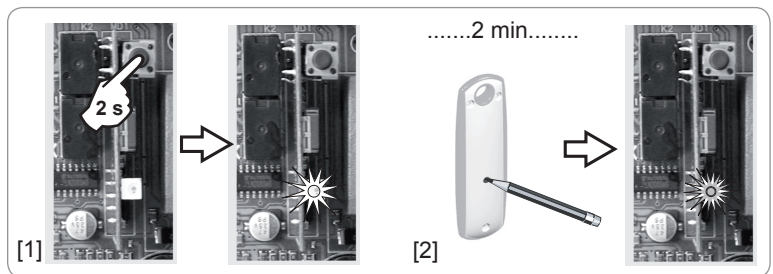
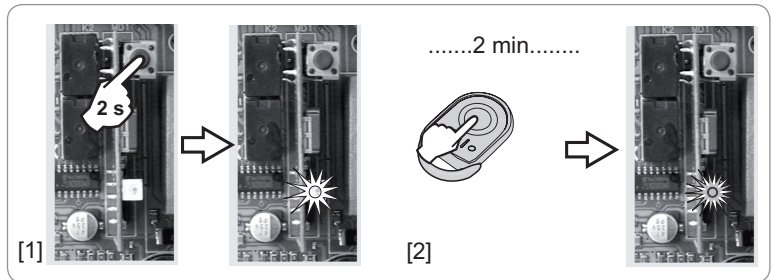

Inicialização automática



- A inicialização automática do curso da cancela de jardim é uma etapa obrigatória na activação da motorização.
- A cancela deve estar fechada antes de efectuar a auto-inicialização.
- Durante a inicialização automática, a função de detecção de obstáculos não está activa. Remova qualquer objecto ou obstáculo e impeça a aproximação ou posicionamento de qualquer pessoa no perímetro de acção da motorização.
- Para efectuar uma paragem de emergência durante a inicialização automática, utilize um comando à distância memorizado.

Antes de começar a inicialização automática

Verifique se a calha está limpa.

Manobre manualmente a cancela de jardim, para a colocar na posição de fecho.

Voltar a engatar a motorização:

- [1] Rode o manípulo de desengate para a esquerda.
- [2] Manobre manualmente a cancela até que o dispositivo de comando fique bloqueado novamente.
- [3] Rode a chave num quarto de volta para a direita.

SuC (fim de curso de fecho activo) deve afixar-se no ecrã da motorização. Se SuO (fim de curso de abertura activo) se afixar, verifique a cablagem da motorização (ver «Verificação da cablagem da motorização», pág. 7).

Lance a inicialização automática

A inicialização automática contabiliza 2 ciclos (1 ciclo = 1 abertura + 1 fecho):

- O 1º ciclo efectua-se sem abrandamento, permitindo ao motor memorizar o curso total da cancela.
- O 2º ciclo com abrandamento tem por objectivo instaurar o valor mínimo de binário necessário ao movimento da cancela.

- [1] Carregue 2 vezes na tecla OK da unidade de comando para aceder aos menus.
- [2] Utilize as teclas + e - da unidade de comando para aceder ao menu AutoSet.
- [3] Carregue na tecla OK para validar. A inicialização automática é lançada. A cancela deve efectuar 2 ciclos completos.

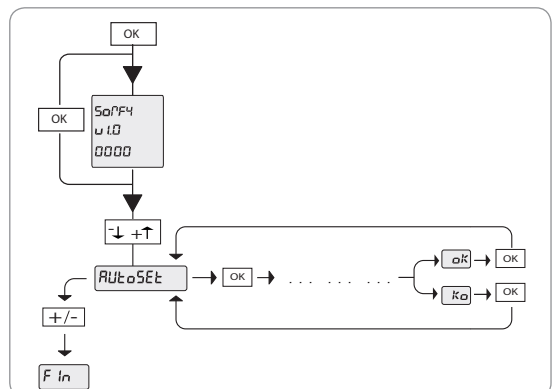
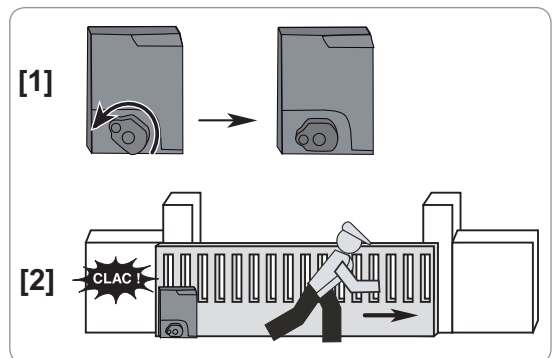

Se a inicialização automática estiver correcta, o ecrã da motorização afixa OK.

Se a inicialização automática não tiver sido bem sucedida, o ecrã da motorização afixa KO. Verifique os pontos seguintes antes de relançar a inicialização automática:

- a cancela desliza correctamente,
- não há obstáculos em frente às células fotoeléctricas.

Se a inicialização automática for interrompida, coloque a cancela na posição de fecho e relance a inicialização automática.

Se a velocidade de abrandamento for modificada de seguida, é preciso efectuar uma nova inicialização automática.

Se as temperaturas forem inferiores a -5°C, há risco de detecção intempestiva de obstáculo. É favor contactar o serviço técnico da Somfy (número nas costas deste guia) para obter uma parametrização específica do motor.

NESTA FASE DA INSTALAÇÃO, A MOTORIZAÇÃO ESTÁ PRONTA A FUNCIONAR.

FUNCIONAMENTO DA MOTORIZAÇÃO

Consultar as páginas 2 e 3 do guia de utilização.

LIGAÇÃO DOS PERIFÉRICOS

Luz cor-de-laranja intermitente 24 V (ref. 9 014 552)

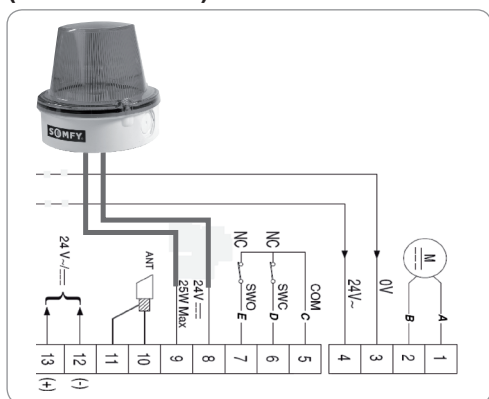

Células fotoeléctricas

Com teste automático

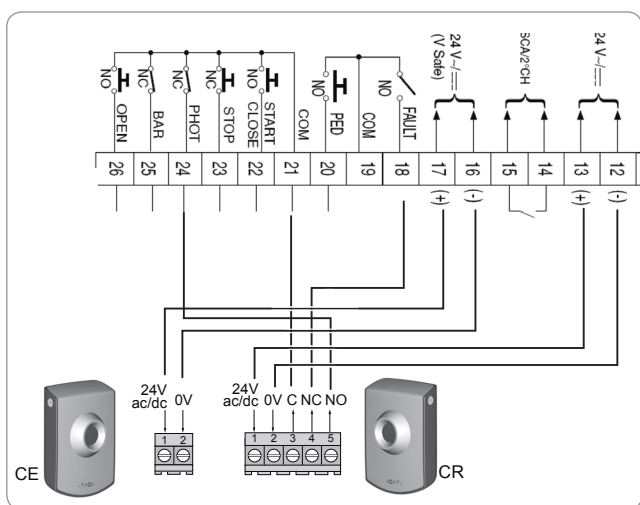

Activar o teste automático das células: tEst Phot ON no menu LoGlc.

Sem teste automático

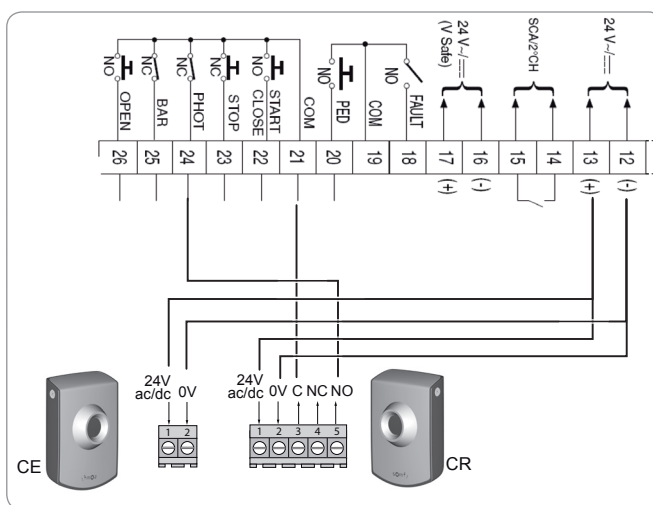

Desactivar o teste automático das células: tEst Phot OFF no menu LoGlc.

Célula reflex

Com teste automático

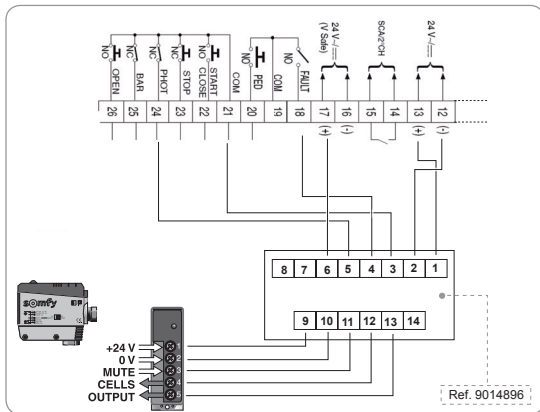

Sem teste automático

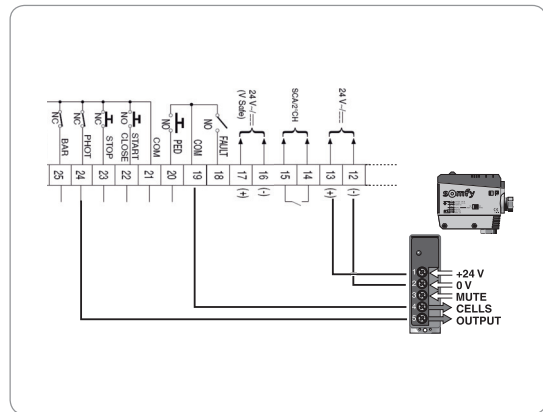

Activar o teste automático das células: tEst Phot ON no menu LoGlc.

Na célula, coloque o DIP switch1 na posição ON e o DIP switch2 na posição OFF.

Desactivar o teste automático das células: tEst Phot OFF no menu LoGlc.

Na célula, coloque o DIP switch1 e o DIP switch2 na posição ON.

Teclado com código não multiplexado

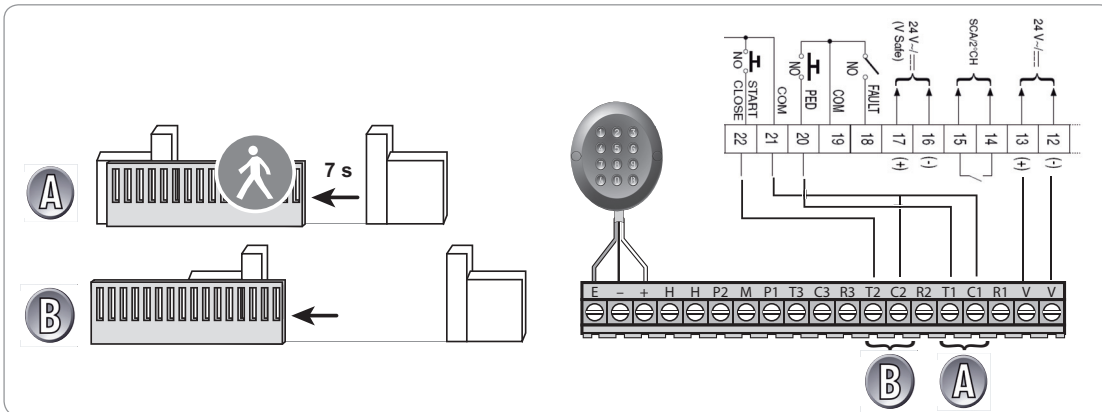

Contactor com chave não multiplexada

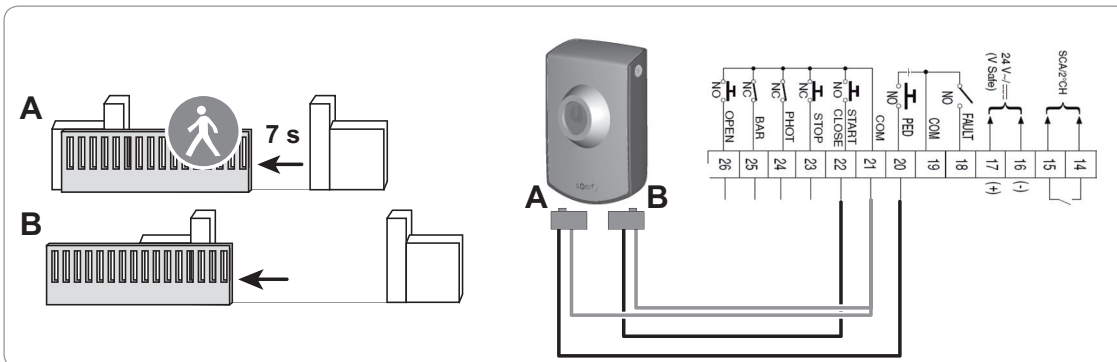

PARAMETRIZAÇÃO



Se for efectuada uma substituição dos parâmetros após a inicialização automática, assegure-se da conformidade da instalação com as normas.

Menu [Afixação]	Valor	Por defeito	Comentário
Idioma [LAnGUE]: para escolher o idioma em que são exibidas as informações no ecrã da unidade de comando.			
	Francês [Fra] Inglês [Eng] Espanhol [Esp] Alemão [Deu] Italiano [Ita]	Fra	
Inicialização automática [AutoSet]: para lançar a inicialização automática do curso da cancela.			
Parâmetros [PARAM]: para modificar os valores de binário, de velocidade e de abrandamento da motorização.			
Tempo de fecho automático [tcA]	De 3 a 120 s	10 s	Regulação da temporização de fecho automático (Se tcA estiver activado em LoGic)
Binário de motor em abertura [c. oUv]	De 1% a 99%	80%	A programação do valor do binário mínimo de motor necessária à cancela é efectuada durante a inicialização automática. Consultar o parágrafo «Afixação dos valores de binário dos motores durante o funcionamento da motorização», na pág. 13, para a programação dos valores de binário dos motores.
Binário de motor no fecho [c. oUv FERm]	De 1% a 99%	80%	
Binário de motor na abertura com abrandamento [c. oUv rAL]	De 1% a 99%	50%	
Binário de motor no fecho com abrandamento [c. FERm rAL]	De 1% a 99%	50%	
Tempo de velocidade normal na abertura [t u lt. oUv]	De 1 s a 2 min	15 s	O tempo de abrandamento na abertura e no fecho é obtido modificando o «tempo de velocidade normal»; quanto maior for o tempo de curso a velocidade normal, menor será o tempo de abrandamento. Ex.: se o tempo de duração de uma manobra de abertura for de 15 s, para um tempo de abrandamento de 3 s, é preciso introduzir um «tempo de velocidade normal» de 12 s.
Tempo de velocidade normal no fecho [t u lt. FERm]	De 1 s a 2 min	15 s	
Velocidade de abrandamento [vit rALL]	0 - Nenhum abrandamento 1 - Abrandamento 1 (1/2) 2 - Abrandamento 2 (1/3) 3 - Abrandamento 3 (1/4)	3	0 - Velocidade normal 1 - Velocidade média 2 - Velocidade lenta 3 - Velocidade muito lenta
Lógico [LoGic]: para escolher o modo de funcionamento do motor e dos seus periféricos.			
Fecho automático [tcA]	ON: Activa o fecho automático OFF: Desactiva o fecho automático	OFF	A cancela fecha-se automaticamente após o fim da temporização programada.
3 Passos [3 PAS]	ON: Activa a lógica 3 passos. OFF: Activa a lógica 4 passos.	OFF	3 PASSOS = funcionamento em modo semiautomático (ver «Guia de utilização», pág. 3). 4 PASSOS = funcionamento em modo sequencial (ver «Guia de utilização», pág. 3).
Bloqueamento dos impulsos [bL IMP oUv]	ON: Só na abertura OFF: Nenhum	OFF	Os impulsos durante a abertura não têm qualquer efeito.
Funcionamento das células fotoeléctricas [cELL oUv]	ON: Só no fecho. OFF: Na abertura e no fecho.	OFF	No fecho, paragem seguida de inversão do movimento. Na abertura, células inactivas. No fecho, paragem seguida de inversão do movimento, assim que as células já não estiverem tapadas. Na abertura, paragem seguida de retoma do movimento, assim que as células já não estiverem tapadas.
Teste Células fotoeléctricas [tEst Phot]	ON: Activa o teste automático das células. OFF: Desactiva o teste automático das células.	OFF	Ver o esquema de ligação das células com teste automático, págs. 9 e 10.
Pré-aviso [PrEAL]	ON: com pré-aviso OFF: Sem pré-aviso	OFF	Com pré-aviso: a luz alaranjada intermitente acende-se aproximadamente 3 s antes do arranque da motorização. Sem pré-aviso: a luz alaranjada intermitente acende-se no arranque da motorização.
Acção contínua [hoMMe MortE]	ON: Funcionamento com acção contínua activada. OFF: Funcionamento por impulsos, em função da lógica 3 ou 4 passos.	OFF	Funcionamento em modo homem-morto, só com um comando não multiplexado: o movimento continua enquanto a tecla de comando permanece carregada.

Menu [Afixação]	Valor	Por defeito	Comentário
Seleção START-CLOSE [StArt - cLoSE]	ON: A entrada entre os bornes 21 e 22 funciona como CLOSE. OFF: A entrada entre os bornes 21 e 22 funciona como START.	OFF	CLOSE: o periférico ligado entre os bornes 21 e 22 só permite o fecho da cancela. START: o periférico ligado entre os bornes 21 e 22 permite um funcionamento em modo sequencial da motorização.
Abertura para peões [PIEton]	ON: Activa a abertura para peões. OFF: Desactiva a abertura para peões.	OFF	Funcionamento da abertura para peões: uma pressão breve acciona a abertura parcial da cancela e uma pressão longa acciona a abertura total da cancela. Tempo de abertura fixo: 7 s.
Predefinido [PrEdEFInIE]: para reinicializar o motor (valores predefinidos à saída de fábrica).			

APAGAMENTO DOS COMANDOS À DISTÂNCIA E DE TODAS AS REGULAÇÕES

Apagamento de todos os comandos à distância

Carregue durante mais de 7 s na tecla PROG da unidade de comando da motorização. O testemunho começa a piscar para indicar que todos os comandos à distância são apagados.

Apagamento de todas as regulações

- [1] Carregue 2 vezes em OK para aceder aos menus.
- [2] Utilize as teclas + e - para aceder ao menu Predefinição.
- [3] Carregue em OK para apagar todas as regulações.

A motorização Elixo é reposta a zero e volta à sua configuração de origem (valores predefinidos à saída da fábrica).

Antes de utilizar a motorização, efectue uma nova inicialização automática (ver na pág. 8).

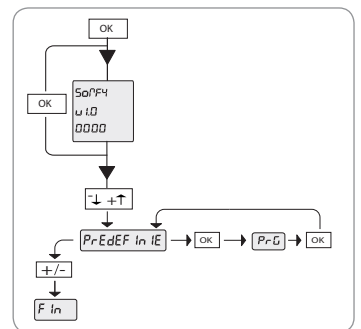

DIAGNÓSTICO

Significado das mensagens afixadas no ecrã

Antes de aceder à lista dos menus, o ecrã da unidade de comando afixa as seguintes informações:

- Somfy,
- Versão do software da unidade de comando,
- Número de ciclos efectuados (valor expresso em centenas, ou seja durante as 100 primeiras manobras, o ecrã afixa 0000).

Durante a utilização da motorização, afixam-se mensagens a indicar o estado do sistema.

Em caso de mau funcionamento, afixa-se uma mensagem permanente que indica o dispositivo a verificar. Se o problema encontrado não for corrigido ou persistir, contacte a assistência técnica Somfy.

Mensagem	Significado	Afixação permanente
OK	Inicialização automática bem sucedida	
KO	Inicialização automática mal sucedida	
	A aguardar introdução de um valor ou de uma função	
Fim	Saída do modo de programação	
SuC	Fim de curso de fecho activado	
SuO	Fim de curso de abertura activado	
AMP	Obstáculo detectado	
PED	Entrada para peões activada	Verificar o bom funcionamento do periférico que comanda a entrada para peões (contactador com chave, teclado com código não multiplexado, etc.)
STRT	Entrada START activada	Verificar o bom funcionamento do periférico que comanda a entrada START.
STOP	Entrada STOP activada	Verificar o bom funcionamento do periférico que comanda a entrada STOP.
PHOT	Entrada PHOT activada	Certifique-se de que as células fotoeléctricas não ficam tapadas. Verificar se as células fotoeléctricas não estão sujas (ver guia das células).
CLOSE	Entrada CLOSE activada	Verificar o bom funcionamento do periférico que comanda a entrada CLOSE.
OPEN	Entrada OPEN activada	Verificar o bom funcionamento do periférico que comanda a entrada OPEN.
SWO	Entrada fim de curso de abertura activada	Sistema de detecção electromagnética defeituoso. Substituí-lo.
SWC	Entrada fim de curso de fecho activada	Sistema de detecção electromagnética defeituoso. Substituí-lo.
TH	Protecção térmica do software activada	Aguardar o desaparecimento da mensagem, para continuar a utilizar a motorização.

Afixação dos valores de binário de motor durante o funcionamento da motorização

Nas fases de abertura e de fecho, o ecrã afixa quatro algarismos separados por um ponto, por ex. 35.40. Os algarismos são actualizados durante o movimento da cancela. Representam o binário real consumido (35) e o binário programado durante a inicialização automática (40).

Estes valores permitem corrigir a introdução do binário.

Se o valor de binário real consumido durante o movimento se aproximar sensivelmente do valor de binário programado, poderão ocorrer anomalias de funcionamento, devido ao desgaste ou a pequenas deformações do batente de porta.

Quando o valor do binário real consumido ultrapassar o valor do binário programado, a cancela pára e inverte em alguns centímetros o seu movimento.

CARACTERÍSTICAS TÉCNICAS

MOTOR	
Alimentação rede	230 V 50/60 Hz
Alimentação do motor	24 Vdc
Rotações do motor	3500 rpm
Potência absorvida	70 W
Corrente máxima absorvida	0,5 A (23 Vac) - 1 A (110 Vac)
Relação de redução	1/44
Rotações na saída	79 rpm
Carreto	módulo 4 mm (14 dentes)
Velocidade da cancela	12 m/min
Peso máximo da cancela	500 kg
Binário máximo	20 Nm
Lubrificação	Massa permanente
Manobras manuais	Desengate manual com manípulo
Deteção de obstáculos	Limitador de binário electrónico
Número de ciclos/dia	30
Unidade de comando	Integrada com visor LCD
Baterias auxiliares (em opção)	2 baterias de 12 V 1,2 Ah
Temperatura de funcionamento:	de -15 °C a +60 °C
Índice de protecção	IP24
Peso	7 kg (≈ 70 N)
Dimensões	ver «Dimensão geral do motor», pág. 3
ELECTRÓNICA	
Fonte de alimentação dos acessórios	24 Vac (180 mA)
Tempo de fecho automático	de 3 a 120 s
Tempo de trabalho	120 s
Tempo da abertura para peões	7 s fixo
Pausa inversão	Aproximadamente 1 s
Ligação luz intermitente	24 V máx. 25 W
Fusíveis	250 V T 0,62 A e T 1 A
Receptor de rádio incorporado	RTS
Números de comandos à distância memorizáveis	36
Frequência de comandos à distância RTS	433.42 Mhz
Impedância da antena	50 Ohm (RG58)

ΠΙΝΑΚΑΣ ΠΕΡΙΕΧΟΜΕΝΩΝ

ΓΕΝΙΚΕΣ ΠΛΗΡΟΦΟΡΙΕΣ	2
ΑΣΦΑΛΕΙΑ	2
Γενικές Πληροφορίες	2
Οδηγίες ασφαλείας	2
Προσθήκη μοτέρ σε υπάρχουσα πόρτα	3
ΠΕΡΙΓΡΑΦΗ ΠΡΟΪΟΝΤΟΣ	3
Περιγραφή του κιτ	3
Περιγραφή του μοτέρ	3
Γενικές διαστάσεις του μοτέρ	3
Τομέας εφαρμογής	4
Γενική όψη της εγκατάστασης	4
ΕΓΚΑΤΑΣΤΑΣΗ	4
Συναρμολόγηση της λαβής αποσύμπλεξης	4
Αποσύμπλεξη του μοτέρ	4
Εγκατάσταση του μοτέρ	5
Καλωδίωση	6
ΓΡΗΓΟΡΟΣ ΕΛΕΓΧΟΣ ΛΕΙΤΟΥΡΓΙΑΣ	7
Διασύνδεση ατόμου που πραγματοποιεί την εγκατάσταση	7
Επιλογή γλώσσας	7
Απομνημόνευση των τηλεχειριστηρίων	8
Αυτο-εκμάθηση	8
ΛΕΙΤΟΥΡΓΙΑ ΤΟΥ ΜΟΤΕΡ	9
ΣΥΝΔΕΣΗ ΤΩΝ ΠΕΡΙΦΕΡΕΙΑΚΩΝ ΕΞΑΡΤΗΜΑΤΩΝ	9
Πορτοκαλί φως που αναβοσβήνει μόνο του 24 V	9
Φωτοηλεκτρικά κύτταρα	9
Ανακλαστικό κύτταρο	10
Ενσύρματο πληκτρολόγιο με κωδικό	10
Ενσύρματος διακόπτης με κλειδί	10
ΡΥΘΜΙΣΗ ΠΑΡΑΜΕΤΡΩΝ	11
ΔΙΑΓΡΑΦΗ ΤΩΝ ΤΗΛΕΧΕΙΡΙΣΤΗΡΙΩΝ ΚΑΙ ΟΛΩΝ ΤΩΝ ΡΥΘΜΙΣΕΩΝ	12
Διαγραφή όλων των τηλεχειριστηρίων	12
Διαγραφή όλων των ρυθμίσεων που έχουν πραγματοποιηθεί στο μοτέρ	12
ΔΙΑΓΝΩΣΤΙΚΟΣ ΕΛΕΓΧΟΣ	12
Ερμηνεία των μηνυμάτων που εμφανίζονται στην οθόνη	12
Εμφάνιση των τιμών ροπής μοτέρ κατά τη λειτουργία του μοτέρ	13
ΤΕΧΝΙΚΑ ΧΑΡΑΚΤΗΡΙΣΤΙΚΑ	13

ΓΕΝΙΚΕΣ ΠΛΗΡΟΦΟΡΙΕΣ

Εφόσον εγκατασταθεί σύμφωνα με τις παρούσες οδηγίες, αυτό το προϊόν παρέχει τη δυνατότητα τοποθέτησης σύμφωνα με τα πρότυπα EN 12453 και EN 13241-1.

Με τον παρόν έγγραφο, η Somfy δηλώνει ότι η συσκευή συμμορφώνεται με τις ουσιώδεις απαιτήσεις και τις λοιπές διατάξεις της οδηγίας 1999/5/ΕΕ. Μια δήλωση συμμόρφωσης διατίθεται στην ιστοσελίδα www.somfy.com/ce (Elixo 500 24 V). Μπορεί να χρησιμοποιηθεί στην ΕΕ, την Ελβετία και τη Νορβηγία.

ΑΣΦΑΛΕΙΑ

Γενικές Πληροφορίες

Διαβάστε πάντοτε αυτό τον οδηγό εγκατάστασης και τις οδηγίες ασφαλείας που επισυνάπτονται, πριν ξεκινήσετε την εγκατάσταση αυτού του προϊόντος Somfy.

Το παρόν προϊόν Somfy πρέπει να εγκατασταθεί και να χρησιμοποιηθεί από επαγγελματία, με γνώσεις στους μηχανισμούς και αυτοματισμούς των κατοικιών, για τους οποίους το έγγραφο αυτό υπάρχει.

Η χρήση οποιουδήποτε εξαρτήματος ασφαλείας που δεν έχει επικυρωθεί από τη Somfy πραγματοποιείται υπό τη μόνη και πλήρη ευθύνη του ατόμου που πραγματοποιεί την εγκατάσταση.

Το παρόν έγγραφο περιγράφει την εγκατάσταση, τη λειτουργία και τον τρόπο χρήσης αυτού του προϊόντος.

Το άτομο που θα κάνει την εγκατάσταση θα πρέπει επίσης να συμμορφωθεί με τους κανόνες και τη νομοθεσία που ισχύει στη χώρα όπου γίνεται η εγκατάσταση και να ενημερώσει τους πελάτες του για τους όρους χρήσης και συντήρησης του προϊόντος.

Οποιαδήποτε άλλη χρήση πέραν του τομέα εφαρμογής που έχει ορίσει η Somfy είναι ακατάλληλη. Σε περίπτωση άλλης χρήσης, συνεπάγεται ότι δεν τηρήθηκαν οι οδηγίες που περιγράφονται στο παρόν έγγραφο, και επιφέρει τον αποκλεισμό οποιασδήποτε ευθύνης και εγγύησης από τη μεριά της Somfy.

Οδηγίες ασφαλείας

Πριν προχωρήσετε με την εγκατάσταση, βεβαιωθείτε ότι η δομή της πόρτας συμμορφώνεται με τις προδιαγραφές των ισχύοντων προτύπων και ειδικότερα:

- Η ράγα ολίσθησης της πόρτας πρέπει να είναι ευθεία, οριζόντια και οι τροχοί πρέπει να είναι ικανοί να αντέξουν το βάρος της πόρτας.
- Η πόρτα πρέπει να μπορεί να μετακινηθεί εύκολα με το χέρι σε όλη τη διαδρομή της και δεν πρέπει να παρατηρείται καμία υπερβολική πλευρική απόκλιση.
- Ο επάνω οδηγός πρέπει να έχει σταθερό διάκενο με την πόρτα, ώστε να διασφαλίζει κανονική και αθόρυβη μετακίνηση.
- Τα στοπ δαπέδου πρέπει να εγκατασταθούν τόσο στο άνοιγμα όσο και στο κλείσιμο.
- Η θέση που έχει οριστεί για τη στερέωση του μοτέρ πρέπει να παρέχει τη δυνατότητα πραγματοποίησης της χειροκίνητης αποσύμπλεξης του μοτέρ, εύκολα και σίγουρα.

Εάν τα εξαρτήματα που ελέγχονται δεν ανταποκρίνονται στις συνθήκες που περιγράφονται παραπάνω, θα πρέπει να επισκευαστούν ή, εάν είναι απαραίτητο, να αντικατασταθούν.

Η επιλογή των εξαρτημάτων ασφαλείας της εγκατάστασης πρέπει να συμμορφώνεται με τα εφαρμόσιμα πρότυπα και τους ισχύοντες κανονισμούς στη χώρα εγκατάστασης.

Βεβαιωθείτε ότι δεν υπάρχουν επικίνδυνες περιοχές (σύνθλιψη, διάτμηση, μπλοκάρισμα) μεταξύ της πόρτας και των γύρω σταθερών μερών λόγω της μετακίνησης ανοίγματος της πόρτας.

Σε μια πόρτα με μπάρες, εάν οι μπάρες βρίσκονται σε απόσταση μεγαλύτερη από 40 mm μεταξύ τους, εγκαταστήστε την κατάλληλη διάταξη ασφαλείας ώστε να αποφευχθεί η διάτμηση.

Διατηρήστε μια ελεύθερη ζώνη 500 mm στο πίσω μέρος της πόρτας, όταν είναι τελείως ανοιχτή.

Παρακολουθείτε συνεχώς την πόρτα κατά τη μετακίνηση.

Διατηρείτε τα σταθερά συστήματα ελέγχου και τα τηλεχειριστήρια μακριά από παιδιά.

Οποιοσδήποτε διακόπτης που δεν κλειδώνει πρέπει να εγκατασταθεί έτσι ώστε να βλέπει απευθείας την πόρτα, αλλά μακριά από κινούμενα μέρη. Πρέπει να εγκατασταθεί σε ελάχιστο ύψος 1,5 m και να μην είναι δημόσια προσπελάσιμος.

Κατά την εγκατάσταση του μοτέρ:

- Βγάλτε οποιαδήποτε κοσμήματα (βραχιόλι, αλυσίδα ή άλλα).
- Για τις εργασίες τρυπήματος και συγκόλλησης, φοράτε ειδικά γυαλιά και κατάλληλο προστατευτικό εξοπλισμό.
- Χρησιμοποιείτε τα κατάλληλα εργαλεία.
- Μην πραγματοποιείτε σύνδεση στο δημόσιο δίκτυο ή σε μπαταρία ασφαλείας, πριν ολοκληρώσετε την εγκατάσταση.
- Χειρίζεστε με προσοχή το σύστημα μοτέρ, ώστε να αποφευχθεί οποιοσδήποτε κίνδυνος τραυματισμού.

Για να λειτουργήσει, το μοτέρ πρέπει να τροφοδοτείται με ρεύμα 230 V 50 Hz. Η ηλεκτρική γραμμή πρέπει να είναι:

- αποκλειστική για το μοτέρ,
- ελάχιστης διατομής 1,5 mm²,
- εξοπλισμένη με έναν εγκεκριμένο διπολικό διακόπτη με άνοιγμα επαφών τουλάχιστον 3,5 mm και με σύστημα προστασίας (ασφάλεια ή ασφαλειοδιακόπτη 16 A) και με διαφορική διάταξη (30 mA),
- εγκατάσταση σύμφωνα με τα ισχύοντα πρότυπα ηλεκτρικής ασφάλειας.

Συνιστάται ο εξοπλισμός της εγκατάστασης με αλεξικέραυνο (σύμφωνα με το πρότυπο NF C 61740, μέγιστη υπολειπόμενη τάση 2 kV). Μετά από την εγκατάσταση, βεβαιωθείτε ότι ο μηχανισμός έχει ρυθμιστεί σωστά και ότι η πόρτα αλλάζει κατεύθυνση όταν συναντά εμπόδιο.

Ελέγχετε τακτικά την κατάσταση της πόρτας. Οι πόρτες που δεν βρίσκονται σε καλή κατάσταση πρέπει να επισκευάζονται, να ενισχύονται ή ακόμη και να αντικαθίστανται. Ελέγχετε το σωστό σφίξιμο των βιδών και των στερεώσεων των διαφόρων εξαρτημάτων του μοτέρ.

Πριν επέμβετε στην εγκατάσταση, διακόψτε την ηλεκτρική τροφοδοσία ή/και αποσυνδέστε τις μπαταρίες ασφαλείας, εάν υπάρχουν.

Προσθήκη μοτέρ σε υπάρχουσα πόρτα

Πραγματοποιήστε μια μέτρηση δύναμης με μια συσκευή μέτρησης σύμφωνη με τις απαιτήσεις της ρήτρας 5.1.1 του προτύπου EN 12445.

ΠΕΡΙΓΡΑΦΗ ΠΡΟΪΟΝΤΟΣ

Περιγραφή του στάνταρ κιτ

1	Μοτέρ Elixo 24 V	x 1
2	Τηλεχειριστήριο Keygo	x 2
3	Ανεξάρτητη κεραία RTS 3 m	x 1
Κιτ στερέωσης στο δάπεδο		
4a	Μπουζόνι	x 4
4b	Παξιμάδι	x 8
4c	Ροδέλα	x 4
4d	Ούπα	x 4
4e	Πλάκα έδρασης	x 1
5	Σετ λαβής χειροκίνητης αποσύμπτυξης	x 1
6	Κλειδί κλειδώματος της λαβής	x 2
7	Στοπ ορίων διαδρομής	x 2

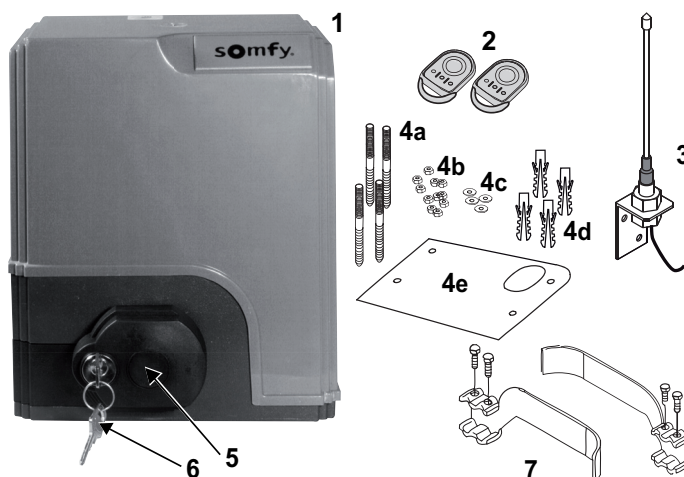

Περιγραφή του μοτέρ

1	Μοτέρ
2	Μειωτήρας μοτέρ
3	Ηλεκτρομηχανικό συγκρότημα ορίων διαδρομής
4	Γρανάζι
5	Μηχανισμός χειροκίνητου συμπλέκτη
6	Μονάδα ελέγχου
Συγκρότημα μπαταρίας (προαιρετικά, κωδ. 9014612):	
7a	2 μπαταρίες ασφαλείας
7b	Βάση στήριξης μπαταριών
7c	Κάρτα διαχείρισης της τροφοδοσίας των μπαταριών

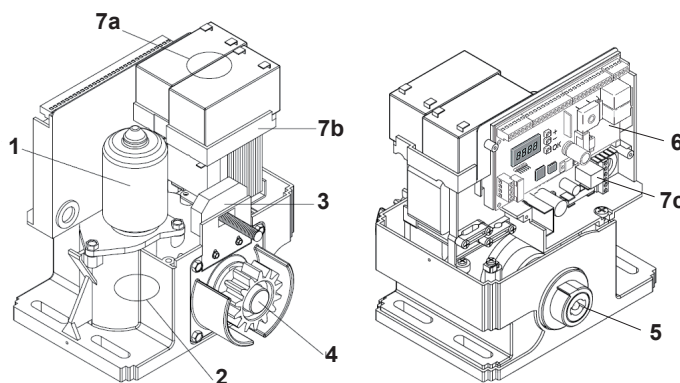

Γενικές διαστάσεις του μοτέρ

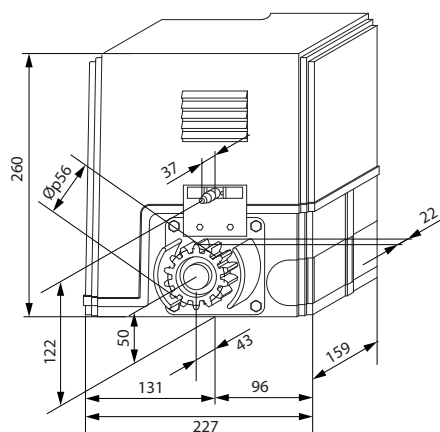

Τομέας εφαρμογής

Συρόμενες πόρτες έως 500 κιλά και 30 ημερήσιους χειρισμούς.

Για να διασφαλιστεί η ασφάλεια αντικειμένων και ατόμων, τηρείτε τις οδηγίες που παρέχονται στον πίνακα:

Για πόρτα ...	χρησιμοποιήστε ...	Κωδ.
0 έως 300 κιλά	ένα παθητικό λαστιχένιο άκρο στο άκρο της πόρτας	9014597
300 έως 500 κιλά	ένα παθητικό λαστιχένιο άκρο στο άκρο της πόρτας	9014598

Σε περίπτωση χρήσης ενός άκρου από καουτσούκ εκτός εκείνων που αναφέρονται παραπάνω, βεβαιωθείτε ότι η εγκατάσταση συμμορφώνεται με τους ισχύοντες κανονισμούς.

Γενική όψη μιας τυπικής εγκατάστασης

A	Μοτέρ
B	Οδοντωτή ράγα
C	Κεραία
D	Πορτοκαλί φως
E	Σετ φωτοκουτάρων
F	Διακόπτης με κλειδί
G	Παθητικό λαστιχένιο άκρο
H	Στοπ ορίου διαδρομής
i	Στοπ σταματήματος στο δάπεδο

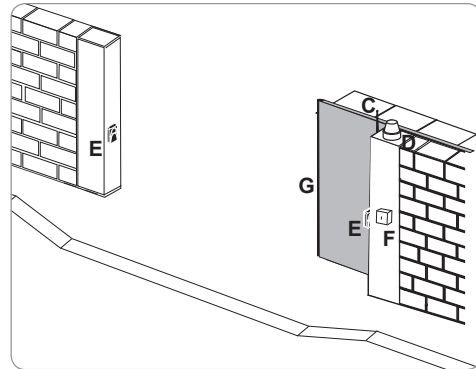
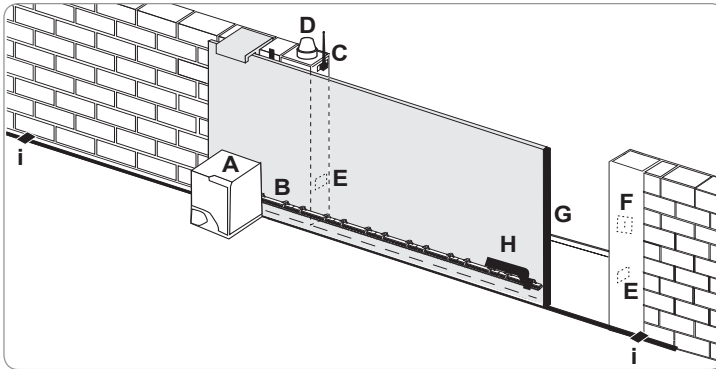

ΕΓΚΑΤΑΣΤΑΣΗ



Το μοτέρ πρέπει να αποσυμπλακεί κατά την εγκατάστασή του.

Συναρμολόγηση της λαβής χειροκίνητης αποσύμπλεξης

- [1] Εισαγάγετε τη λαβή αποσύμπλεξης στην ειδική υποδοχή του μοτέρ.
- [2] Βιδώστε τη λαβή αποσύμπλεξης.
- [3] Τοποθετήστε το κάλυμμα βίδας.

Αποσύμπλεξη του μοτέρ

- [1] Γυρίστε το κλειδί κατά ένα τέταρτο της στροφής προς τα αριστερά.
- [2] Γυρίστε τη λαβή αποσύμπλεξης προς τα δεξιά.



Μη σπρώχνετε βίαια την πόρτα. Συνοδεύετε με το χέρι την πόρτα σε όλη τη διαδρομή της, όταν πραγματοποιείτε χειροκίνητους χειρισμούς.

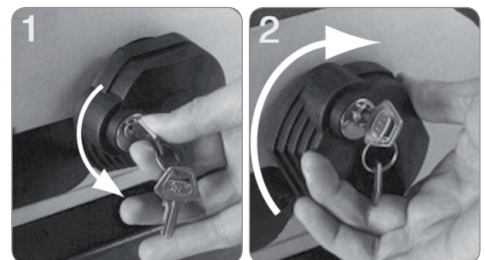

Εγκατάσταση του μοτέρ

Τοποθέτηση του συστήματος στερέωσης

Το κιτ στερέωσης που παρέχεται για το μοτέρ έχει προβλεφθεί για βάση από μπετόν. Για οποιονδήποτε άλλο τύπο στήριξης, χρησιμοποιήστε κατάλληλες στερεώσεις.

- [1] Τοποθετήστε την πλάκα έδρασης:
 - παράλληλα με την πόρτα,
 - προσανατολίζοντας το σύμβολο του γριναζιού προς την πόρτα,
 - μετατοπίζοντας την κατά 25 mm σε σχέση με την κατακόρυφο του μπροστινού άκρου της οδοντωτής ράγας (εάν η οδοντωτή ράγα είναι εξοπλισμένη με κάλυμμα, κάντε την μέτρηση από την κατακόρυφο της ράγας και όχι του καλύμματος),
 - έτσι ώστε να εμποδίζεται η διέλευση και να διασφαλίζονται πλήρες άνοιγμα και κλείσιμο της πόρτας.
- [2] Σημαδέψτε τις θέσεις των στερεώσεων στο έδαφος.
- [3] Τρυπήστε σε βάθος 85mm.
- [4] Τοποθετήστε τα ούπα.
- [5] Βιδώστε τα μπουζόνια:
 - στο σπειροτομημένο τμήμα για ύψος οδοντωτής ράγας μεταξύ 110 και 130 mm,
 - στο σπειροτομημένο + το μη σπειροτομημένο τμήμα για ύψος οδοντωτής ράγας μεταξύ 100 και 110 mm.



Για να διευκολυνθείτε κατά το βίδωμα των μπουζονιών, χρησιμοποιήστε 2 παξιμάδια ώστε το δεύτερο να χρησιμοποιηθεί ως «κόντρα παξιμάδι».

- [6] Βιδώστε ένα παξιμάδι σε κάθε μπουζόνι.
- [7] Τοποθετήστε την πλάκα έδρασης στα μπουζόνια προσανατολίζοντας το σύμβολο του γριναζιού προς την πόρτα. Πρέπει να έχει υπερυψωθεί κατά 23 mm τουλάχιστον σε σχέση με το έδαφος.

Στερέωση του μοτέρ

- [1] Τοποθετήστε το μοτέρ στα μπουζόνια, πιέστε το προς τα μέσα κι έπειτα σπρώξτε το προς την πόρτα.
- [2] Βεβαιωθείτε ότι το γριναζί είναι σωστά τοποθετημένο κάτω από την οδοντωτή ράγα.
- [3] Ρυθμίστε το ύψος του μοτέρ ή/και την οδοντωτή ράγα για να διασφαλίσετε διάκενο οδοντωτού ράγας-γριναζιού περίπου 2 mm. Αυτή η ρύθμιση είναι σημαντική, ώστε να αποφευχθεί πρόωρη φθορά του γριναζιού και της οδοντωτής ράγας. Το γριναζί δεν πρέπει να στηρίζει το βάρος της πόρτας.
- [4] Βεβαιωθείτε ότι:
 - όλα τα παξιμάδια ρύθμισης εφάπτονται στο πίσω μέρος του μοτέρ,
 - το μοτέρ είναι πράγματι ισοσταθμισμένο,
 - η πόρτα ολισθαίνει σωστά,
 - το διάκενο οδοντωτού ράγας-γριναζιού δεν μεταβάλλεται υπερβολικά σε ολόκληρη τη διαδρομή της πόρτας.
- [5] Βιδώστε μια ροδέλα και μετά ένα παξιμάδι σε κάθε μπουζόνι για να στερεώσετε το μοτέρ.

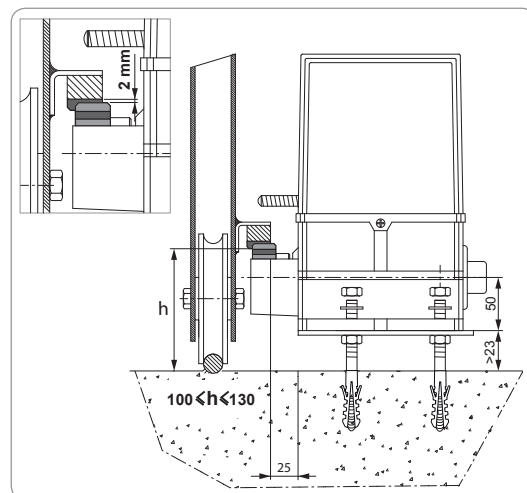
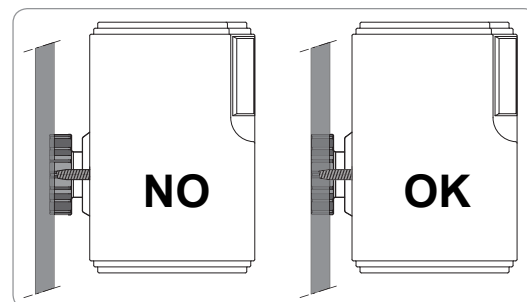
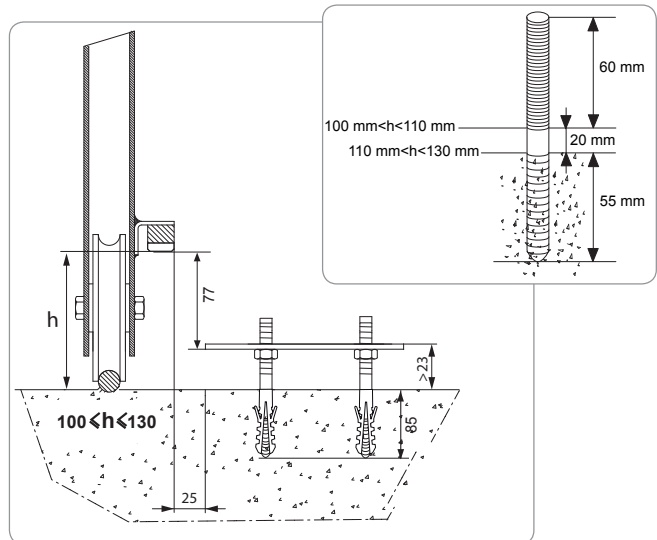
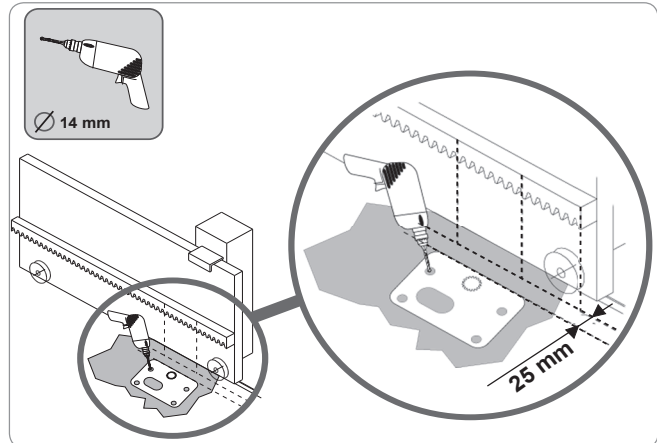

Στερέωση των στοπ ορίων διαδρομής

- [1] Χειριστείτε χειροκίνητα την πόρτα, για να την τοποθετήσετε σε ανοιχτή θέση.
- [2] Τοποθετήστε ένα στοπ στην οδοντωτή ράγα, έτσι ώστε να ενεργοποιήσει την επαφή ορίου διαδρομής του μοτέρ.
- [3] Βιδώστε το στοπ στην οδοντωτή ράγα.
- [4] Χειριστείτε χειροκίνητα την πόρτα, για να την τοποθετήσετε σε κλειστή θέση και μετά επαναλάβετε τα βήματα 2 και 3 της διαδικασίας, για να στερεώσετε το δεύτερο στοπ στην οδοντωτή ράγα.

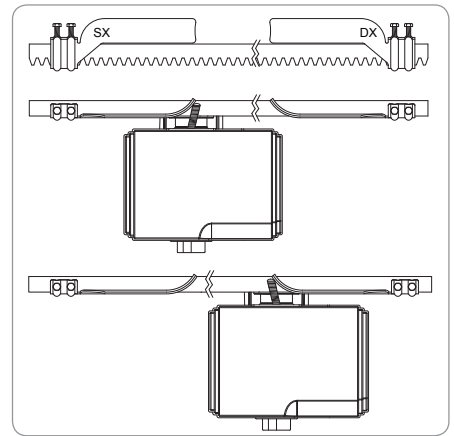

Καλωδίωση

Γενικό σχέδιο καλωδίωσης

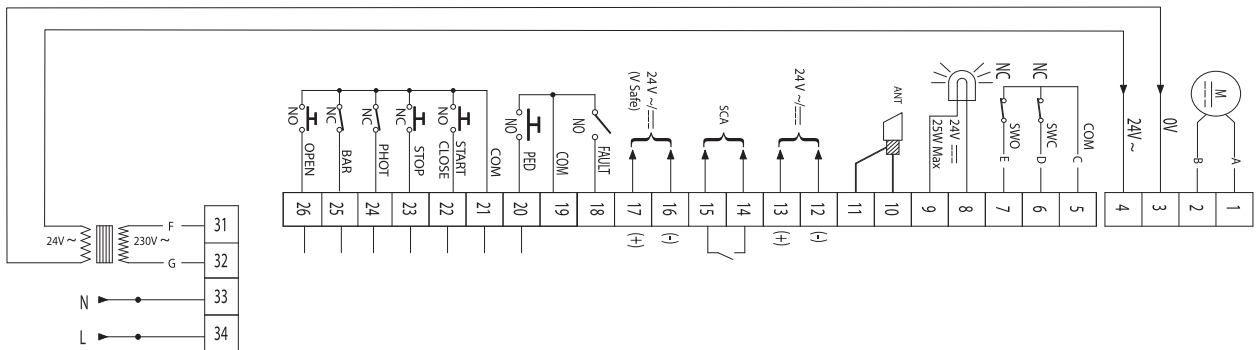

Ακροδέκτες	Περιγραφή	Λειτουργία
1-2	A-B	Σύνδεση μοτέρ
3-4	0V-24V~	Δευτερεύων μετασχηματιστής
5	COM	Κοινός ορίων διαδρομής
6	SWC	Επαφή ορίου διαδρομής κλεισίματος
7	SWO	Επαφή ορίου διαδρομής ανοίγματος
8-9		Έξοδος 24V πορτοκαλί φωτός που αναβοσβήνει μόνο του
10	ANT	Πυρήνας κεραίας
11	ANT	Πλεξούδα κεραίας
12-13	24V~/---	Έξοδος 24 V εναλλασσόμενου ρεύματος για τροφοδοσία των περιφερειακών εξαρτημάτων
14-15	SCA	Έξοδος ενδεικτικού κατάστασης της πόρτας (ανοιχτή/κλειστή)
16-17	24V~/--- (V Safe)	Έξοδος 24 V εναλλασσόμενου ρεύματος για τροφοδοσία και αυτοέλεγχο των διατάξεων ασφαλείας
18	FAULT	Είσοδος για αυτοέλεγχο των διατάξεων ασφαλείας
19	COM	Κοινός για εισόδους ελέγχου (18-20)
20	PED	Είσοδος διακόπτη ανοίγματος πεζών
21	COM	Κοινός για εισοδο ελέγχου (22-23-24-25-26)
22	START/CLOSE	Είσοδος διακόπτη διαδοχικής λειτουργίας (ρυθμιζόμενη στο μενού LoGic, βλ. σελ.11)
23	STOP	Είσοδος διακόπτη κλεισίματος μόνο
24	PHOT	Είσοδος φωτοκυτάρων
25	BAR	Είσοδος αισθητήριου άκρου
26	OPEN	Είσοδος διακόπτη ανοίγματος μόνο
31-32		Πρωτεύων μετασχηματιστής 230 V~
33	N	Ουδέτερο, μονοφασική τροφοδοσία 230 V~, 50-60 Hz
34	L	Φάση, μονοφασική τροφοδοσία 230 V~, 50-60 Hz

Καλωδίωση της κεραίας

Για βέλτιστη λήψη, η κεραία δεν πρέπει να είναι κομμένη και πρέπει να βρίσκεται όσο το δυνατό πιο μακριά από του ακροδέκτες και τα καλώδια τροφοδοσίας. Η κεραία πρέπει να είναι πάντοτε εγκατεστημένη ψηλά και ορατή από μακριά.

Μη στερεώνετε την κεραία σε μεταλλική κολώνα ούτε πίσω από κάγκελα.

Κόψτε το ομοαξονικό καλώδιο, εάν είναι υπερβολικά μακρύ. Είναι προτιμότερο να μειώνετε το μήκος, ώστε να βελτιώνεται το σήμα (ένα υπερβολικά μακρύ ομοαξονικό καλώδιο, επιμηκυμένο ή συνδεδεμένο με ένα σύνδεσμο αλλοιώνει το σήμα).

Η πλακέτα στερέωσης είναι ένα ενεργό εξάρτημα της κεραίας. Δεν πρέπει ούτε να αφαιρείται ούτε να τροποποιείται.

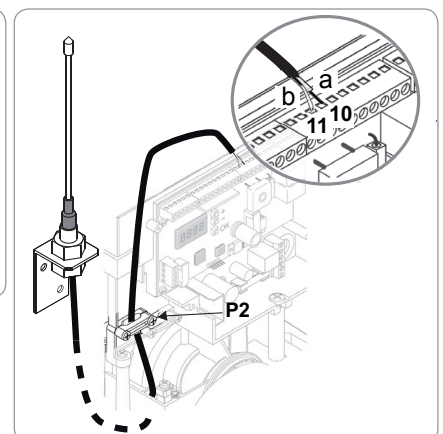
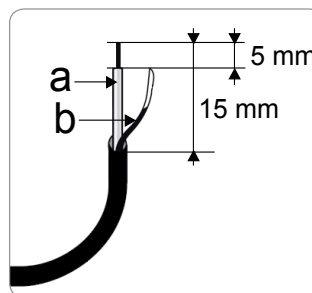

Σύνδεση στην τροφοδοσία

Για τη σύνδεση του μοτέρ στην τροφοδοσία, χρησιμοποιήστε ένα πολυπολικό καλώδιο ελάχιστης διατομής 3x1,5 mm² του τύπου που προβλέπεται από τα πρότυπα.

Οι είσοδοι 23, 24 και 25 πρέπει να είναι γεφυρωμένες στον ακροδέκτη 21, εάν δεν χρησιμοποιούνται για τη σύνδεση ενός περιφερειακού εξαρτήματος ασφαλείας.

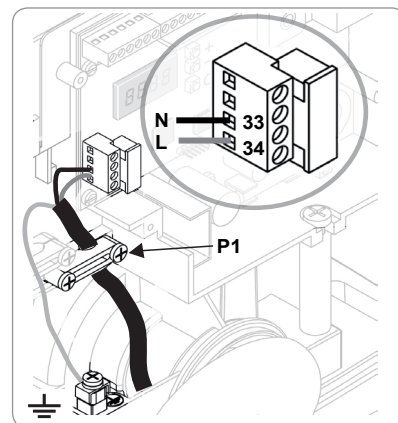

Ελέγξτε την καλωδίωση του μοτέρ.

		Μοτέρ αριστερά (A)	Μοτέρ δεξιά (B)
	Καλώδιο	Ακροδέκτης	Ακροδέκτης
Σύνδεση μοτέρ	Κόκκινο	1	2
	Μπλε	2	1
Σύνδεση ορίου διαδρομής	Καφέ	6	7
	Κόκκινο	7	6
	Μαύρο	5	5

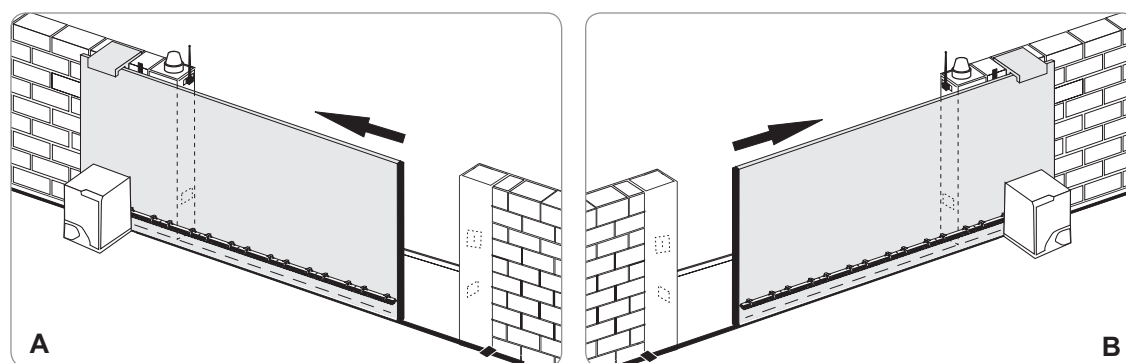

Θέστε την εγκατάσταση υπό τάση, πριν ξεκινήσετε τη λειτουργία.

ΓΡΗΓΟΡΟΣ ΕΛΕΓΧΟΣ ΛΕΙΤΟΥΡΓΙΑΣ

Διασύνδεση ατόμου που πραγματοποιεί την εγκατάσταση

Οι παράμετροι ρυθμίζονται με τα πλήκτρα της μονάδας ελέγχου.

Πιέστε ...	για...
OK	είσοδο στο μενού και υπομενού επικύρωση μιας επιλογής ρύθμισης παραμέτρων
+ Η -	επιλογή παραμέτρων τροποποίηση μιας τιμής παραμέτρου
+ ΚΑΙ - (ταυτόχρονο πάτημα)	έξοδος από το ενεργό μενού

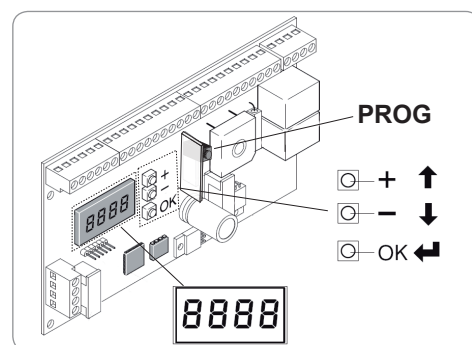

Επιλογή γλώσσας

- Πιέστε το πλήκτρο OK. Ορισμένες πληροφορίες εμφανίζονται στην οθόνη (λεπτομερής παρουσίαση των πληροφοριών σελ. 12).
- Πιέστε το πλήκτρο OK.
- Χρησιμοποιήστε τα πλήκτρα + και - της μονάδας ελέγχου για να αποκτήσετε πρόσβαση στο μενού LANUE.
- Πιέστε το πλήκτρο OK.
- Χρησιμοποιήστε τα πλήκτρα + και - για να αποκτήσετε πρόσβαση στην επιθυμητή γλώσσα.
- Πιέστε το πλήκτρο OK για να επικυρώσετε την επιλογή σας.

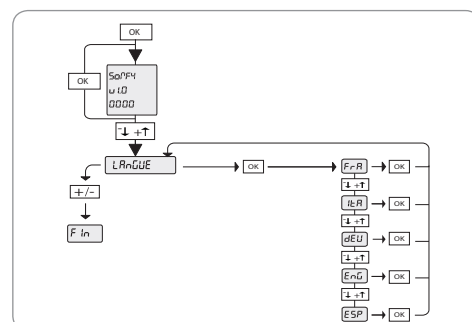

Απομνημόνευση των τηλεχειριστηρίων

Για να απομνημονεύσετε ένα τηλεχειριστήριο:

- [1] Πιέστε για 2 δευτ. το πλήκτρο προγραμματισμού PROG της μονάδας ελέγχου. Το κόκκινο ενδεικτικό ανάβει «σταθερά».
- [2] Πιέστε το κανάλι του τηλεχειριστηρίου που θέλετε να συσχετίσετε με το μοτέρ, εντός 2 λεπτών. Το κόκκινο ενδεικτικό αναβοσβήνει, το τηλεχειριστήριο απομνημονεύεται.

Η εκτέλεση αυτής της διαδικασίας για ένα ήδη απομνημονευμένο κανάλι προκαλεί τη διαγραφή του.

Για να προσθέσετε άλλα τηλεχειριστήρια:

επαναλάβετε την ίδια διαδικασία.

Για να προσθέσετε ένα τηλεχειριστήριο τύπου Telis:

- [1] Πιέστε για 2 δευτ. το πλήκτρο προγραμματισμού PROG της μονάδας ελέγχου. Το κόκκινο ενδεικτικό ανάβει «σταθερά».
- [2] Πιέστε το πλήκτρο προγραμματισμού PROG στο πίσω μέρος της Telis εντός 2 λεπτών. Το κόκκινο ενδεικτικό αναβοσβήνει, το τηλεχειριστήριο απομνημονεύεται.

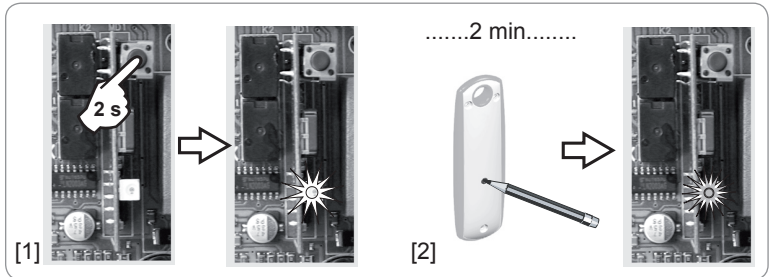
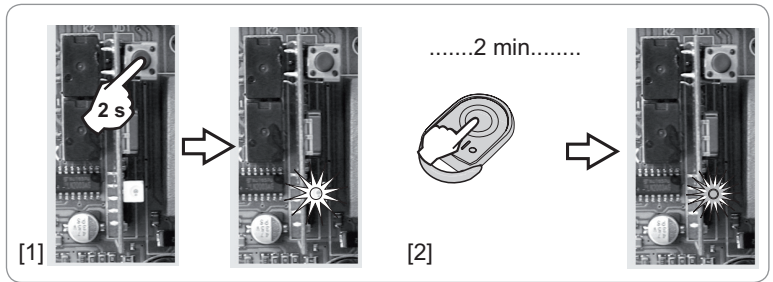

Για να βγείτε από τον τρόπο λειτουργίας προγραμματισμού χωρίς να καταχωρήσετε τηλεχειριστήριο: πιέστε στιγμιαία το πλήκτρο προγραμματισμού PROG της μονάδας ελέγχου.

Αυτο-εκμάθηση



- Η αυτο-εκμάθηση της διαδρομής της πόρτας είναι ένα υποχρεωτικό στάδιο για τον έλεγχο λειτουργίας του μοτέρ.
- Η πόρτα πρέπει να είναι σε κλειστή θέση πριν την διαδικασία της αυτο-εκμάθησης.
- Κατά την αυτο-εκμάθηση, η λειτουργία ανίχνευσης εμπόδιου δεν είναι ενεργή. Αφαιρέστε οποιοδήποτε αντικείμενο ή εμπόδιο και μην επιτρέψετε σε κανένα άτομο να πλησιάζει ή να στέκεται εντός της ακτίνας ενέργειας του μοτέρ.
- Για μια διακοπή έκτακτης ανάγκης, κατά την αυτο-εκμάθηση, χρησιμοποιήστε ένα απομνημονευμένο τηλεχειριστήριο.

Πριν ξεκινήσετε την αυτο-εκμάθηση

Ελέγξτε την καθαριότητα της ράγας.

Χειριστείτε χειροκίνητα την πόρτα, για να την τοποθετήσετε σε κλειστή θέση.

Επανασυμπλέξτε το μοτέρ:

- [1] Γυρίστε τη λαβή αποσύμπλεξης προς τα αριστερά.
- [2] Χειριστείτε χειροκίνητα την πόρτα, έως ότου η διάταξη μετάδοσης κίνησης ξανακλειδώσει.
- [3] Γυρίστε το κλειδί κατά ένα τέταρτο της στροφής προς τα δεξιά.

Η ένδειξη SuC (όριο διαδρομής κλεισίματος ενεργοποιημένο) πρέπει να εμφανίζεται στην οθόνη του μοτέρ.

Εάν εμφανίζεται η ένδειξη SuO (όριο διαδρομής ανοίγματος ενεργοποιημένο), ελέγξτε την καλωδίωση του μοτέρ (βλ. «Έλεγχος της καλωδίωσης του μοτέρ», σελ. 7).

Ξεκινήστε την αυτο-εκμάθηση

Η αυτο-εκμάθηση περιλαμβάνει 2 κύκλους (1 κύκλος = 1 άνοιγμα + 1 κλείσιμο):

- Ο 1ος κύκλος πραγματοποιείται χωρίς επιβράδυνση και επιτρέπει στο μοτέρ να απομνημονεύσει ολόκληρη τη διαδρομή της πόρτας.
- Ο 2ος κύκλος με επιβράδυνση έχει ως στόχο τον καθορισμό της ελάχιστης τιμής ροπής που είναι απαραίτητη για την κίνηση της πόρτας.

- [1] Πιέστε 2 φορές το πλήκτρο OK της μονάδας ελέγχου για να αποκτήσετε πρόσβαση στα μενού.
- [2] Χρησιμοποιήστε τα πλήκτρα + και - της μονάδας ελέγχου για να αποκτήσετε πρόσβαση στο μενού AutoSet.
- [3] Πιέστε το πλήκτρο OK για να επικυρώσετε. Η αυτο-εκμάθηση ξεκινάει. Η πόρτα πρέπει να πραγματοποιήσει 2 πλήρεις κύκλους.

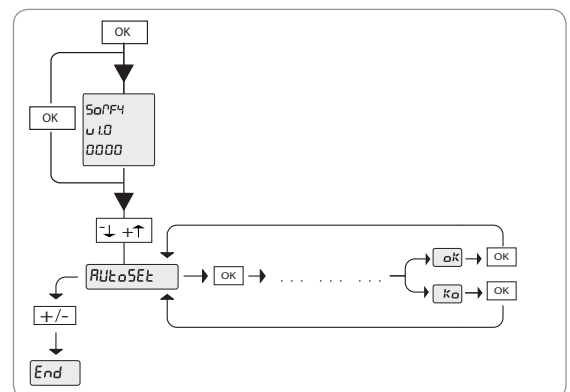
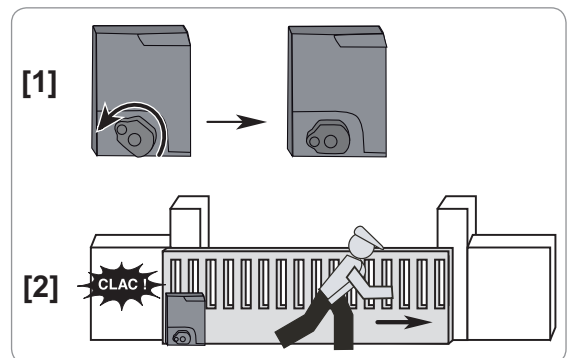

Εάν η αυτο-εκμάθηση είναι σωστή, η οθόνη του μοτέρ δείχνει ΟΚ.

Εάν η αυτο-εκμάθηση αποτύχει, η οθόνη του μοτέρ δείχνει ΚΟ. Ελέγξτε τα παρακάτω σημεία πριν ξεκινήσετε ξανά την αυτο-εκμάθηση:

- η πόρτα ολισθαίνει σωστά,
- δεν υπάρχει εμπόδιο μπροστά στα φωτοηλεκτρικά κύτταρα.

Εάν η αυτο-εκμάθηση διακοπεί, επανατοποθετήστε την πόρτα στην κλειστή θέση και ξεκινήστε την αυτο-εκμάθηση από την αρχή.

Εάν η ταχύτητα επιβράδυνσης τροποποιηθεί στη συνέχεια, θα χρειαστεί να πραγματοποιηθεί νέα αυτο-εκμάθηση.

Για θερμοκρασίες χαμηλότερες από -5°C, υπάρχει κίνδυνος ανίχνευσης εμποδίου σε λάθος χρόνο. Παρακαλούμε επικοινωνήστε με την τεχνική υπηρεσία της Somfy (ο αριθμός βρίσκεται στο πίσω μέρος αυτού του εγχειριδίου) για συγκεκριμένες ρυθμίσεις παραμέτρων του μοτέρ.

ΣΕ ΑΥΤΟ ΤΟ ΣΤΑΔΙΟ ΕΓΚΑΤΑΣΤΑΣΗΣ, ΤΟ ΜΟΤΕΡ ΕΙΝΑΙ ΕΤΟΙΜΟ ΓΙΑ ΛΕΙΤΟΥΡΓΙΑ.

ΛΕΙΤΟΥΡΓΙΑ ΤΟΥ ΜΟΤΕΡ

Βλ. το εγχειρίδιο χρήσης στις σελίδες 2 έως 3.

ΣΥΝΔΕΣΗ ΤΩΝ ΠΕΡΙΦΕΡΕΙΑΚΩΝ ΕΞΑΡΤΗΜΑΤΩΝ

Πορτοκαλί φως που αναβοσβήνει μόνο του 24 V (κωδ. 9 014 552)

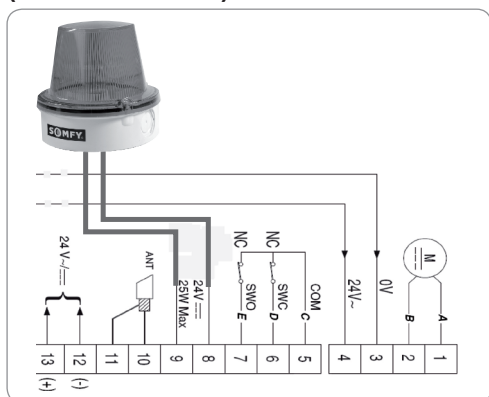

Φωτοηλεκτρικά κύτταρα

Με αυτοέλεγχο

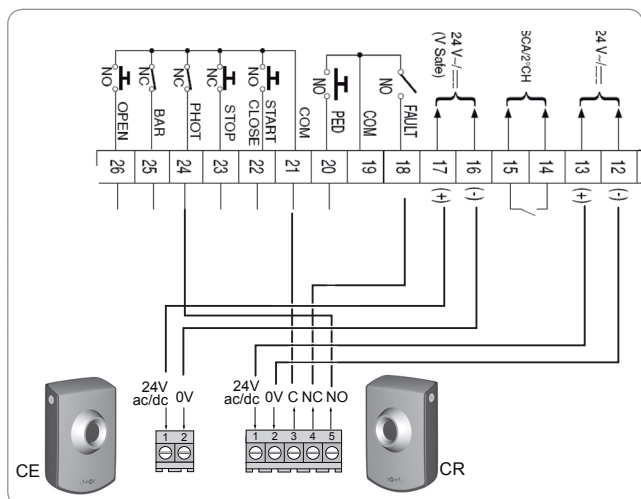

Ενεργοποιήστε τον αυτοέλεγχο των κυττάρων: tESt Phot στο ON στο μενού LoGic.

Χωρίς αυτοέλεγχο

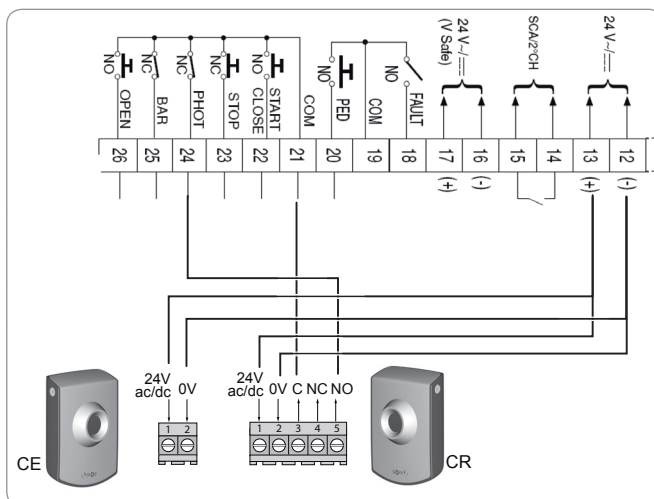

Απενεργοποιήστε τον αυτοέλεγχο των κυττάρων: tESt Phot στο OFF στο μενού LoGic.

Ανακλαστικό κύτταρο

Με αυτοέλεγχο

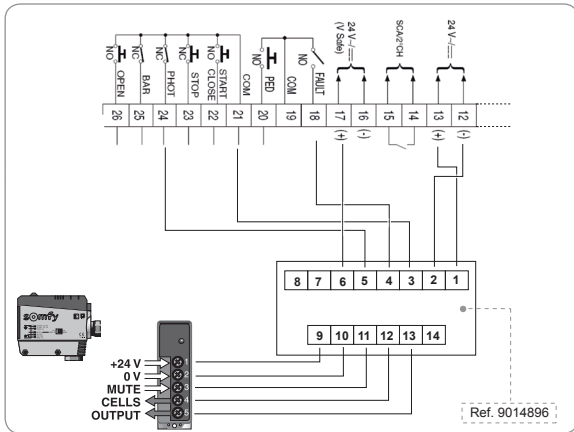

Χωρίς αυτοέλεγχο

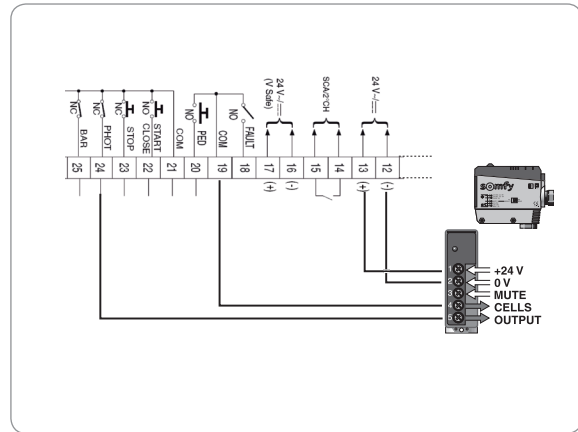

Ενεργοποιήστε τον αυτοέλεγχο των κυττάρων: tESt Phot στο ON στο μενού LoGic.
Στο κύτταρο, τοποθετήστε το διακόπτη DIP 1 στη θέση ON και το διακόπτη DIP 2 στη θέση OFF.

Απενεργοποιήστε τον αυτοέλεγχο των κυττάρων: tESt Phot στο OFF στο μενού LoGic.
Στο κύτταρο, τοποθετήστε το διακόπτη DIP 1 και το διακόπτη DIP 2 στη θέση ON.

Ενσύρματο πληκτρολόγιο με κωδικό

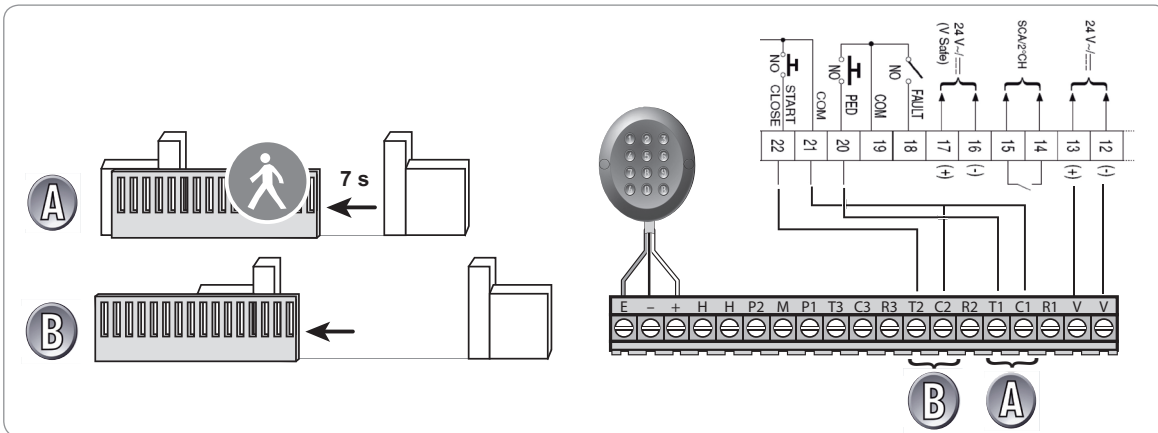

Ενσύρματος διακόπτης με κλειδί

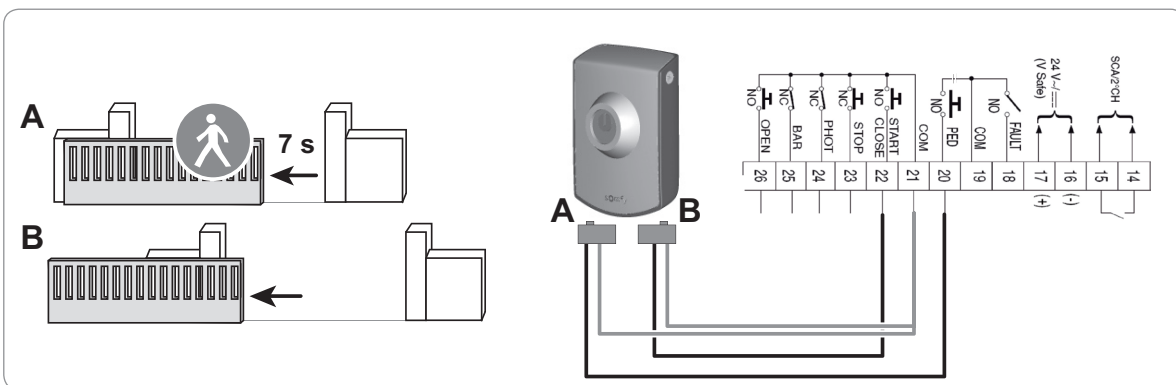

ΡΥΘΜΙΣΗ ΠΑΡΑΜΕΤΡΩΝ



Εάν πραγματοποιηθεί αλλαγή παραμέτρων μετά από την αυτο-εκμάθηση, βεβαιωθείτε ότι η εγκατάσταση συμμορφώνεται με τα πρότυπα.

Μενού [Εμφάνιση]	Τιμή	Από προεπιλογή	Σχόλιο
Γλώσσα [LAnGUAGE] : για επιλογή της γλώσσας εμφάνισης των πληροφοριών στην οθόνη της μονάδας ελέγχου.			
	Γαλλικά [Fra] Αγγλικά [Eng] Ισπανικά [Esp] Γερμανικά [Deu] Ιταλικά [Ita]	Fra	
Αυτο-εκμάθηση [AutoSet] : για έναρξη της αυτο-εκμάθησης της διαδρομής της πόρτας.			
Παράμετροι [PARAM] : για τροποποίηση των τιμών ροπή, ταχύτητας και επιβράδυνσης του μοτέρ.			
Χρόνος αυτόματου κλεισίματος [tcA]	Από 3 έως 120 δευτ.	10 δευτ.	Ρύθμιση της χρονοκαθυστέρησης αυτόματου κλεισίματος (Εάν tcA ενεργοπ. στο LoGic)
Ροπή μοτέρ ανοίγματος [oP. t]	Από 1% έως 99%	80%	Η ρύθμιση της ελάχιστης τιμής ροπής μοτέρ που απαιτείται για την κίνηση της πόρτας πραγματοποιείται κατά την αυτο-εκμάθηση. Συμβουλευθείτε την παράγραφο «Εμφάνιση των τιμών ροπής μοτέρ κατά τη λειτουργία του μοτέρ» σελ. 13 για τη ρύθμιση των τιμών ροπής μοτέρ.
Ροπή μοτέρ κλεισίματος [cLS.t]	Από 1% έως 99%	80%	
Ροπή μοτέρ ανοίγματος κατά την επιβράδυνση [oP. t Slow]	Από 1% έως 99%	50%	
Ροπή μοτέρ κλεισίματος κατά την επιβράδυνση [cLS. t SLOW]	Από 1% έως 99%	50%	
Χρόνος κανονικής ταχύτητας κατά το άνοιγμα [norM. oP. SPEED]	Από 1 δευτ. έως 2 λεπτά	15 δευτ.	Ο χρόνος επιβράδυνσης κατά το άνοιγμα και το κλείσιμο επιτυγχάνεται με τροποποίηση του «χρόνου κανονικής ταχύτητας». Όσο πιο μεγάλος είναι ο χρόνος διαδρομής με κανονική ταχύτητα, τόσο πιο μικρός θα είναι ο χρόνος επιβράδυνσης. Π.χ.: εάν η διάρκεια ενός χειρισμού ανοίγματος είναι 15 δευτ., για χρόνο επιβράδυνσης 3 δευτ., πρέπει να εισαγάγετε «χρόνο κανονικής ταχύτητας» 12 δευτ.
Χρόνος κανονικής ταχύτητας κατά το κλείσιμο [norM. cLS. SPEED]	Από 1 δευτ. έως 2 λεπτά	15 δευτ.	
Ταχύτητα επιβράδυνσης [SLOW SPEED]	0 - Καθόλου επιβράδυνση 1 - Επιβράδυνση 1 (1/2) 2 - Επιβράδυνση 2 (1/3) 3 - Επιβράδυνση 3 (1/4)	3	0 - Κανονική ταχύτητα 1 - Μέση ταχύτητα 2 - Αργή ταχύτητα 3 - Πολύ αργή ταχύτητα
Λογική [LoGic] : για επιλογή του τρόπου λειτουργίας του μοτέρ και των περιφερειακών εξαρτημάτων του.			
Αυτόματο κλείσιμο [tcA]	ON : Ενεργοποιεί το αυτόματο κλείσιμο OFF : Απενεργοποιεί το αυτόματο κλείσιμο	OFF	Το κλείσιμο της πόρτας πραγματοποιείται αυτόματα μετά από την προγραμματισμένη χρονοκαθυστέρηση.
3 Βήματα [3 STEP]	ON : Ενεργοποιεί τη λογική 3 βημάτων. OFF : Ενεργοποιεί τη λογική 4 βημάτων.	OFF	3 ΒΗΜΑΤΑ = λειτουργία σε ημι-αυτόματο τρόπο λειτουργίας (βλ. «Εγχειρίδιο χρήσης» σελ. 3). 4 ΒΗΜΑΤΑ = λειτουργία σε διαδοχικό τρόπο λειτουργίας (βλ. «Εγχειρίδιο χρήσης» σελ. 3).
Μπλοκάρισμα των παλμών [IbL oPEn]	ON : Κατά το άνοιγμα μόνο OFF : Κανένα	OFF	Οι παλμοί κατά το άνοιγμα δεν έχουν καμία επιρροή.
Λειτουργία των φωτοηλεκτρικών κυττάρων [Photoc. oPEn]	ON : Κατά το κλείσιμο μόνο. OFF : Κατά το άνοιγμα και το κλείσιμο.	OFF	Κατά το κλείσιμο, σταμάτημα κι έπειτα αντιστροφή της κίνησης. Κατά το άνοιγμα, κύτταρα μη ενεργοποιημένα. Κατά το κλείσιμο, σταμάτημα κι έπειτα αντιστροφή της κίνησης εφόσον τα κύτταρα δεν καλύπτονται πλέον. Κατά το άνοιγμα, σταμάτημα κι έπειτα εκ νέου έναρξη της κίνησης εφόσον τα κύτταρα δεν καλύπτονται πλέον.
Δοκιμή φωτοηλεκτρικών Κυττάρων [tEst Phot]	ON : Ενεργοποιεί τον αυτοέλεγχο των κυττάρων. OFF : Απενεργοποιεί τον αυτοέλεγχο των κυττάρων.	OFF	Βλ. το σχεδιάγραμμα σύνδεσης των κυττάρων με αυτοέλεγχοςελ. 9 και 10.
Προειδοποίηση [PrEAL]	ON : Με προειδοποίηση OFF : Χωρίς προειδοποίηση	OFF	Με προειδοποίηση: το πορτοκαλί φως αναβοσβήνει για περίπου 3 δευτ. πριν από την εκκίνηση του μοτέρ. Χωρίς προειδοποίηση: το πορτοκαλί φως αναβοσβήνει κατά την εκκίνηση του μοτέρ.
Διατήρηση ενέργειας [hoLd-to-rUn]	ON : Λειτουργία με ενεργοποιημένη διατήρηση ενέργειας. OFF : Λειτουργία με παλμούς, σύμφωνα με τη λογική 3 ή 4 βημάτων.	OFF	Λειτουργία σε τρόπο λειτουργίας «νεκρού ανθρώπου», μόνο με ενσύρματο έλεγχο: η κίνηση συνεχίζει για όσο χρόνο παραμένει πατημένο το πλήκτρο ελέγχου.

Μενού [Εμφάνιση]	Τιμή	Από προεπιλογή	Σχόλιο
Επιλογή START-CLOSE [StArt - cLoSE]	ON : Η είσοδος μεταξύ των ακροδεκτών 21 και 22 λειτουργεί ως CLOSE. OFF : Η είσοδος μεταξύ των ακροδεκτών 21 και 22 λειτουργεί ως START.	OFF	CLOSE : το συνδεδεμένο περιφερειακό εξάρτημα μεταξύ των ακροδεκτών 21 και 22 δεν επιτρέπει το κλείσιμο της πόρτας. START : το συνδεδεμένο περιφερειακό εξάρτημα μεταξύ των ακροδεκτών 21 και 22 επιτρέπει λειτουργία σε διαδοχικό τρόπο λειτουργίας του μοτέρ.
Άνοιγμα πεζών [PEdEStriAn]	ON : Ενεργοποιεί το άνοιγμα πεζών. OFF : Απενεργοποιεί το άνοιγμα πεζών.	OFF	Λειτουργία του ανοίγματος πεζών: με ένα σύντομο πάτημα ανοίγει μερικώς η πόρτα και με ένα παρατεταμένο πάτημα ανοίγει πλήρως η πόρτα. Σταθερός χρόνος ανοίγματος: 7 δευτ.

Προκαθορισμός [dEFAULT] : για επαναπρογραμματισμό του μοτέρ (προεπιλεγμένες εργοστασιακές τιμές).

ΔΙΑΓΡΑΦΗ ΤΩΝ ΤΗΛΕΧΕΙΡΙΣΤΗΡΙΩΝ ΚΑΙ ΟΛΩΝ ΤΩΝ ΡΥΘΜΙΣΕΩΝ

Διαγραφή όλων των τηλεχειριστηρίων

Πιέστε για περισσότερα από 7 δευτ. το πλήκτρο προγραμματισμού PROG της μονάδας ελέγχου του μοτέρ. Το ενδεικτικό αναβοσβήνει για να επισημάνει ότι όλα τα τηλεχειριστήρια έχουν διαγραφεί.

Διαγραφή όλων των ρυθμίσεων

- Πιέστε 2 φορές το OK για να αποκτήσετε πρόσβαση στα μενού.
 - Χρησιμοποιήστε τα πλήκτρα + και - για να αποκτήσετε πρόσβαση στο μενού Προκαθορισμός.
 - Πιέστε το OK για να διαγράψετε όλες τις ρυθμίσεις.
- Το μοτέρ Elixo μηδενίζεται και επανέρχεται στις αρχικές του ρυθμίσεις (προεπιλεγμένες εργοστασιακές τιμές).

Πριν χρησιμοποιήσετε το μοτέρ, πραγματοποιήστε μια νέα αυτο-εκμάθηση (βλ. σελ. 8).

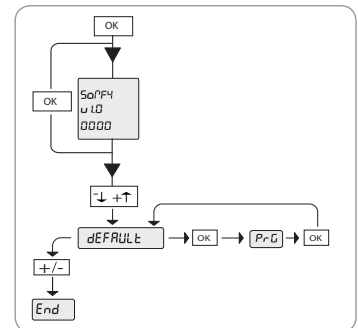

ΔΙΑΓΝΩΣΤΙΚΟΣ ΕΛΕΓΧΟΣ

Ερμηνεία των μηνυμάτων που εμφανίζονται στην οθόνη

Πριν αποκτήσετε πρόσβαση στη λίστα των μενού, η οθόνη της μονάδας ελέγχου εμφανίζει τις παρακάτω πληροφορίες:

- Somfy,
- Έκδοση του λογισμικού της μονάδας ελέγχου,
- Αριθμός κύκλων που έχουν πραγματοποιηθεί (η τιμή εμφανίζεται σε εκατοντάδες, για τους πρώτους 100 χειρισμούς η οθόνη εμφανίζει 0000).

Κατά τη χρήση του μοτέρ, εμφανίζονται μηνύματα που δείχνουν την κατάσταση του συστήματος.

Σε περίπτωση κακής λειτουργίας, εμφανίζεται μόνιμα ένα μήνυμα που δείχνει ποιο εξάρτημα πρέπει να ελεγχθεί. Εάν το πρόβλημα που παρουσιάστηκε δεν διορθωθεί ή εξακολουθεί να υπάρχει, επικοινωνήστε με το τμήμα τεχνικής υποστήριξης της Somfy.

Μήνυμα	Ερμηνεία	Μόνιμη εμφάνιση
OK	Η αυτο-εκμάθηση ήταν επιτυχής	
KO	Αποτυχία της αυτο-εκμάθησης	
	Εν αναμονή εισαγωγής μιας τιμής ή μιας λειτουργίας	
End	Έξοδος από τον τρόπο λειτουργίας προγραμματισμού	
SuC	Όριο διαδρομής κλεισίματος ενεργοποιημένο	
SuO	Όριο διαδρομής ανοίγματος ενεργοποιημένο	
AMP	Ανιχνεύτηκε εμπόδιο	
PED	Είσοδος πεζών ενεργοποιημένη	
STRT	Είσοδος START ενεργοποιημένη	
STOP	Είσοδος STOP ενεργοποιημένη	
PHOT	Είσοδος PHOT ενεργοποιημένη	
CLOSE	Είσοδος CLOSE ενεργοποιημένη	Ελέγξτε τη σωστή λειτουργία του περιφερειακού εξαρτήματος που ελέγχει την είσοδο πεζών (διακόπτης με κλειδί, ενσύρματο πληκτρολόγιο με κωδικό, κ.λπ.) Βεβαιωθείτε ότι λειτουργεί σωστά το περιφερειακό εξάρτημα που ελέγχει την είσοδο START. Βεβαιωθείτε ότι λειτουργεί σωστά το περιφερειακό εξάρτημα που ελέγχει την είσοδο STOP Βεβαιωθείτε ότι τίποτα δεν καλύπτει τα φωτοηλεκτρικά κύτταρα. Βεβαιωθείτε ότι τα φωτοηλεκτρικά κύτταρα δεν είναι βρόμικα (βλ. οδηγίες χρήσης των κυττάρων). Βεβαιωθείτε ότι λειτουργεί σωστά το περιφερειακό εξάρτημα που ελέγχει την είσοδο CLOSE. Βεβαιωθείτε ότι λειτουργεί σωστά το περιφερειακό εξάρτημα που ελέγχει την είσοδο OPEN.
OPEN	Είσοδος OPEN ενεργοποιημένη	
SWO	Είσοδος ορίου διαδρομής ανοίγματος ενεργοποιημένη	Βλάβη στο σύστημα ηλεκτρομαγνητικής ανίχνευσης. Αντικαταστήστε το.
SWC	Είσοδος ορίου διαδρομής κλεισίματος ενεργοποιημένη	Βλάβη στο σύστημα ηλεκτρομαγνητικής ανίχνευσης. Αντικαταστήστε το.
TH	Θερμική προστασία του λογισμικού ενεργοποιημένη	Περιμένετε έως ότου το μήνυμα σταματήσει να εμφανίζεται, για να συνεχίσετε τη χρήση του μοτέρ.

Εμφάνιση των τιμών ροπής μοτέρ κατά τη λειτουργία του μοτέρ

Κατά τις φάσεις ανοίγματος και κλεισίματος, η οθόνη εμφανίζει τέσσερα ψηφία που χωρίζονται με μια τελεία, π.χ. 35.40. Τα ψηφία ενημερώνονται κατά την κίνηση της πόρτας. Αντιστοιχούν στην πραγματική καταναλωθείσα ροπή (35) και στη ροπή που ρυθμίστηκε κατά την αυτο-εκμάθηση (40).

Αυτές οι τιμές επιτρέπουν τη διόρθωση της εισαγωγής της ροπής.

Εάν η τιμή πραγματικής καταναλωθείσας ροπής κατά την κίνηση πλησιάζει σημαντικά την προγραμματισμένη τιμή ροπής, ενδέχεται να παρουσιαστούν προβλήματα λειτουργίας στο μέλλον, λόγω φθοράς ή μικρών παραμορφώσεων του φύλλου.

Όταν η τιμή της πραγματικής καταναλωθείσας ροπής υπερβεί την προγραμματισμένη τιμή ροπής, η πόρτα σταματά και οπισθοχωρεί κατά μερικά εκατοστά.

ΤΕΧΝΙΚΑ ΧΑΡΑΚΤΗΡΙΣΤΙΚΑ

MOTEP	
Τροφοδοσία παροχής δικτύου	230 V 50/60 Hz
Τροφοδοσία μοτέρ	24 Vdc
Αρ. στροφών του μοτέρ	3.500 σ.α.λ.
Απορροφούμενη ισχύς	70 W
Μέγ. απορ. ρεύμα	0,5 A (23 Vac) - 1 A (110 Vac)
Σχέση μειωτήρα	1/44
Αρ. στροφών στην έξοδο	79 σ.α.λ.
Γρανάζι	μονάδα 4 mm (14 δόντια)
Ταχύτητα της πόρτας	12 μέτρα/λεπτό
Μέγ. βάρος της πόρτας	500 kg
Μέγ. ροπή	20 Nm
Λίπανση	Μόνιμο γράσο
Χειροκίνητοι χειρισμοί	Μηχανική αποσύμπλεξη με λαβή
Ανίχνευση εμποδίων	Ηλεκτρονικός περιοριστής ροπής
Αριθμός κύκλων/ημέρα	30
Μονάδα ελέγχου	Ενσωματωμένη με οθόνη LCD
Μπαταρίες ασφαλείας (προαιρετικά)	2 μπαταρίες 12 V 1,2 Ah
Θερμοκρασία λειτουργίας	από -15 °C έως +60 °C
Δείκτης προστασίας	IP24
Βάρος	7 kg (≈ 70 N)
Διαστάσεις	βλ. «Γενικές διαστάσεις του μοτέρ» σελ.3
ΗΛΕΚΤΡΟΝΙΚΟ	
Τροφοδοσία των αξεσουάρ	24 Vac (180 mA)
Χρόνος αυτόματου κλεισίματος	από 3 έως 120 δευτ.
Χρόνος εργασίας	120 δευτ.
Χρόνος ανοίγματος πεζών	7 δευτ. σταθερά
Παύση αντιστροφής κίνησης	1 δευτ. περίπου
Σύνδεση φωτός που αναβοσβήνει	24 V μέγ. 25 W
Ασφάλειες	250 V T 0,62 A και T 1 A
Ενσωματωμένος ραδιο-δέκτης	RTS
Αριθμός τηλεχειριστηρίων που μπορούν να απομνημονευθούν	36
Συχνότητα τηλεχειριστηρίων RTS	433,42 Mhz
Σύνθετη αντίσταση κεραίας	50 Ohm (RG58)

Lists of subsidiaries / Lista de filiales / Lista das filiali / Λίστες θυγατρικών

Argentina : Somfy Argentina
+55 11 (0) 4737-37000

Australia : Somfy PTY LTD
+61 (0) 2 9638 0744

Austria : Somfy GesmbH
+43(0) 662 / 62 53 08 - 0

Belgium : Somfy Belux
+32 (0)2 712 07 70

Brasil : Somfy Brasil STDA
+55 11 (0) 6161 6613

Canada : Somfy ULC
+1 (0) 905 564 6446

China : Somfy China Co. Ltd
+8621 (0) 6280 9660

Cyprus : Somfy Middle East
+357 (0) 25 34 55 40

Czech Republic : Somfy Spol s.r.o.
(+420) 296 372 486-7

**Denmark : Somfy Nordic AB
Denmark**
+45 65 32 57 93

Finland : Somfy Nordic AB Finland
+358 (0) 957 13 02 30

France : Somfy France
+33 (0) 820 374 374

Germany : Somfy GmbH
+49 (0) 7472 9300

Greece : Somfy Hellas
+30 210 614 67 68

Hong Kong : Somfy Co. Ltd
+852 (0) 2523 6339

Hungary : Somfy Kft
+36 1814 5120

India : Somfy India PVT Ltd
+91 (0) 11 51 65 91 76

Indonesia : Somfy IndonesiaEra
+62 (0) 21 719 3620

Iran : Somfy Iran
0098-217-7951036

Israel : Sisa Home Automation Ltd
+972 (0) 3 952 55 54

Italy : Somfy Italia s.r.l
+39-024 84 71 84

Japan : Somfy KK
+81 (0)45-475-0732
+81 (0)45-475-0922

Jordan : Somfy Jordan
+962-6-5821615

**Kingdom of Saudi Arabia : Somfy
Saoudi**
Riyadh : +966 1 47 23 203
Jeddah : +966 2 69 83 353

Kuwait : Somfy Kuwait
00965 4348906

Lebanon : Somfy Middle East
+961(0) 1 391 224

Malaysia : Somfy Malaysia
+60 (0) 3 228 74743

Mexico : Somfy Mexico SA de CV
+52(0) 55 5576 3421

Morocco : Somfy Maroc
+212-22951153

Netherlands : Somfy BV
+31 (0) 23 55 44 900

Norway : Somfy Norway
+47 67 97 85 05

Poland : Somfy SP Z.O.O
+48 (0) 22 618 80 56

Portugal : Somfy Portugal
+351 229 396 840

Romania : Somfy SRL
+40 - (0)368 - 444 081

Russia : cf. Germany - Somfy GmbH
+7 095 781 47 72

Singapore : Somfy PTE LTD
+65 (0) 638 33 855

Slovak Republic : Somfy Spol s.r.o.
(+421) 33 77 18 638

South Korea : Somfy JOO
+82 (0) 2 594 4333

Spain : Somfy Espana SA
+34 (0) 934 800 900

Sweden : Somfy Nordic AB
+46 (0) 40 165900

Switzerland : Somfy A.G.
+41 (0) 44 838 40 30

Syria : Somfy Syria
+963-9-55580700

Taiwan : Somfy Taiwan
+886 (0) 2 8509 8934

Thailand : Somfy Thailand
+66 (0) 2714 3170

Turkey : Somfy Turkey
+90 (0) 216 651 30 15

United Arab Emirates : Somfy Gulf
+971 (0) 4 88 32 808

United Kingdom : Somfy LTD
+44 (0) 113 391 3030

United States : Somfy Systems Inc
+1 (0) 609 395 1300

PATENTS AND DESIGN PATENTS PENDING FOR SOME COUNTRIES (e.g. : US)

