

Ⓕ Notice d'installation

ⒼⒷ Installation guide

ⒼⓁ Montagehandleiding

Ⓔ Guia de instalacion

Axovia 170 S^{NS}

1 216 125 - V1

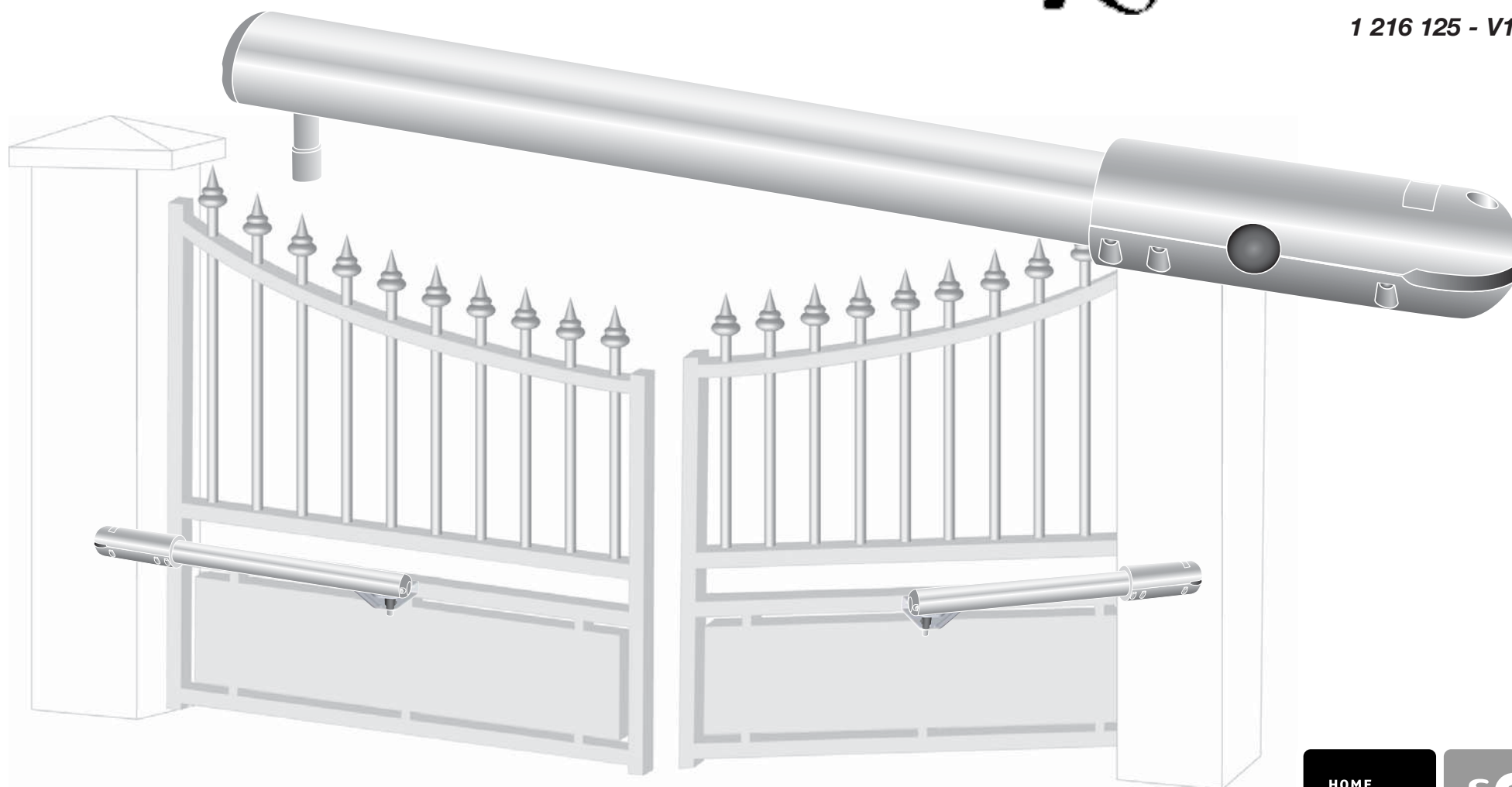

HOME
MOTION BY

somfy®

Ⓕ Sommaire	ⒼⒸ Contents	ⒼⒶ Inhoudsopgave	Ⓔ Indice
1 Consignes de sécurité	1 Safety recommendations	1 De veiligheidsinstructies	1 Las consignas de seguridad
2 Composition du Kit	2 Composition of kit	2 Samenstelling van de kit	2 Composición del kit
3 Raccordements électriques	3 Electrical connections	3 Elektrische aansluitingen	3 Conexiones eléctrica
4 Vérification avant le montage	4 Check before assembly	4 Controle vóór montage	4 Verificación antes del montaje
5 Processus de montage	5 Assembly process	5 Montageproces	5 Proceso de montaje
6 Branchements	6 Connecting	6 Aansluitingen	6 Conexiones
7 Mémorisation des télécommandes	7 Memorising remote control	7 Zenders toewijzen	7 Memorización del emisor
8 Programmation	8 Programming	8 Instellingen	8 Programación
9 Utilisation	9 Use	9 Gebruik	9 Utilización
10 Accessoires	10 Accessories	10 Accessoires	10 Accesorios
11 Caractéristiques techniques	11 Technical data	11 Technische gegevens	11 Características
12 Problèmes / Solutions	12 Problem / Causes	12 Probleem / Mogelijke oorzaak	12 Problema / Posible Causa

1 Ⓕ Consignes de sécurité	ⒼⒸ Safety recommendation	ⒼⒶ De veiligheidsinstructies	Ⓔ Las consignas de seguridad
<p>Avant de procéder à l'installation de votre produit, il est impératif de lire attentivement l'ensemble de cette notice. Suivez précisément chacune des instructions données et conservez cette notice aussi longtemps que durera votre produit.</p> <p>En cas de non respect de ces consignes d'installation, de graves dommages corporels ou matériels risqueraient de survenir. SOMFY ne pourrait en être tenu responsable.</p> <p>Avant d'installer la motorisation, vérifiez que la partie entraînée est en bon état mécanique, qu'elle est correctement équilibrée et qu'elle s'ouvre et se ferme correctement.</p> <p>S'assurer que les zones dangereuses (écrasement, cisaillement, coincement) entre la partie entraînée et les parties fixes environnantes dû au mouvement d'ouverture de la partie entraînée sont évitées.</p> <p>Préserver une zone de dégagement de 500 mm à l'arrière de chaque vantail lorsque le portail est complètement ouvert.</p> <p>Garder à vue votre portail pendant le mouvement.</p> <p>Tout interrupteur sans verrouillage*** doit être situé en vue directe de la partie entraînée, mais éloigné des parties mobiles. Sauf s'il fonctionne avec une clé, il doit être installé à une hauteur minimale de 1,5 m et ne pas être accessible au public.</p> <p>Si vous utilisez un interrupteur sans verrouillage***, assurez-vous que les autres personnes sont tenues à distance.</p>	<p>Before installing your product, all of these instructions must be carefully read. Follow exactly each of the instructions given and keep these instructions as long as your product lasts.</p> <p>In case these installation instructions are not respected, serious bodily injury or property damage may ensue. SOMFY will not be liable for such damages.</p> <p>Before installing the motorization, check that the driven part is in good mechanical condition, that it is correctly balanced and that it opens and closes correctly.</p> <p>Make sure that dangerous areas caused by the opening movement of the driven part and the surrounding fixed parts are kept clear (crushing, shearing, jamming).</p> <p>Keep an area of 500 mm clear behind each gate leaf when the gate is completely open.</p> <p>Keep an eye on your gate while it is moving.</p> <p>Any non-locking switch*** must be located in a place directly visible from the driven part but away from the mobile parts. Unless it functions with a key, it must be installed at a minimal height of 1.5 m and not be accessible to the public.</p> <p>If you use a switch with no locking device***, make sure that other persons are kept away from it.</p>	<p>Alvorens over te gaan tot installatie van uw product dient u deze handleiding in z'n geheel aandachtig door te lezen. Volg alle instructies zorgvuldig op, en bewaar de handleiding zolang uw product meegaat.</p> <p>Bij niet-naleving van de installatievoorschriften zou er ernstige lichamelijke of materiële schade kunnen ontstaan. SOMFY kan hiervoor niet aansprakelijk gesteld worden.</p> <p>Alvorens de aandrijving te installeren dient u te controleren of het aangedreven deel in goede mechanische staat verkeert, dat het goed uitgebalanceerd is, en op de juiste wijze opent en sluit.</p> <p>Zorg ervoor dat de gevaarlijke zones (omverwerpen, afknippen, klemzetten) tussen het aangedreven deel en de vaste aangrenzende onderdelen, veroorzaakt door het openen van het aangedreven deel, vermeden worden.</p> <p>Houd rekening met een vrije ruimte van 500 mm aan de achterkant van elke deur als het toegangshek volledig open staat.</p> <p>Houd uw toegangshek in het oog tijdens het open- en dichtslaan.</p> <p>Alle schakelaars zonder vergrendeling*** moeten zich direct in het zicht van het aangedreven deel bevinden, maar op afstand van de beweegbare delen. Behalve als deze met een sleutel functioneert, moet deze geïnstalleerd worden op een minimale hoogte van 1,5m, en niet toegankelijk zijn voor buitenstaanders.</p> <p>Als u een schakelaar zonder vergrendeling*** gebruikt, zorg er dan voor dat andere personen op afstand blijven.</p>	<p>Antes de proceder a la instalación del producto, es imperativo leer atentamente el conjunto de este manual. Siganse con precisión todas las instrucciones proporcionadas y consérvese este folleto mientras dure el producto.</p> <p>En caso de no respetarse estas consignas de instalación, pueden suceder graves daños corporales o materiales. SOMFY quedaría eximido de toda responsabilidad.</p> <p>Antes de instalar la motorización, compruébese que la parte accionada está en buen estado mecánico, correctamente equilibrada y que se abre y se cierra correctamente.</p> <p>Cerciorarse de que se evitan las zonas peligrosas (aplastamiento, cizallamiento, atascamiento) entre la parte accionada y las partes fijas cercanas, durante el movimiento de abertura de la parte accionada.</p> <p>Preservar una zona libre de 500 mm en la parte atrás de cada hoja cuando el portal esté completamente abierto.</p> <p>Mantener la vista sobre el portal durante el movimiento.</p> <p>Todo interruptor sin bloqueo*** debe estar situado en vista directa de la parte accionada, aunque alejado de las partes móviles. Salvo si funciona con una llave, debe instalarse a una altura mínima de 1,5 m y no debe ser accesible al público.</p> <p>Si se utiliza un interruptor sin bloqueo***, cerciorarse de que las demás personas están a distancias reglamentarias.</p>

*** (exemple : interphone, contact à clé...)

*** (exemple : interphone, locking key...)

*** (bijvoorbeeld: intercom, sleutelcontact...)

*** (ejemplo: interfono, contacto de llave...).

1 F Consignes de sécurité	GB Safety recommendation	NL De veiligheidsinstructies	E Las consignas de seguridad
----------------------------------	---------------------------------	-------------------------------------	-------------------------------------

<p>1 – Ne jamais intervenir sur votre Axovia sous tension ou avec la batterie.</p>	<p>1 – Never work on your axovia when it is live or connected to the battery.</p>	<p>1 – Voer geen werkzaamheden uit aan uw Axovia indien deze op het lichtnet of de accu is aangesloten.</p>	<p>1 – No intervenir nunca en el sistema axovia cuando está conectado a tensión o a la batería.</p>
<p>2 – Vérifiez fréquemment l'installation pour déceler tout mauvais équilibrage des vantaux ou tout signe d'usure. Ne pas utiliser l'appareil si une réparation ou un réglage est nécessaire. Vérifier régulièrement l'état du portail. Les portails en mauvais état doivent être réparés, renforcés, voir changés avant l'installation. Vérifier régulièrement le bon serrage des vis et des fixations des différents éléments de l'Axovia.</p>	<p>2 – Frequently check the installation to detect any bad balancing of the gate leaves or any sign of wear. Do not use the device if repairs or adjustments are necessary. Check the condition of the gate regularly. Gates in bad condition must be repaired, reinforced or changed before you install your Axovia. Motorising a gate in poor condition can cause the malfunctioning of the Axovia as well as premature wear of the gate.</p>	<p>2 – Controleer de installatie regelmatig op slecht uitgebalanceerde hekdeuren of op slijtage. Het apparaat niet gebruiken als een reparatie of afstelling noodzakelijk is. Controleer regelmatig de staat van het schuifhek. Hekken in slechte staat dienen gerepareerd, verstevigd of vervangen te worden alvorens uw Axovia te installeren. Het mechaniseren van een hek in slechte staat kan leiden tot een onjuiste werking van de Axovia alsmede een voortijdige slijtage van het hek.</p>	<p>2 – Comprobar con frecuencia la instalación para observar cualquier mal equilibrio de las hojas o signo de desgaste. No utilizar el aparato si hay que repararlo o arreglarlo. Controlar regularmente el estado del portón. Los portones en mal estado deben ser reparados y reforzados, incluso, si resulta necesario, debe cambiarse antes de la instalación del Axovia.</p>
<p>3 – Ne jamais laisser jouer les enfants à proximité du portail en mouvement. Ne pas laisser les enfants jouer avec les dispositifs de commandes fixes. Mettre les dispositifs de télécommande hors de portée des enfants.</p>	<p>3 – Never allow children to play near the moving gate and prevent people from passing during the opening and closing sequences. Do not let children play with the fixed control devices. Put the remote control devices out of children's reach.</p>	<p>3 – Laat kinderen nooit in de directe omgeving van het bewegende hek spelen en vermijd elke doorgang van personen tijdens het openen of sluiten van de deur. Kinderen niet laten spelen met de vaste bedieningsapparatuur. Afstandbedieningen buiten bereik van kinderen houden.</p>	<p>3 – No dejar nunca que los niños jueguen en la proximidad del portón en movimiento, evitar el pasaje de personas en el momento que se abre o se cierra. No dejar que los niños utilicen los dispositivos de mando y seguridad, poner los telemandos fuera de su alcance.</p>
<p>4 – Porter des lunettes lors des phases de perçage.</p>	<p>4 – Wear safety goggles when drilling.</p>	<p>4 – Draag een veiligheidsbril tijdens de boorwerkzaamheden.</p>	<p>4 – Usar anteojos de protección en la etapa del agujereado.</p>
<p>5 – Pour fonctionner, l'Axovia doit être alimenté sous 230 V -50 Hz. La ligne électrique doit être :</p> <ul style="list-style-type: none"> ■ exclusivement réservée à l'Axovia, ■ d'une section minimale de 1,5 mm², ■ dotée d'une protection (fusible ou disjoncteur calibre 10 A) et d'un dispositif différentiel (30 mA), ■ équipé d'un moyen de déconnexion omnipolaire, ■ installée selon les normes de sécurité électrique en vigueur. <p>Il est conseillé de munir l'installation d'un parafoudre (conforme à la norme NF C 61740, tension résiduelle maximum 2 kV).</p>	<p>5 – To operate correctly, the axovia must be powered with 230 V 50 Hz. The electrical lead must be:</p> <ul style="list-style-type: none"> ■ Reserved exclusively for the axovia, ■ Of a minimum section of 1.5 mm² ■ Properly protected (fuse or circuit breaker rated at 10 A) with a differential device (30 mA), ■ Fit a single pole disconnection device. ■ Installed according to the current electric safety standards. <p>It is advisable to provide the installation with a lightning arrester (conforming to standard NF C 61740, (maximum residual voltage 2 kV).</p>	<p>5 – De Axovia dient, om te kunnen werken, aangesloten te worden op een netvoeding van 230 V- 50 Hz. De elektrische leiding dient:</p> <ul style="list-style-type: none"> ■ Uitsluitend voor de Axovia aangewend te worden, ■ Een minimale doorsnede van 1,5 mm² te hebben, ■ Voorzien te zijn van een bescherming (zekering waarde 10 A) en een aardlekschakelaar (30 mA), ■ Voorzien van een meerpoleige onderbrekingsvoorziening. ■ Volgens de van kracht zijnde veiligheidsnormen voor elektriciteit geïnstalleerd te worden. <p>Het wordt aanbevolen de installatie te voorzien van een bliksemafleider (overeenkomstig aan de norm NF C 61740, maximale restspanning 2 kV).</p>	<p>5 – Para funcionar, el axovia debe estar alimentado eléctricamente por 230 V- 50 Hz. La línea eléctrica debe:</p> <ul style="list-style-type: none"> ■ estar exclusivamente reservada al axovia ■ tener una sección mínima de 1,5 mm² ■ estar provista de una protección (fusible o disyuntor calibre 10 A) y de un dispositivo diferencial (30 mA) ■ estar equipado de un medio de desconexión omnipolar. ■ ser instalado según las normas eléctricas de seguridad vigentes. <p>Se aconseja dotar a la instalación de un pararrayos (conforme a la norma NF C 61740, tensión residual máxima 2 kV)</p>
<p>6 – Tout éclairage alimenté en 230V raccordé sur la sortie "éclairage de zone" doit être raccordé à la terre ou être du type double isolation.</p>	<p>6 – If lighting supplied with 230 V is connected to the "area lighting" output, it must be connected to ground or be doubly insulated.</p>	<p>6 – Elke verlichting van 230 V aangesloten op de uitgang "Zoneverlichting" dient voorzien te zijn van een aarding of een dubbele isolatie.</p>	<p>6 – Toda iluminación alimentada en 230V conectada en "iluminación de zona" debe estar conectada a tierra o debe ser del tipo de aislamiento doble.</p>
<p>7 – Ne pas nettoyer votre Axovia avec un appareil de nettoyage au débit d'eau haute pression.</p>	<p>7 – Do not clean your Axovia with a high pressure water spray cleaner.</p>	<p>7 – Uw Axovia niet reinigen met een hogedrukreiniger.</p>	<p>7 – No limpiar su Axovia con un aparato de limpieza con caudal de agua de alta presión.</p>

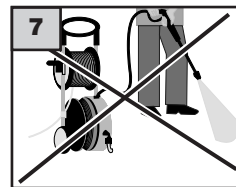
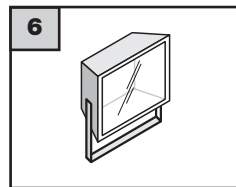
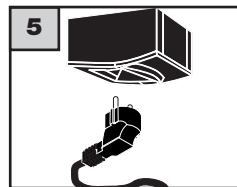
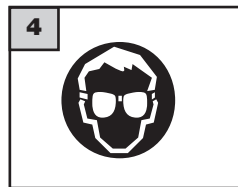
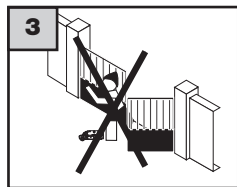
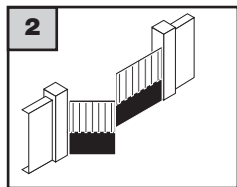
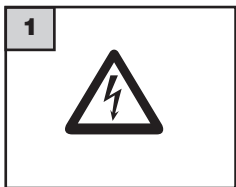

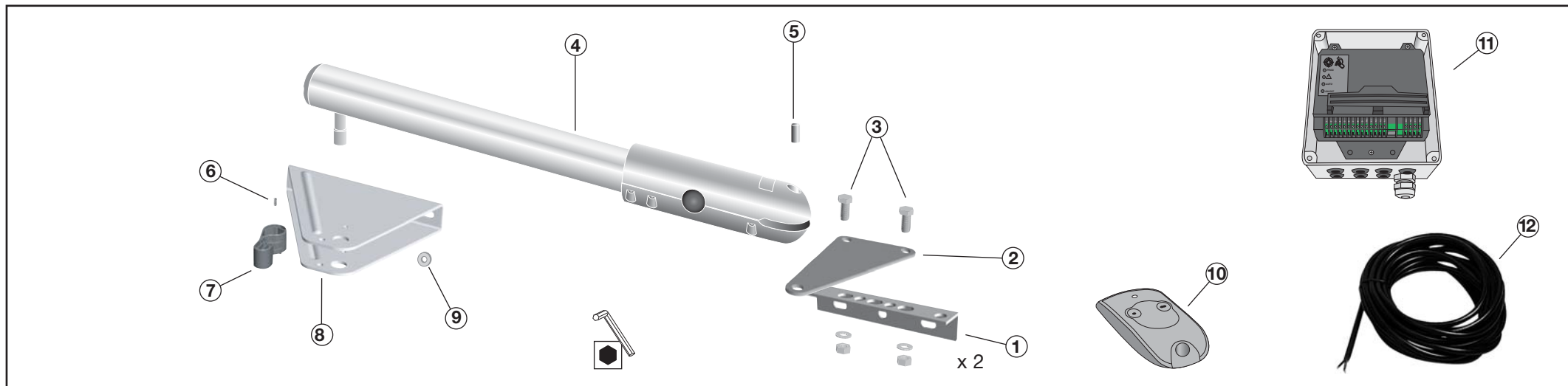

(F)

1	Équerre	x 2
2	Plaque de fixation vérin	x 2
3	Vis, rondelles et écrou	x 4
4	Vérin	x 2
5	Axe de fixation	x 2
6	Vis pièce de déverrouillage	x 2
7	Pièce de déverrouillage	x 2
8	Patte de fixation vantail	x 2
9	Rondelle	x 2
10	Télécommande	x 2
11	Boîtier électronique de commande	x 1
12	Câble de raccordement	x 1

(GB)

1	Pillar angle plate	x 2
2	Plate	x 2
3	Screws, washers and bolts	x 4
4	Cylinder	x 2
5	Axe	x 2
6	Release piece screw	x 2
7	Release piece	x 2
8	Angle plate	x 2
9	Washer	x 2
10	Remote control	x 2
11	Electronic box	x 1
12	Cable connection	x 1

(NL)

1	het kniestuk	x 2
2	bevestigingsplaat cilinder	x 2
3	Schroeven, ringen en moeren	x 4
4	Cilinder	x 2
5	Bevestigingsassen	x 2
6	Schroef ontgrendelingselement	x 2
7	Ontgrendelingselement	x 2
8	bevestigingshaak hekdeur	x 2
9	Ringetje	x 2
10	Afstandsbediening	x 2
11	Bedieningselektronica	x 1
12	Kabel	x 1

(E)

1	Escuadra	x 2
2	Placa de fijación cilindro	x 2
3	Tornillos, arandelas y tuerca	x 4
4	Cilindro	x 2
5	Eje de fijación	x 2
6	Tornillo pieza de desbloqueo	x 2
7	Pieza de desbloqueo	x 2
8	Patilla de fijación hoja	x 2
9	Arandela	x 2
10	Mando remoto	x 2
11	Caja electrónica de mando	x 1
12	Cable de conexión	x 1

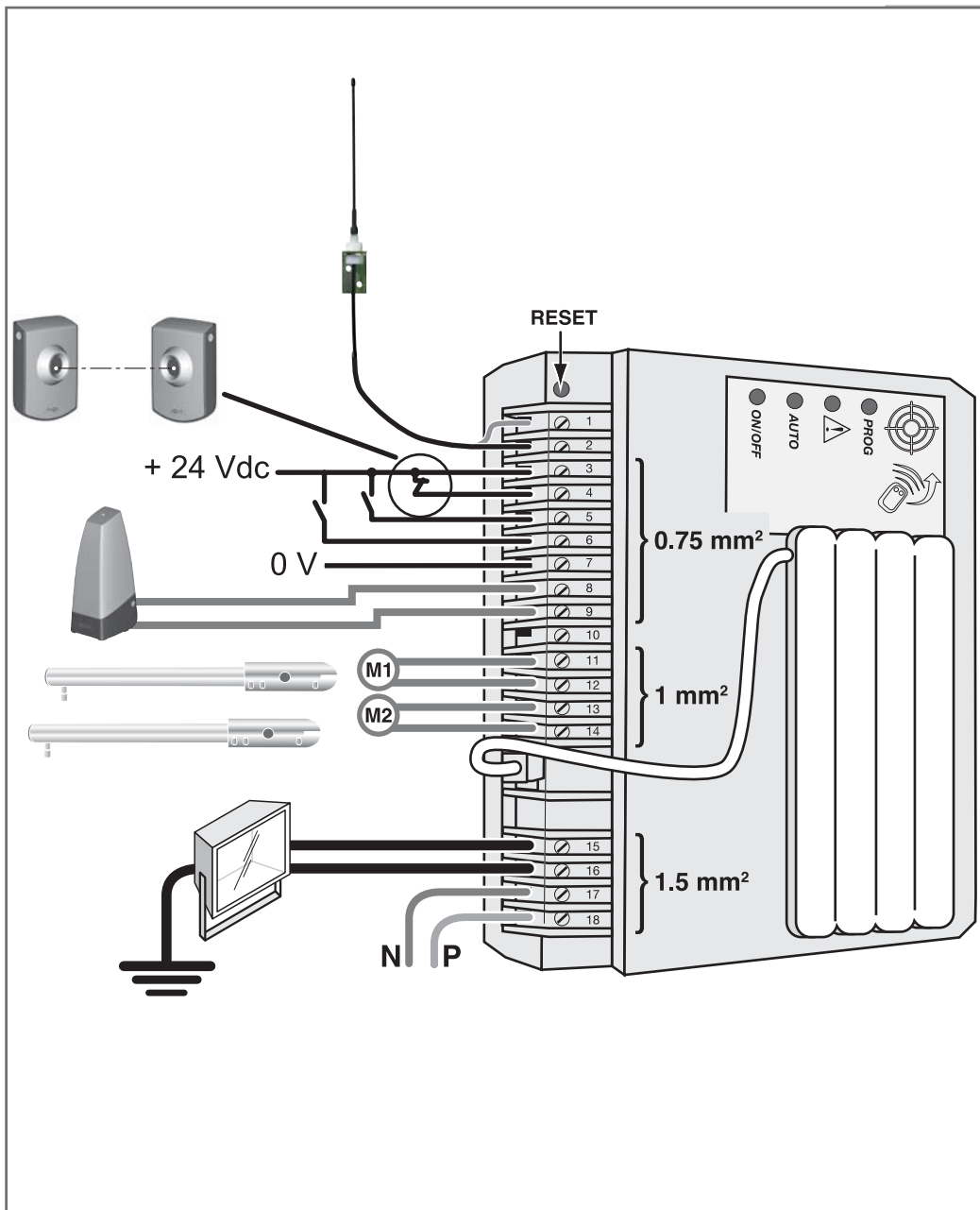

F

1 + 2	Antenne
3 + 4	Jeu de cellules
3 + 5	Commande pour l'ouverture totale
3 + 6	Commande pour l'ouverture piétonne
3 + 7	Sortie permettant d'alimenter les accessoires (24Vdc / 12Vac)
8 + 9	Feu orange (sortie clignotante 24V 15 W maxi)
8 + 10	Gâche électrique selon cas spécifique.
11 + 12	Vérin 1 (24V)
13 + 14	Vérin 2 (24V)
15 + 16	Eclairage de zone (500W maxi en 230V)
17 + 18	Câble d'alimentation secteur 230V

GB

1 + 2	Antenna
3 + 4	Input for Photocell contacts
3 + 5	Control for total opening
3 + 6	Control for pedestrian opening
3 + 7	Output powering the accessories (24Vdc / 12Vac)
8 + 9	Flashing output for one orange light (24V - 15W)
8 + 10	Electric strike plate according to specific case
11 + 12	Cylinder 1 (24V)
13 + 14	Cylinder 2 (24V)
15 + 16	Area lighting output (500W maximum at 230V)
17 + 18	Power supply cable 230V

NL

1 + 2	Antenne
3 + 4	Ingang voor foto-elektrische cellen
3 + 5	Bediening voor totale opening
3 + 6	Bediening voor voetgangersopening
3 + 7	Uitgang voeding voor accessoires (24 Vdc / 12 Vac)
8 + 9	Uitgang oranje waarschuwingslicht (24 V - 15 W)
8 + 10	elektrische (centrale) vergrendelingsplaat afhankelijk van specifiek geval
11 + 12	Motor 1 (24V)
13 + 14	Motor 2 (24V)
15 + 16	Uitgang verlichting (maximaal 500 W en 230 V)
17 + 18	Netvoedingskabel 230V

E

1 + 2	Antena
3 + 4	Entrada para el kit células fotoeléctricas
3 + 5	Orden para la abertura total
3 + 6	Orden para la abertura peatonal
3 + 7	Salida que permite alimentar los accesorios (24Vdc / 12Vac)
8 + 9	Salida luz intermitente, permite alimentar una luz naranja (24V - 15W)
8 + 10	Conexión eléctrica según caso específico
11 + 12	Motor 1 (24V)
13 + 14	Motor 2 (24V)
15 + 16	Salida de iluminación de zona (500W máximo en 230V)
17 + 18	Cable de alimentación 230V

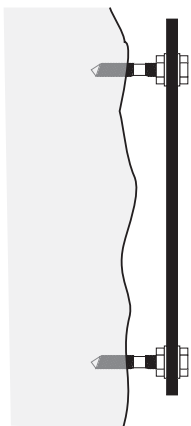

(F) Les piliers présentant un faux aplomb nécessitent l'utilisation d'une platine spéciale. De même, quand l'un des trous de fixation des pattes pilier est dans le vide ou proche de l'angle du mur, il est impératif de positionner la platine support SOMFY.

Si le portail ne comporte pas de renforts, prévoir des contre-plaques en métal (exemple: 15x15cm et 4mm d'épaisseur) pour la fixation des équerres.

(GB) If one of the attachment holes of the pillar anchors lies in space or near the corner of a wall, then the SOMFY support plate provided as an option must be used.

If your gates do not have reinforcement, it is necessary to provide reinforcing plates for attaching the brackets (a 15x15 cm metal plate, 4mm thick for example).

(NL) Bij te smalle pilaren kan U gebruik maken van speciale montageplaten (niet meegeleverd) en hoeksteunen (niet meegeleverd), zoals getoond op de tekening.

Indien uw draaihek geen horizontale dwarsbalken bezit, moeten verstevigingen aangebracht worden, waarop de beugels gemonteerd kunnen worden (bv. een metalen plaat van 15 x 15 cm / 4mm dik).

(E) Pilares que presentan una falsa verticalidad, soportes irregulares: utilice la placa soporte SOMFY. (accesorio)

Puerta sin refuerzos: es necesario instalar contraplacas para la fijación de los soportes (por ejemplo, una placa de metal de 15 x 15 cm con 4mm de espesor).

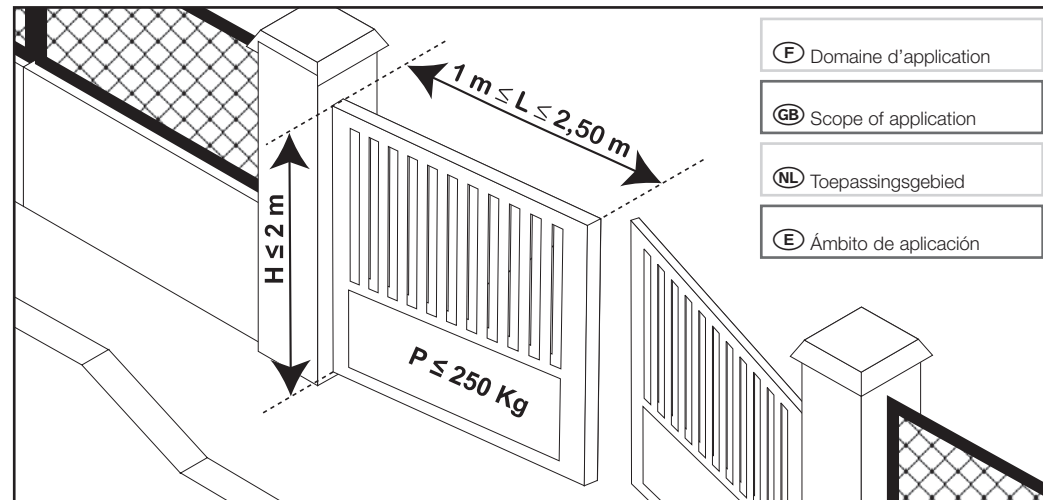
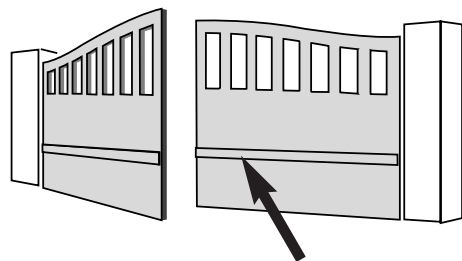
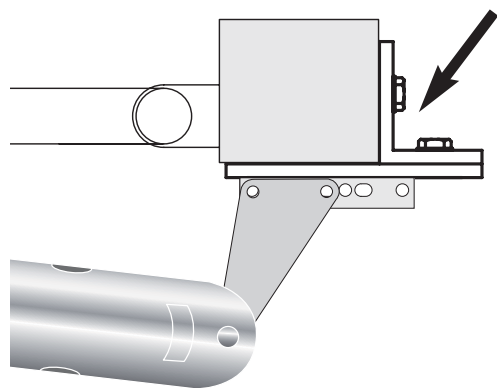

(F) Domaine d'application

(GB) Scope of application

(NL) Toepassingsgebied

(E) Ámbito de aplicación

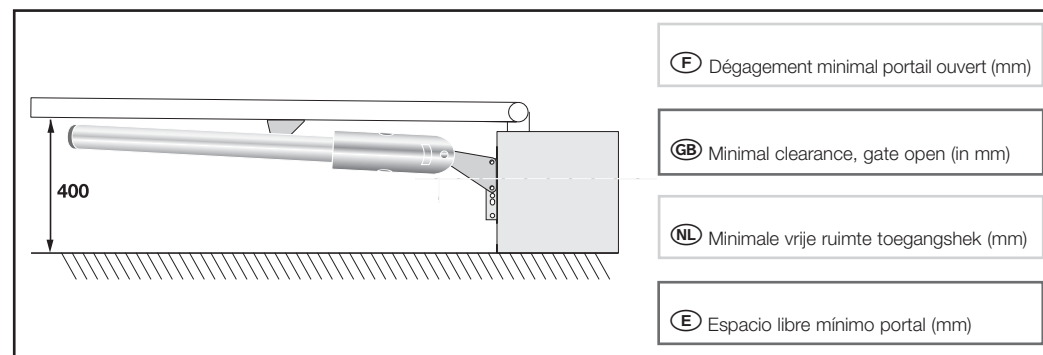

(F) Dégagement minimal portail ouvert (mm)

(GB) Minimal clearance, gate open (in mm)

(NL) Minimale vrije ruimte toegangshek (mm)

(E) Espacio libre mínimo portal (mm)

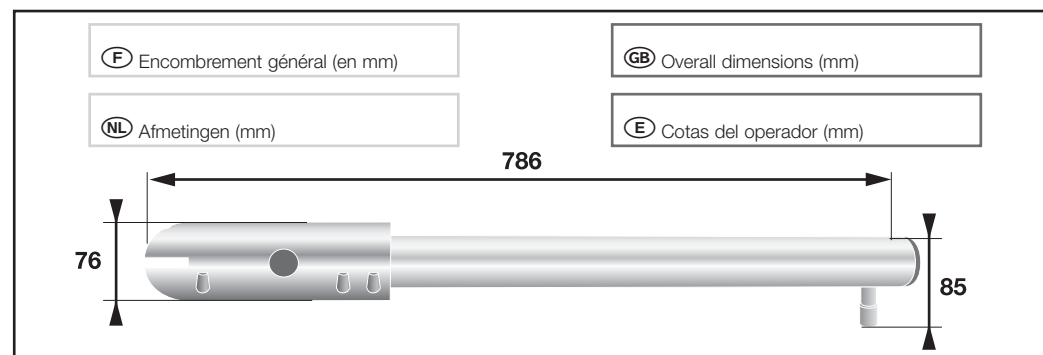

(F) Encombrement général (en mm)

(GB) Overall dimensions (mm)

(NL) Afmetingen (mm)

(E) Cotas del operador (mm)

(F) Les valeurs indiquées ont été calculées pour la configuration présentée (axe des gonds et axe du vantail identique). Dans le cas où ces deux axes ne seraient pas identiques (gonds déportés), les valeurs d'angle d'ouverture maximum des deux vantaux seront diminuées.

Mesurer la distance A (distance gonds pilier).

En déduire à l'aide du tableau :

- la valeur d'ouverture maximale des vantaux,
- la cote B pour déterminer l'axe vertical de positionnement de l'équerre (1) sur les piliers.
- le sens de montage (E ou e) de la plaque de fixation vérin.

Reporter les valeurs de votre installation dans le tableau ci-dessous.

(NL) De aangegeven waarden zijn berekend voor de aangegeven configuratie (as van de hengsels en as van het hekdeel zijn identiek). Indien deze twee assen niet identiek zijn (verschoven hengsels), moet de waarde van de maximale openingshoek van beide hekdelen verminderd worden.

Meet de afstand A (afstand hengsels pijler).

In de tabel aflezen:

- de maximale opening van de hekvleugels,
- maat B voor het bepalen van de verticale as voor het plaatsen van de knieplaat (1) op de pilaren.
- de montage (E of e) van de plaat waarop de vijzel gemonteerd wordt.

Schrijf de gevonden waarden in de onderstaande

A (mm)	a (°)	B (mm)	E/e

(GB) The values specified have been calculated for the configuration presented (identical hinge axes and gate axis). Should these axes not be identical (offset hinges), the maximum opening angle values of both gates will be hidden.

Measure distance A (hinge-pillar distance).

With the help of the table, calculate:

- the value of the maximum opening of the leaves,
- the dimension of B in order to determine the vertical axis for the bracket (1) on the pillars.
- the mounting direction (E or e) of the jack plate.

Add the measurements for your installation to the table below.

(E) Los valores indicados se han calculado para la configuración presentada (eje de los goznes y eje del batiente idénticos). En caso de que estos dos ejes no fueren idénticos (goznes desplazados), los valores de ángulo de apertura máxima de los dos batientes se disminuirían.

Medir la distancia A (distancia gozne pilar).

Deducir, mediante el cuadro:

- el valor de abertura máxima de las hojas,
- la dimensión B para determinar el eje vertical de la posición de la escuadra (1) en los pilares.
- el sentido de montaje (E ó e) de la placa de fijación cilindro.

Anotar los valores de la instalación en el cuadro

A (mm)	a (°)	B (mm)	E/e
0	120	305	E
de 0 à 20	120	305	E
-30	110	325	e
de -30 à 0	110	315	e
0	110	315	e
de 0 à 20	110	310	e
-30	100	325	e
de -30 à 0	100	315	e
0	100	305	e
de 0 à 20	100	305	e
-30	90	315	e
de -30 à 0	90	315	e
0	90	315	e
de 0 à 10	90	305	e
de 10 à 20	90	305	e
de 20 à 30	90	295	e
de 30 à 40	90	295	e
de 40 à 50	90	285	e
de 50 à 60	90	275	e
de 60 à 70	90	300	E
de 70 à 80	90	290	E
de 80 à 90	90	290	E
de 90 à 100	90	280	E
de 100 à 110	90	280	E
de 110 à 120	90	270	E
de 120 à 130	90	260	E
de 130 à 140	90	250	E
de 140 à 150	90	250	E
de 150 à 160	90	240	E
de 160 à 170	90	230	E
de 170 à 180	90	220	E
de 180 à 190	90	215	E
de 190 à 200	90	205	E

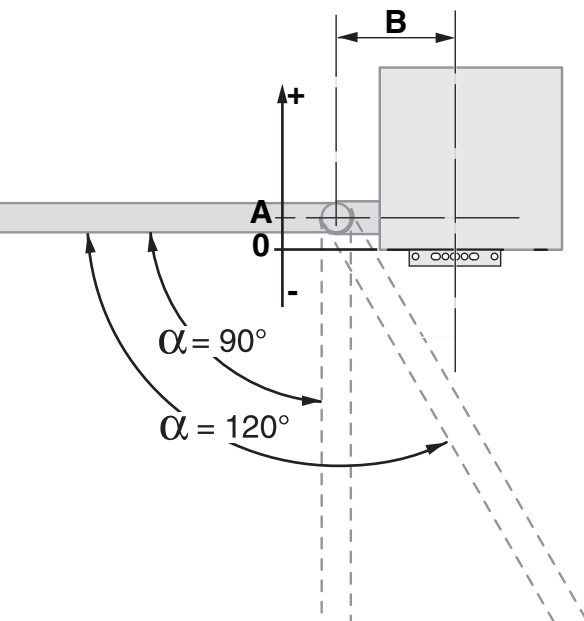

(F) Sens de montage (GB) Mounting direction
(NL) Montagerichting (E) Sentido de montaje

(F) Pilier gauche (GB) Left pillar (NL) Linkerpilaar (E) Pilar izquierdo	(F) Piliér droit (GB) Right pillar (NL) Rechterpilaar (E) Pilar derecho
---	--

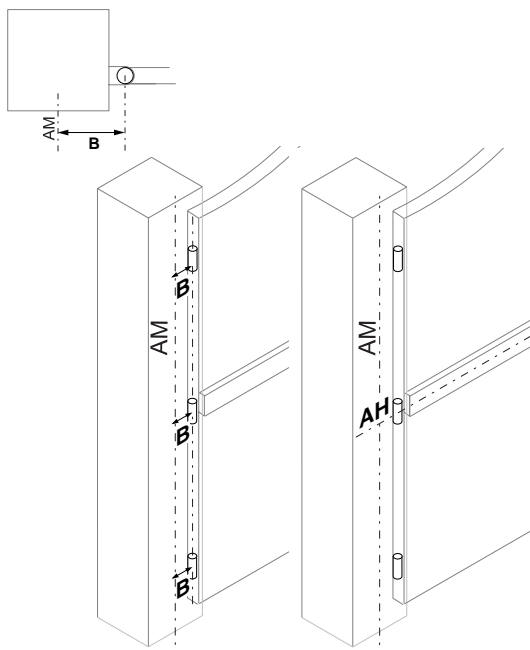

(F) Tracer l'axe AM sur le pilier en respectant la côte B choisie.
Tracer un axe horizontal AH au milieu du renfort, perpendiculaire à l'axe de rotation du portail.
Prolonger cet axe sur le pilier jusqu'à l'intersection avec AM.
Positionnez le bas de l'équerre sur l'axe AH et le centrer par rapport à l'axe AM.
Maintenir l'équerre à l'horizontale et percer.

(GB) Mark the AM axis on the pillar, while complying with the B size chosen.
Mark an AH horizontal axis in the middle of the reinforcement, perpendicular to the gate's rotation axis.
Extend this axis on the pillar to the AM intersection.
Place the bottom of the angle plate on the axis AH and center it with respect to the axis AM.
Maintain the angle plate horizontal.

(NL) Teken de as AM op de pijler en neem de gekozen maat B daarbij in acht.
Trek een horizontale as AH in het midden van de versterking, loodrecht op de draaias van het hek.
Verleng deze as op de pijler tot de kruising met AM.
Plaats de onderkant van de kniehaak op de as AH en centreer deze ten opzichte van de as AM.
Houd de knieplaat horizontaal en boor de gaten.

(E) Trazar el eje AM sobre el pilar respetando la cota B elegida.
Trazar un eje horizontal AH en medio del refuerzo, perpendicular al eje de rotación del portón.
Prolongar este eje sobre el pilar hasta la intersección con AM.
Colocar la parte inferior de la escuadra en el eje AH y centrarla con relación al eje AM.
Mantener la escuadra horizontal y taladrar.

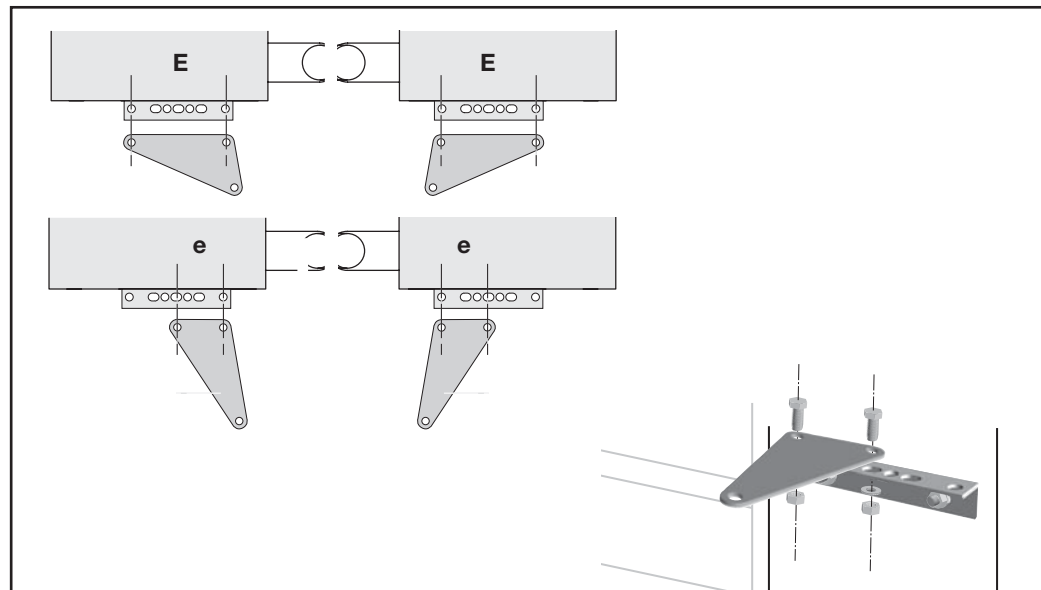
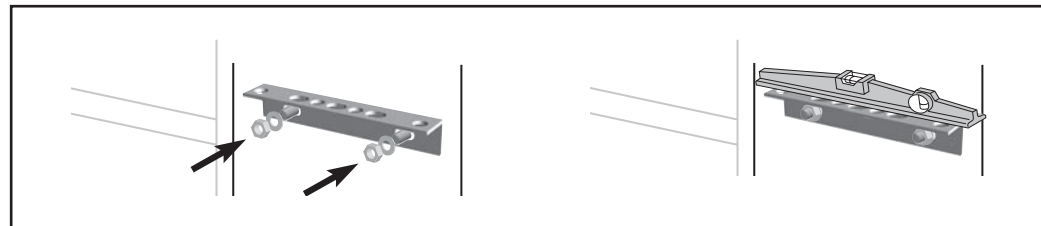
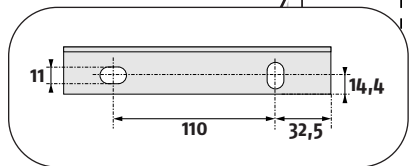

(F) Fixer la plaque de fixation vérin sur l'équerre en fonction du sens de montage «e» ou «E» déterminé.

⚠ **Bien positionner l'équerre de fixation vérin dans le trou le plus proche du gond.**

(GB) Fix the cylinder mounting plate on the angle plate with respect to the determined mounting direction in "e" or "E".

⚠ **Carefully place the cylinder attachment angle plate in the hole closest to the hinge.**

(NL) Bevestig de vizelbevestigingsplaat op de knieplaat naar gelang de montagerichting (e of E).

⚠ **Plaats de vizelknieplaat in het dichtstbijzijnde gat van het geheng.**

(E) Fijar la placa de fijación cilindro en la escuadra según el sentido de montaje "e" ó "E" determinado.

⚠ **Colocar correctamente la escuadra de fijación del cilindro en el orificio más cercano del gozne.**

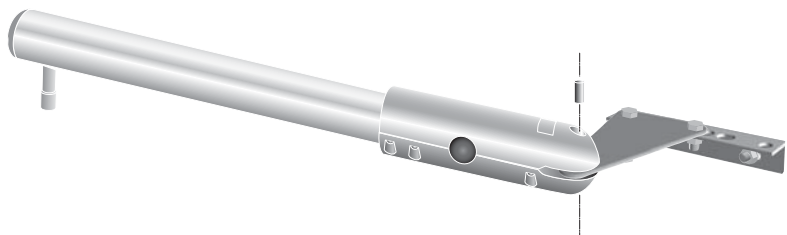

(F) Monter le vérin sur la plaque de fixation vérin et le bloquer avec l'axe. Lubrifier.

(GB) Fit the actuator to the actuator mounting plate and block with the pin. Lubricate.

(NL) Monteer de vijzel op de bevestigingsplaat van de vijzel en borg hem met de as. Smeren.

(E) Montar el cilindro en la placa de fijación cilindro y bloquearlo con el eje. Lubricar.

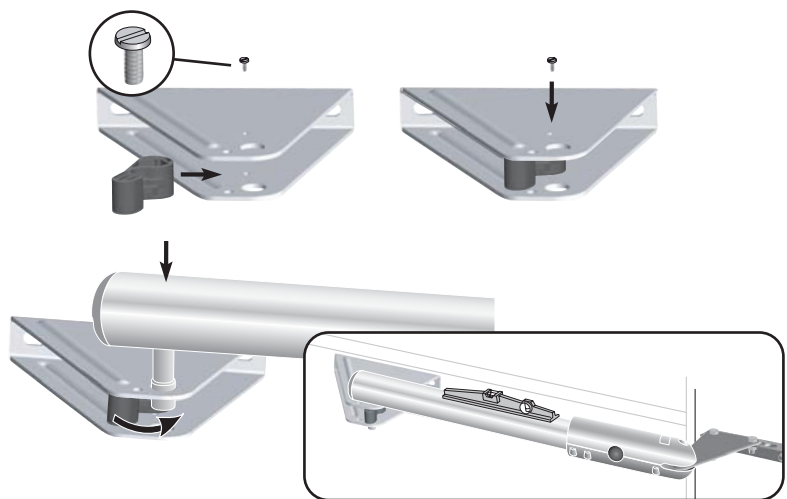

(F) ⚠ **Le vérin est livré avec un réglage butée interne, ne pas modifier ce réglage.**

Fixer la pièce de déverrouillage sur la patte de fixation vantail à l'aide de la vis.

Monter la patte de fixation vantail sur le doigt d'entraînement. Clipser la pièce de déverrouillage sur le doigt d'entraînement pour le bloquer

Vérifiez l'horizontalité du vérin et marquez les perçages des points de fixation, vantail en position fermé en appui sur la butée sol et le vérin sur sa butée interne.

Percez et fixer l'équerre en 2 points. Le 3ème trou de fixation ne sera percé qu'après le réglage de la course vérin.

Installez le vérin et vérifiez l'horizontalité.

(GB) ⚠ **The cylinder is delivered with an internal stop setting, do not modify this setting.**

Screw the release piece to the gate attachment bracket.

Fit the gate attachment bracket to the driving pin. Clip the release piece to the drive pin to secure it.

Check the cylinder horizontality. Mark the attachment point drill holes. The leaf in the closed position, resting on the ground stop and the cylinder on its internal stop.

Drill. Attach the angle plate at two points. The 3rd attachment hole will only be drilled after adjusting cylinder travel.

Instal the cylinder and check its level.

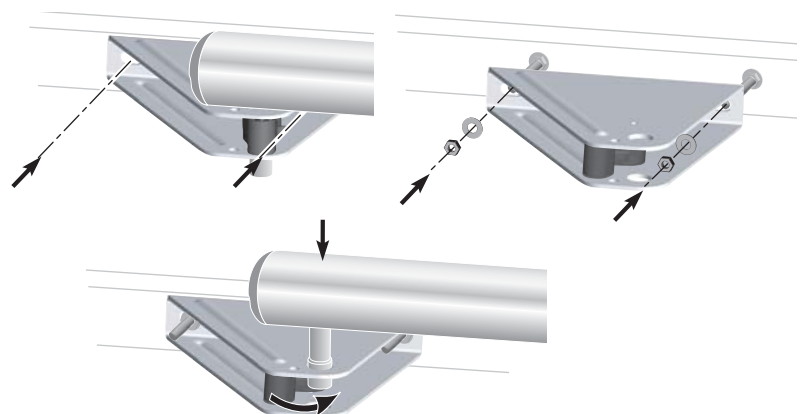

(NL) ⚠ **De vijzel wordt geleverd met ingestelde inwendige aanslagnok. De instelling mag niet veranderd worden.**

Bevestig het ontgrendelingselement op het bevestigingslijpje van het hekdeel met behulp van de schroef.

Monteer het bevestigingslijpje van het hekdeel op de meeneemstift. Klik het ontgrendelingselement op de meeneemstift om deze te borgen

Controleer of de vijzel horizontaal is, teken de bevestigingspunten voor de gesloten deurvleugel af (Vleugel op de aanslagnok op de grond, vijzel op de inwendige aanslagnok).

Boor de gaten en bevestig de knieplaat op twee plaatsen. Het gat voor het derde bevestigingspunt wordt pas geboord wanneer de slag van de vijzel ingesteld is.

Installeer de vijzel en controleer of deze horizontaal is.

(GB) ⚠ **El cilindro se entrega con un ajuste tope interno, no modificarlo.**

Fijar la pieza de desbloqueo en la patilla de fijación batiente con el tornillo.

Montar la patilla de fijación batiente en el pasador de accionamiento. Fijar con clips la pieza de desbloqueo en el pasador de accionamiento para bloquearlo

Comprobar la horizontalidad del cilindro y marcar los taladros de los puntos de fijación, con la hoja en posición cerrada apoyada en el tope de suelo y el cilindro en el tope interno.

Taladrar y fijar la escuadra en 2 puntos. El 3er orificio de fijación no se taladrará hasta ajustar el recorrido del cilindro.

Instalar el cilindro y comprobar su horizontalidad.

① Raccordement des vérins au boîtier de commande

Le vérin M1 est installé sur le pilier du vantail qui s'ouvre en premier et se referme en dernier.

⚠ Le vérin M1 est toujours connecté aux bornes 11 et 12. Le vérin M2 est toujours connecté aux bornes 13 et 14.

② Connecting the motors to the control unit

The M1 motor is installed on the gate pillar which opens first and closes last.

⚠ The cylinder M1 is always connected between terminals 11 and 12. The cylinder M2 is always connected between terminals 13 and 14.

③ Aansluitingen van de motoren op de besturingskast

De motor M1 is geïnstalleerd op de pijler van het hekdeel dat als eerste opent en als laatste sluit.

⚠ De motor M1 wordt steeds aangesloten op de klemmen 11 en 12. De motor M2 wordt steeds aangesloten op de klemmen 13 en 14.

④ Conexiones de los motores a la caja de mando

El motor M1 está instalado en el pilar del batiente, que se abre primero y se cierra último.

⚠ El cilindro M1 está siempre conectado a los bornes 11 y 12. El cilindro M2 está siempre conectado a los bornes 13 y 14.

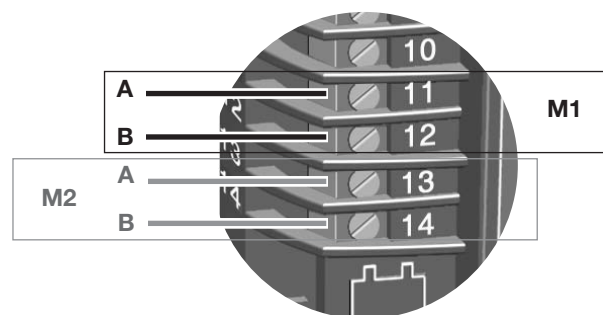
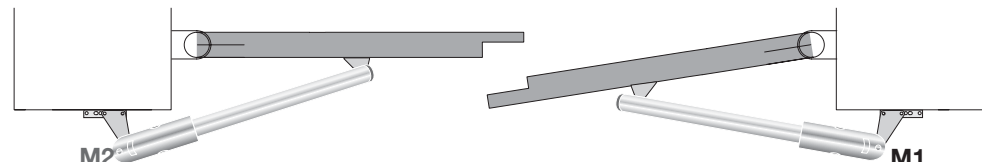
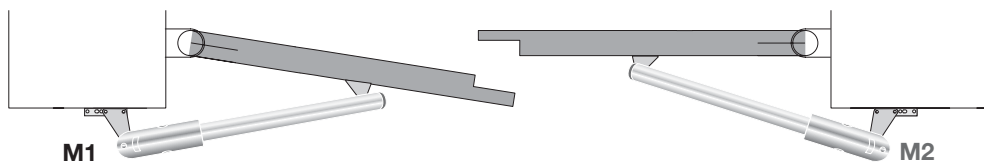

① A : fil bleu
B : fil marron

② A : blue wire
B : brown wire

③ A : Blauwe draad
B : Bruine draad

④ A : hilo azul
B : hilo marrón

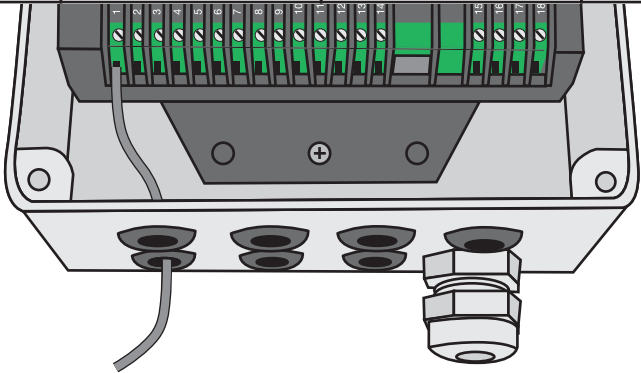
F Antenne d'origine	GB Original antenna	NL Originele antenne	E Antena de origen
<p>Pour un fonctionnement optimal, il est recommandé de sortir le fil d'antenne du boîtier au travers d'un passe-fils.</p>	<p>For an optimal functioning, it is recommended to exit the box antenna wire through a grommet</p>	<p>Voor een optimale werking wordt geadviseerd de antennendraad uit het kastje door een doorvoermantel te halen:</p>	<p>Para un funcionamiento óptimo, se recomienda sacar el hilo de antena de la caja a través de un pasahilo.</p>
			

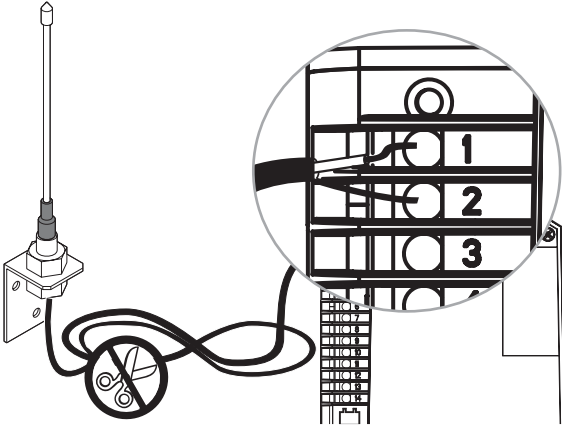
F Antenne déportée (option)	GB Remote antenna (option)	NL Optionele antenne (optie)	E Antena desplazada (opción)
			

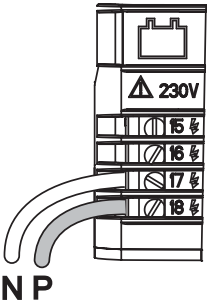
	<p>F Un moyen de déconnexion omnipolaire de l'alimentation doit être prévu (cf norme EN 60335-1) :</p> <ul style="list-style-type: none"> soit par un câble d'alimentation muni d'une fiche de prise de courant IP 54 minimum. soit par un interrupteur assurant une distance de séparation des contacts d'au moins 3 mm sur chaque pôle. 	<p>GB A means by which the power supply can be disconnected must be integrated into the system. 2 solutions are possible (cf EN 60335-1 standard):</p> <ul style="list-style-type: none"> a cable with a plug IP54 mini a switch with a gap of at least 3 mm between the contacts on each pole. 	<p>NL Een meerpolige stroomonderbreker dient voorzien te worden (cf NORM EN 60335-1):</p> <ul style="list-style-type: none"> of door een stroomkabel, voorzien van een gewone stekker minimaal IP54. of door een stroomonderbreker met een afstand tussen de contacten van minimaal 3 mm. 	<p>E El operador debe contar con un sistema que permita su desconexión. Es posible realizarlo a través de 2 sistemas: (norma cf EN 60335-1)</p> <ul style="list-style-type: none"> Un cable con enchufe IP54 mínima Un interruptor con una distancia mínima de 3 mm entre los contactos de cada polo.
---	---	---	---	---

F Avant la mise en route des réglages, vérifier que les voyants **ON/OFF** et **PROG** sont allumés et le voyant Danger ⚠ est éteint.

2 modes de fonctionnement :

Ouverture totale seule

■ Ouverture totale systématique des 2 vantaux par appui bref ou long sur la télécommande.

Ouverture piétonne ou totale

■ Ouverture d'un seul vantail pour l'accès aux piétons par appui bref sur la télécommande.
 ■ Ouverture totale des 2 vantaux par appui long sur la télécommande.

Mémorisation des télécommandes en ouverture totale seule :

1. Positionner la télécommande sur la cible gravée sur le capot.
2. Maintenir la touche à mémoriser enfoncée jusqu'à voir le voyant **PROG** clignoter lentement. (le voyant **DANGER** ⚠ s'éclaire pendant l'appui).
3. Relâcher la touche, elle est mémorisée.

Mémorisation des télécommandes en ouverture piétonne ou totale :

1. Positionner la télécommande sur la cible gravée sur le capot.
2. Maintenir la touche à mémoriser enfoncée jusqu'à voir le voyant **PROG** clignoter lentement. (le voyant **DANGER** ⚠ s'éclaire pendant l'appui).
3. Relâcher la touche.
4. Appuyez à nouveau (avant 10 secondes) sur la touche à mémoriser jusqu'à voir le voyant **PROG** clignoter lentement. (le voyant **DANGER** ⚠ s'éclaire pendant l'appui).
5. Relâcher la touche, elle est mémorisée.

Suivre la même procédure pour toutes les télécommandes à programmer.

A la fin du cycle de mémorisation, seuls les voyants **PROG et **ON/OFF** sont allumés.**

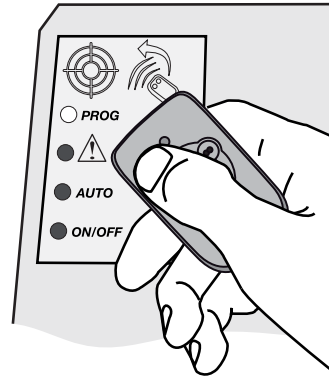

NL Controleer voordat u de instellingen uitvoert of de **ON/OFF** en **PROG** leds branden en de **gevaar** led ⚠ uit is.

2 werkingsmodi:

Alleen volledige opening

■ Systematisch volledige opening van het hek bij kort of lang indrukken van de afstandsbediening.

Volledige of gedeeltelijke opening

■ Opening van slechts één hekdeel voor voetgangers bij kort indrukken van de afstandsbediening.
 ■ Volledige opening van beide hekdelen bij lang indrukken van de afstandsbediening.

Inlezen van de afstandsbedieningen voor alleen volledige opening:

1. Richt de afstandsbediening op het doelwit dat op de beschermkap gegraveerd is.
2. Houd de in te lezen toets ingedrukt totdat de **PROG** led langzaam knippert.
3. Laat de toets los, hij is nu ingelezen.

Inlezen van de afstandsbedieningen voor volledige of gedeeltelijke opening:

1. Richt de afstandsbediening op het doelwit dat op de beschermkap gegraveerd is.
2. Houd de in te lezen toets ingedrukt totdat de **PROG** led langzaam knippert.
3. Laat de toets los.
4. Houd de in te lezen toets nog een keer ingedrukt (10 seconden) totdat de **PROG** led langzaam knippert.
5. Laat de toets los, hij is nu ingelezen.

Herhaal dezelfde stappen voor alle in te lezen afstandsbedieningen.

GB Before starting adjustment, check that indicators **ON/OFF** and **STOP** are lit and **Warning** ⚠ indicator switch off.

2 operating modes:

Total opening only

■ Systematic total opening of the gate by a short or long press on the remote control.

Pedestrian or total opening

■ Opening of one gate only to allow access for pedestrians by a short press on the remote control.
 ■ Total opening of both gates by a long press on the remote control.

Memorisation of the remote controls for total opening only:

1. Position the remote control on the target engraved on the cover.
2. Hold down the key to be memorised until the '**PROG**' LED flashes slowly.
3. Release the key, it is memorised.

Memorisation of the remote controls for pedestrian or total opening:

1. Position the remote control on the target engraved on the cover.
2. Hold down the key to be memorised until the '**PROG**' LED flashes slowly.
3. Release the key.
4. Press again (before 10 seconds) on the key to be memorised until the '**PROG**' LED flashes slowly.
5. Release the key, it is memorised.

Repeat this procedure for all the remote controls to be programmed.

E Antes de poner en funcionamiento los ajustes, comprobar que los indicadores luminosos **ON/OFF** y **PROG** estén encendidos y que el indicador de **Peligro** ⚠ esté apagado.

2 modos de funcionamiento:

Apertura total sola

■ Apertura total sistemática de los dos batientes mediante pulsación corta o larga en el mando a distancia.

Apertura peatón o total

■ Apertura de solo 1 batiente para el acceso a los peatones mediante una pulsación corta en el mando a distancia.
 ■ Apertura total de los dos batientes mediante pulsación larga en el mando a distancia.

Memorización de los mandos a distancia en apertura total sola:

1. Colocar el mando a distancia sobre el objetivo grabado en la tapa.
2. Mantener apretada la tecla de memorización hasta que el indicador luminoso **PROG** parpadee despacio.
3. Soltar la tecla y ya estará memorizada.

Memorización de mandos a distancia en apertura peatón o total:

1. Colocar el mando a distancia sobre el objetivo grabado en la tapa.
2. Mantener apretada la tecla de memorización hasta que el indicador luminoso **PROG** parpadee despacio.
3. Soltar la tecla.
4. Pulsar de nuevo (antes de 10 segundos) la tecla que haya que memorizar hasta que el indicador luminoso **PROG** parpadee despacio.
5. Soltar la tecla y ya estará memorizada.

Seguir el mismo procedimiento con cualquiera de los mandos a distancia que haya que programar.

F Changement de mode de fonctionnement des télécommandes déjà mémorisées

Pour passer une télécommande du mode «ouverture totale seule» au mode «ouverture piétonne ou totale», il suffit d'effectuer la «mémorisation des télécommandes en ouverture piétonne ou totale» page précédente. La dernière mémorisation efface le précédent mode mémorisé.

Pour passer une télécommande du mode «ouverture piétonne ou totale» au mode «ouverture totale seule», il suffit d'effectuer la «mémorisation des télécommandes en ouverture totale seule» ci-dessus. La dernière mémorisation efface le précédent mode mémorisé.

GB Changing the operating mode of a remote control already memorised.

To change a remote control from "total opening only" mode to "pedestrian or total opening" mode, memorise the remote controls for "pedestrian or total opening" in the way described on the previous page. The latest memorisation keyed in replaces the mode previously memorised.

To change a remote control from "pedestrian or total opening" mode to "total opening only" mode, memorise for "total opening only". The latest memorisation keyed in replaces the mode previously memorised.

NL Bedrijfsmodus van de reeds ingelezen afstandsbedieningen wijzigen

Om een afstandsbediening om te zetten van «alleen volledige opening» naar «volledige of gedeeltelijke opening» hoeft u alleen maar de «inleesprocedure voor volledige of gedeeltelijke opening» te herhalen. De laatste inlezing wist de daarvoor ingelezen bedrijfsmodus.

Om een afstandsbediening om te zetten van «volledige of gedeeltelijke opening» naar «alleen volledige opening» hoeft u alleen maar de «inleesprocedure voor alleen volledige opening» te herhalen. De laatste inlezing wist de daarvoor ingelezen bedrijfsmodus.

E Cambio de modo de funcionamiento de los mandos a distancia ya memorizados

Para que un mando a distancia pase del modo «apertura total sola» al modo «apertura peatón o total», basta con efectuar la «memorización de los mandos a distancia en apertura peatón o total» de la página anterior. La última memorización borra el anterior modo memorizado.

Para que un mando a distancia pase del modo «apertura peatón o total» al modo «apertura total sola», basta con efectuar la «memorización de los mandos a distancia en apertura total sola» arriba indicada. La última memorización borra el anterior modo memorizado.

F Suppression des télécommandes

Appuyer 7s sur le bouton poussoir. Pendant l'appui, les 4 voyants s'allument.

Lors du relâchement, les 4 voyants s'éteignent. Les voyants ON/OFF puis PROG se rallument : tous les paramètres enregistrés sont supprimés.

GB Removing transmitters

Press the push button for 7s. The 4 indicators are lit while pressed.

On release, the 4 LEDs go out. The 'ON/OFF' and then the 'PROG' LEDs come back on: all the recorded parameters are deleted.

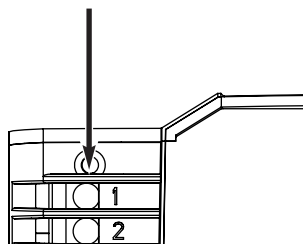

NL Wissen van de zenders

Druk 7s op de drukknop. De 4 led's branden tijdens het drukken.

Bij het loslaten gaan de 4 leds uit. De ON/OFF leds en de PROG led gaan weer branden: alle opgeslagen parameters zijn nu gewist.

E Supresión de los emisores

Pulsar 7s el botón pulsador. Los 4 leds se encienden el tiempo de la pulsación.

Al soltarla, los 4 indicadores luminosos se encienden. Los indicadores luminosos ON/OFF y PROG se vuelven a encender: todos los parámetros registrados se eliminan.

F Ajout ultérieur de télécommandes

Reprenez l'opérations de «Mémorisation des télécommandes» (voir page précédente).

⚠ Au delà de 16 émetteurs, la mémorisation échoue. Supprimez toutes les télécommandes (voir ci-dessus) et recommencer la mémorisation.

⚠ Toute mémorisation de nouvelle télécommande annule la programmation précédente de la course du portail. Recommencez l'«Apprentissage de la course du portail» (voir page suivante).

GB Subsequent addition of remote controls

Repeat the operation to memorise the remote controls (see previous page).

⚠ Over and above 16 emitters, memorisation fails. Delete all the remote controls (see above) and repeat the memorisation operation.

⚠ A new memorisation of a remote control replaces the previous programming of the gate's travel. Repeat the "Gate travel learning" (see next page).

NL Op een later tijdstip afstandsbedieningen toevoegen

Herhaal de procedures voor het «Inlezen van de afstandsbedieningen» (zie pag. 10).

⚠ Bij meer dan 16 zenders slaagt de inlezing niet. Wis alle afstandsbedieningen (zie hierboven) en voer de inlezing opnieuw uit.

⚠ Bij elke inlezing van een nieuwe afstandsbediening wordt de vorige programmering van de slag van het hek gewist. Herhaal de procedures voor «Learning van de slag van het hek» (zie pag. 12)

E Añadido posterior de mandos a distancia

Repita la operación de «Memorización de mandos a distancia» (ver página anterior).

⚠ Con más de 16 emisores, la programación no funciona. Elimine todos los mandos a distancia (ver más arriba) y vuelva a comenzar la memorización.

⚠ Cualquier memorización de un nuevo mando a distancia anula la programación anterior de la carrera de la puerta. Empiece de nuevo el «Aprendizaje de la carrera de la puerta» (ver página siguiente).

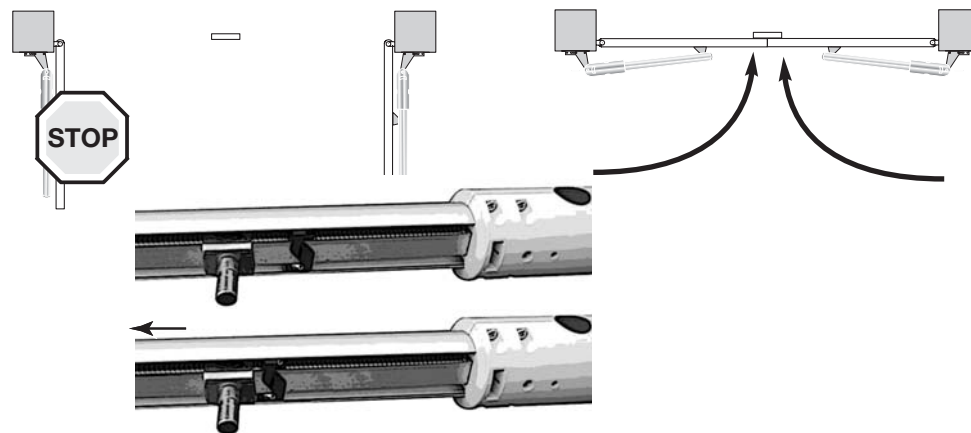
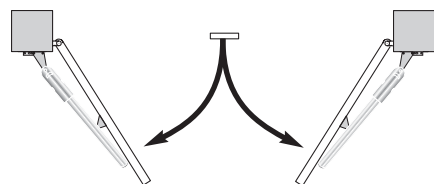
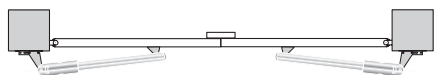
**F** Réglage des butées d'ouverture

Effectuez un appui long sur la touche de la télécommande. Après quelques secondes, le portail s'ouvre, en petite vitesse.

Si le portail ne s'ouvre pas correctement, vérifiez le câblage des moteurs.

Appuyez de nouveau sur la télécommande pour stopper le premier vantail à la position désirée.

Positionnez la butée en contact avec le doigt d'entraînement du moteur.

Vissez la butée avec la clé hexagonale fournie (2 vis par butée).

Faire 3 tours de clé après contact.

Positionnez le second vantail et fixez la seconde butée.

Refermez complètement le portail avec la télécommande.

GB Adjust the gate end stops

Hold down the remote control button. After a few seconds, the gate will slowly open.

If the gate fails to open correctly, check the motor wiring connections.

Press the remote control button again to stop the first leaf at the desired position.

Place the end stop against the motor drive pin. Screw the end stop with the hexagonal key provided (2 screws per end stop).

Turn the key through 3 rotations after contact.

Position the second leaf and attach the second end stop.

Fully close the gate with the remote control.

NL Instelling van de openingsaanlagen

Houd de toets van de afstandsbediening lang ingedrukt.

Na enkele seconden opent het hek op lage snelheid.

Indien het hek niet goed opent, dient de bekabeling van de motoren nagekeken te worden.

Druk opnieuw op de afstandsbediening om het eerste hekdeel op de gewenste stand te stoppen.

Plaats de aanslag zodanig dat deze contact maakt met de meeneemstift van de motor.

Schroef de aanslag vast met de meegeleverde inbussleutel (2 schroeven per aanslag).

Draai de sleutel na het contact nog 3 slagen.

Plaats het tweede hekdeel en bevestig de tweede aanslag.

Sluit het hek volledig met behulp van de afstandsbediening.

E Reglaje de los topes de abertura

Efectúe una pulsación larga de la tecla del telemando.

Después de algunos segundos, el portón se abre, a baja velocidad.

Si el portón no se abre correctamente, verificar el cableado de los motores.

Pulse nuevamente el telemando para parar el primer batiente en la posición deseada.

Posicione el tope en contacto con el pasador de accionamiento del motor.

Enrosque el tope con la llave hexagonal suministrada (2 tornillos por tope).

Dar 3 vueltas de llave después del contacto.

Posicione el segundo batiente y fije el segundo tope.

Cierre completamente el portón con el telemando.

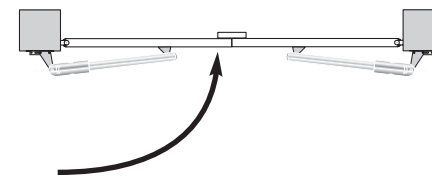
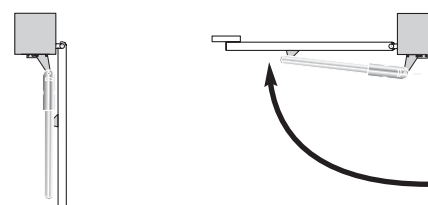
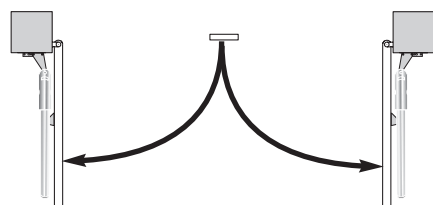
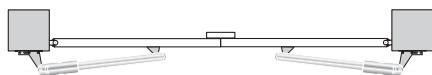

(F) **La mémorisation de la course se fait à distance normale, il faut donc éloigner l'émetteur de la cible.** Celle-ci commence à la **1ère ouverture** du portail et se termine à la **2ème fermeture** (= 2 cycles complets ouverture / fermeture).

1. Effectuer un appui long sur la touche programmée de la télécommande. Le portail part en ouverture en petite vitesse. Si le portail ne s'ouvre pas correctement, vérifier le câblage du moteur.
2. Une fois le portail complètement ouvert, effectuer un nouvel appui long sur la touche : le portail part en fermeture, un vantail après l'autre.
3. Lancer un second cycle ouverture / fermeture (cette fois-ci, la fermeture des vantaux s'effectue simultanément). À la fin de la 2ème fermeture, la led 4 s'éteint, ce qui indique la fin de la procédure de mémorisation de la course du portail.

NB : ces 4 mouvements doivent être complets (2 ouvertures / fermetures totales non interrompues). Ils se font **toujours en vitesse réduite**. S'ils sont interrompus : le processus est simplement reporté et reprendra à la prochaine ouverture complète. Dans le cas d'ajout ultérieur de télécommandes, procéder de la même façon : **mémorisation télécommande / mémorisation de la course du portail**. Les dernières données enregistrées annulent et remplacent les programmations précédentes.

L'ouvre-portail fonctionne maintenant en mode séquentiel.

- Une impulsion sur une touche de la télécommande provoque l'ouverture du portail.
- Une nouvelle impulsion provoque sa fermeture. Pendant l'ouverture ou la fermeture, une impulsion sur une touche de la télécommande arrête le portail.
- Une nouvelle impulsion valide le sens opposé.

(GB) **Memorising displacement is performed at a normal distance.** Therefore, set the transmitter far from the target. This process starts at the **1st opening** of the gate, and ends at the **2nd closing** (= 2 full opening/closing cycles).

1. Give a long press on the programmed remote control key. The gate starts opening slowly. If the gate does not open correctly, check the motor wiring.
2. Once the gate is fully open, do a long press on the key: the gate starts closing, one gate after the other.
3. Initiate a second opening/closing cycle (this time, gate closing is performed concurrently). When the 2nd gate closes, the LED switches off, LED 4 switches off, indicating the end of the gate displacement memorisation procedure.

NB : these 4 movements must be complete (2 fully uninterrupted opening/closing operations). **This always occurs at slow speed.** If they are interrupted: the process is merely postponed, and resumes upon the next full opening. When adding transmitters subsequently, proceed identically: **memorise transmitter / memorise gate displacement.** The last data recorded cancels and supersedes previous programmes.

The gate opener now operates in the sequential mode.

- A pulse on a remote control key opens the gate.
- A new pulse triggers closing. During opening or closing, press the remote control key to stop the gate.
- Press again to validate the opposite direction.

(NL) **Het leerproces geschiedt op normale afstand.** Houd de zender dus iets verder verwijderd van de motor. Dit begint bij de **1e opening** van het hek en eindigt bij de **2e sluiting** (= 2 volledige cycli open/dicht).

1. Druk de toets van de afstands-bediening lang in. Het hek gaat langzaam open. Als het hek niet correct opengaat, controleer dan de bekabeling van de motor.
2. Zodra het hek volledig geopend is, druk de toets lang in: de hekdelen sluiten na elkaar.
3. Start een tweede cyclus open/dicht (dit keer sluiten beide hekdelen tegelijkertijd). Aan het eind van de 2e sluiting dooft led 4, wat het einde van de opslag in het geheugen van de slag van het hek betekent.

NB: deze 4 bewegingen moeten volledig uitgevoerd worden (2 keer volledig openen en sluiten, zonder onderbreking). **Dit geschiedt altijd langzaam.** In geval van een onderbreking wordt het procédé uitgesteld en bij de volgende volledige opening hervat. In geval van het later toevoegen van zenders als volgt te werk gaan: opslag in **geheugen zender / opslag in geheugen slag van het hek**. De laatst opgeslagen gegevens annuleren en vervangen de voorgaande programmeringen.

De hekopener werkt nu in opeenvolgende bediening.

- Bij één druk op een toets van de afstandsbediening wordt het hek geopend.
- Door opnieuw te drukken, sluit het hek. Gedurende de opening of sluiting bij een druk op een toets van de afstandsbediening stopt het hek met openen of sluiten.
- Door opnieuw te drukken gaat het hek in de tegengestelde richting.

(E) **La memorización de la carrera se realiza a distancia normal, por lo tanto hay que alejar el emisor del objetivo.** Éste comienza durante la **primera apertura** del portón y se termina durante el **2do cierre** (= 2 ciclos completos apertura / cierra).

1. Efectuar una pulsación larga en la tecla programada del mando a distancia. El portón comienza a abrirse a baja velocidad. Si la puerta no se abre correctamente, comprobar el cableado del motor.
2. Una vez completamente abierto el portón., efectuar una pulsación mantenido sobre la tecla: el portón comienza a cerrarse, un batiente tras otro.
3. Lanzar un segundo ciclo de apertura / cierre (esta vez el cierre de los batientes se efectúa simultáneamente). Al final del 2º cierre, el led 4 se apaga, lo que indica el fin del procedimiento de memorización de la carrera del portón.

Nota: estos 4 movimientos deben ser completos (2 aperturas / cierres totales no interrumpidos). **Siempre se hacen a velocidad reducida.** Si se interrumpen: el proceso es simplemente pospuesto y se reanudará durante la próxima apertura completa. En el caso de un añadido posterior de emisores, proceder de la misma manera: **memorización emisor / memorización de la carrera del portal**. Los últimos datos grabados anulan y reemplazan las programaciones anteriores.

El abre-portón funciona ahora en modo secuencial.

- Un impulso sobre una tecla del mando a distancia provoca la apertura del portón.
- Un nuevo impulso provoca su cierre. Durante la apertura o el cierre, un impulso sobre una tecla del mando a distancia detiene el portón.
- Un nuevo impulso valida el sentido opuesto.

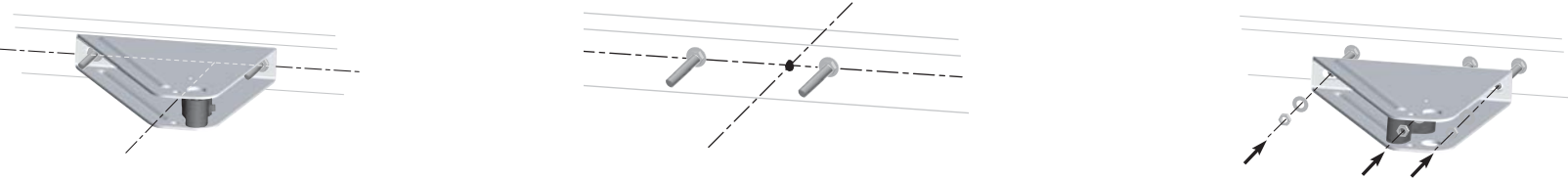
F Validation du réglage	GB Validating your settings	NL Valideren van de instelling	E Validación del ajuste
<p>Après avoir réalisé un cycle complet sans encombre, sécuriser le réglage mécanique en bloquant la patte vantail à l'aide du 3ème trou :</p> <p>Tracer le point central et percez les vantaux au Ø 8.</p> <p>Fixez l'équerre.</p> <p>Ré-installez le vérin.</p> <p>⚠ Vérifier qu'à la fermeture, le portail ne se ré-ouvre pas.</p>	<p>After having carried out a complete cycle with no mishap, securize the mechanical setting by blocking the leaf lug using the 3rd hole :</p> <p>Draw the central point. Drill the leaves to Ø 8.</p> <p>Attach the angle plate.</p> <p>Re-install the cylinder.</p> <p>⚠ Check that at closing the gate does not open again.</p>	<p>Wanneer een volledige cyclus zonder problemen voltooid is, moeten de mechanische instellingen vergrendeld worden door de vleugelklauw te blokkeren met behulp van het derde gat:</p> <p>Teken het middenpunt af en boor gaten van Ø 8 de vleugels.</p> <p>Zet de knieplaat vast.</p> <p>Installeer de vijzel opnieuw.</p> <p>⚠ Controleer of het toegangshek na het sluiten niet opengaat.</p>	<p>Tras haber realizado un ciclo completo sin problema, asegurar el ajuste mecanico bloqueando la placa del batiente con la ayuda del tercer agujero:</p> <p>Trazar un punto central y perforar los batientes al diam. 8.</p> <p>Fijar el soporte.</p> <p>Re-instalar el motor.</p> <p>⚠ Verificar que al cerrarse, el portón no se abra de nuevo.</p>
			

F Vérification du fonctionnement	GB Checking the operation	NL Controleren of de programmering goed werkt	E Comprobación del funcionamiento
<ol style="list-style-type: none"> Effectuer un appui long sur la télécommande. Appuyer une deuxième fois sur la touche pour que les 2 vantaux s'arrêtent en milieu de course. Couper l'alimentation du secteur 5 secondes. Remettre l'alimentation du secteur. Effectuer un appui long sur la télécommande. <p>Les vantaux DOIVENT partir dans le sens ouverture. (Si les vantaux partent dans le sens fermeture, se référer au câblage page 10).</p>	<ol style="list-style-type: none"> Do a long press on the key Push a second time on the button so that both leaves stop at mid opening. Cut off the mains supply 5 seconds. Turn back on the mains supply. Do a long press on the key <p>The leaves MUST start up in the opening direction. (If the leaves start in the closing direction, refer to the wiring page 10).</p>	<ol style="list-style-type: none"> Druk de toets lang in. Druk een tweede keer op de toets zodat de twee hekdeuren midden in hun loop stoppen. Sluit de voeding van het lichtnet 5 seconden af. De voeding van het lichtnet weer aanzetten. Druk de toets lang in. <p>De deuren MOETEN vertrekken in de openingsrichting (Als de deuren in de sluitingsrichting vertrekken, zie bekabeling blz. 10).</p>	<ol style="list-style-type: none"> Efectuar una pulsación mantenido sobre la tecla Pulsar de nuevo en la tecla para que las 2 hojas se detengan en medio de su recorrido. Cortar la alimentación eléctrica durante 5 segundos. Encender de nuevo la alimentación eléctrica. Efectuar una pulsación mantenido sobre la tecla <p>Las hojas DEBEN salir en sentido de abertura. (Si lo hacen en sentido de cierre, referirse al cableado de la página 10).</p>

<p>① Le temps d'ouverture est variable en fonction des caractéristiques du portail. Par souci de sécurité des personnes, la vitesse s'étalonne en fonction de la longueur, du poids et de l'inertie du portail.</p>	<p>② The opening time changes according to the gate's specifications. To ensure user safety, gate's speed is set according to its length, weight, and momentum.</p>	<p>③ De openingstijd is variabel en hangt af van de eigenschappen van het hek. Om de persoonlijke veiligheid te garanderen, wordt de snelheid geïkt aan de hand van de lengte, het gewicht en de het koppel van het hek.</p>	<p>④ El tiempo de apertura es variable en función de las características del portal. En un afán de seguridad de las personas, la velocidad se escala en función de la longitud, del peso y de la inercia del portal.</p>
---	---	--	--

<p>① Explication du mode refermeture automatique</p>	<p>② Explanation of the automatic closing mode</p>	<p>③ Toelichting op de automatische sluiting</p>	<p>④ Explicación del modo cierre automático</p>
<p>En fonctionnement en mode refermeture automatique: une impulsion sur une touche de la télécommande provoque l'ouverture du portail. La refermeture est automatique (la durée de la temporisation avant refermeture est réglable).</p> <p>Conformément à la norme EN 12 453, ce mode d'utilisation exige l'installation d'un jeu de cellules photoélectriques, d'un feu orange et d'un feu d'éclairage de zone.</p> <p>Il est possible de maintenir le portail en position ouverte en donnant 1 ordre d'arrêt de temporisation par impulsion sur la télécommande. La refermeture du portail aura lieu après un nouvel appui sur l'émetteur.</p>	<p>In automatic closing mode mode operation: press a remote control key to open the gate. Closing is automatic (timeout before closing is adjustable).</p> <p>In compliance with standard EN 12 453, this operating mode requires installing a set of photocells, an orange flashlight, and an area lighting spotlight.</p> <p>The gate can be maintained in the open position, by providing 1 stop command wave during the timeout before closing. To close the gate, press the transmitter again.</p>	<p>Bij werking in de automatische sluiting stand leidt een druk op een toets van de afstandsbediening tot opening van het hek. Het hek sluit daarna weer automatisch (de tijd tot aan de sluiting is instelbaar).</p> <p>Overeenkomstig de norm EN 12 453 vraagt deze gebruikwijze om de installatie van een set foto-elektrische cellen, een oranje lamp en een licht dat de zone verlicht.</p> <p>Het is mogelijk het hek in open stand houden door een vertragscommando te geven door kort op de toets van de afstandsbediening te drukken. Het hek sluit na nogmaals op de zender gedrukt te hebben.</p>	<p>En funcionamiento en modo cierre automático: un impulso sobre una tecla del mando a distancia provoca la apertura del portón. El cierre es automático (la duración de la temporización antes del cierre se puede ajustar).</p> <p>Conforme a la norma EN 12 453, este modo de utilización exige la instalación de un juego de células fotoeléctricas, de una luz naranja y de una luz de alumbrado de zona.</p> <p>Se puede mantener el portón en posición abierta dando una orden de parada durante la temporización antes del cierre. El cierre del portón se producirá después de una nueva pulsación sobre el emisor.</p>

<p>① Passage en mode refermeture automatique</p>	<p>② Shift to the automatic closing mode</p>	<p>③ Overgang naar de automatische sluiting bediening</p>	<p>④ Paso a modo cierre automático</p>
<p>Le voyant "AUTO" est éteint.</p> <ul style="list-style-type: none"> ■ Positionner une télécommande à l'emplacement de la cible. ■ Effectuer un appui maintenu sur la touche destinée à l'ouverture totale jusqu'à ce que le voyant "AUTO" s'allume. Puis relâcher, le voyant "AUTO" clignote ■ Lancer une ouverture (à distance normale) à l'aide de la télécommande. ■ Une fois le portail complètement ouvert, attendre le temps de la temporisation souhaité, puis lancer un ordre de fermeture. <p>Le voyant "AUTO" reste fixe.</p>	<p>The indicator "AUTO" is OFF.</p> <ul style="list-style-type: none"> ■ Set a remote control at the target location. ■ Do a long press on the key to enable full opening for more than 5 seconds, then release. indicator "AUTO" blinks. ■ Initiate opening (at a normal distance) using the transmitter. ■ When the gate is fully open, wait for the timeout required, then initiate a closing order. <p>Indicator "AUTO" remains fixed.</p>	<p>Led "AUTO" is uit.</p> <ul style="list-style-type: none"> ■ Zet een afstandsbediening op de plaats van het tandwiel. ■ Druk nogmaals op de toets voor volledige opening gedurende 5 seconden, vervolgens loslaten. led "AUTO" knippert. ■ Open het (vanaf normale afstand) hek met behulp van de zender. ■ Wanneer het hek volledig open is, wachten gedurende de gewenste tijd en vervolgens opdracht tot sluiting geven. <p>Led "AUTO" blijft branden.</p>	<p>El led "AUTO" se apaga.</p> <ul style="list-style-type: none"> ■ Posicionar un mando a distancia en el emplazamiento del objetivo. ■ Efectuar una pulsación mantenido sobre la tecla destinada a la apertura total hasta que el led "AUTO" se encienda. Luego soltar. El led "AUTO" parpadea. ■ Lanzar una apertura (a distancia normal) con la ayuda del emisor. ■ Una vez completamente abierto el portón, esperar el tiempo de la temporización deseado, y luego lanzar una orden de cierre. <p>El led "AUTO" permanece fijo.</p>

<p>① Passage du mode refermeture automatique en mode séquentiel</p>	<p>② Shifting from automatic closing to sequential mode</p>	<p>③ Overgang van de automatische bediening naar de opeenvolgende bediening</p>	<p>④ Paso del modo cierre automático a modo secuencial</p>
<p>Pour revenir en fonctionnement séquentiel :</p> <p>Le voyant "AUTO" est allumée :</p> <ul style="list-style-type: none"> ■ appuyer sur une touche d'une télécommande positionnée sur la cible jusqu'à ce que le voyant "AUTO" s'éteigne. <p>Le voyant "AUTO" est éteinte, ce qui assure le passage en mode de fonctionnement séquentiel.</p>	<p>To return to sequential operation:</p> <p>Indicator "AUTO" is lit:</p> <ul style="list-style-type: none"> ■ Press a key on the remote control set on the target until led "AUTO" switches off. <p>Indicator "AUTO" is switched off, and the gate shifts into the sequential operating mode.</p>	<p>Om terug te keren naar een opeenvolgende werking:</p> <p>Led "AUTO" brandt:</p> <ul style="list-style-type: none"> ■ Druk op een toets van de afstandsbediening gericht op het tandwiel totdat led "AUTO" dooft. <p>led "AUTO" is uit, waardoor overgegaan kan worden op de opeenvolgende werking.</p>	<p>Para regresar a funcionamiento secuencial:</p> <p>el led "AUTO" está encendido:</p> <ul style="list-style-type: none"> ■ pulsar una tecla de un mando a distancia posicionado en el objetivo hasta que el led "AUTO" se apague. <p>El led "AUTO" está apagado, lo que garantiza el paso a modo de funcionamiento secuencial..</p>

F En mode séquentiel

- **L'ouverture totale** s'effectue par un appui long sur une touche de la télécommande. Un nouvel appui (bref ou long) commande la fermeture des vantaux.
- **L'ouverture piétonne (si elle est programmée)** s'effectue par un appui bref sur une touche de la télécommande ou par l'utilisation d'un accessoire.

Sans les cellules photoélectriques

Détection d'obstacle

- **A l'ouverture:** L'Axovia s'arrête. Une impulsion sur une touche de la télécommande provoque la remise en marche du portail en sens inverse.
- **A la fermeture:** L'Axovia s'arrête et repart automatiquement en sens inverse.

Avec les cellules photoélectriques

- **Portail fermé :** la cellule détecte une présence => l'ouverture du portail est impossible.
- **Portail ouvert :** la cellule détecte une présence => la fermeture du portail est impossible.

Pendant le mouvement d'ouverture, la cellule détecte une présence => le portail continue son mouvement, il ne prend pas en compte l'état des cellules.

Pendant le mouvement de fermeture, la cellule détecte une présence => le portail s'arrête 1 seconde puis part en ouverture automatiquement.

En mode refermeture automatique

Un appui sur la touche de la télécommande provoque l'ouverture du portail. Sa fermeture intervient automatiquement après la durée de temporisation préalablement réglée par vos soins.

Il est possible de maintenir le portail en position ouverte en donnant un ordre d'arrêt de temporisation par un appui bref sur la touche de la télécommande.

Un nouvel appui bref sur la touche de la télécommande provoque la fermeture du portail.

GB In sequential mode

- **Total opening** is performed by a long press on a remote control key. Pressing again (short or long) closes the gates.
- **Pedestrian opening (if programmed)** is performed by a short press on a remote control key or by using an accessory.

Without the photocells

Obstacle detection

- **Upon opening:** the Axovia stops as soon as it comes up against an obstacle. One impulse on the remote control causes the gate to restart in the opposite direction.
- **Upon closing:** the Axovia stops and restarts automatically in the reverse direction.

With the photocells:

- **Gate closed:** the photocell detects the presence of an obstacle => gate opening is impossible.
- **Gate opened:** the photocell detects the presence of an obstacle => gate closing is impossible.

During the opening movement, the photocell detects the presence of an obstacle: the gate continues to move without reacting to the state of the photocells.

During the closing movement, the photocell detects the presence of an obstacle => the gate stops for 1 second then begins to open.

In the automatic closing mode

A short press on the remote control key causes the gate to open. It closes automatically at the end of the time-lag you will have previously set.

It is possible to maintain the gate open by stopping the time-lag with a short press on the remote control key.

Another short press on the remote control key will cause the gate to close.

NL In sequentiële modus

- **Voor volledige opening van het hek** de toets van de afstandsbediening lang indrukken. Nogmaals (kort of lang) indrukken stuurt een sluitcommando naar de vleugel.
- **Gedeeltelijke opening van het hek (indien geprogrammeerd)** door kort indrukken van de toets van de afstandsbediening of gebruik van een accessoire.

Bij gebruik zonder foto-elektrische cellen

Obstakeldetectie

- **Bij openen:** De motor stopt nadat een obstakel gedetecteerd wordt. Een puls op een toets van de afstandsbediening stelt de motor van het schuifhek opnieuw in werking in de tegenovergestelde richting.
- **Bij sluiten:** de Axovia stopt en gaat automatisch verder in omgekeerde richting.

Bij gebruik met foto-elektrische cellen

- **Gesloten poort :** de cel detecteert een obstakel => het schuifhek kan niet geopend worden.
- **Open poort :** de cel detecteert een obstakel => het schuifhek kan niet gesloten worden.

Tijdens opening, de fotocel detecteert een obstakel => het schuifhek blijft verder open gaan, de motor houdt geen rekening met de fotocellen.

Tijdens de sluiting, de fotocel detecteert een obstakel => het schuifhek stopt gedurende 1 seconde en zal vervolgens de poort weer automatisch openen.

In de automatische automatische sluiting stand

Bij kort indrukken van de toets van de afstandsbediening gaat het hek open. Het hek sluit automatisch na afloop van de van tevoren door u geprogrammeerde vertragingstijd.

U kunt het hek in open stand houden met een "stop vertraging" commando door kort op de toets van de afstandsbediening te drukken.

Als u daarna nog een keer kort op de toets van de afstandsbediening drukt gaat het hek dicht.

E En modo secuencial

- **La apertura total** se efectúa mediante una pulsación larga en una tecla del mando a distancia. Una nueva pulsación (corta o larga) acciona el cierre de los batientes.
- **La apertura peatón (si está programada)** se efectúa mediante una pulsación corta en una tecla del mando a distancia o mediante la utilización de un accesorio.

Utilización normal sin el Kit de Células fotoeléctricas

Detección de obstáculos.

- **Al abrir:** El Axovia se detiene tan pronto como encuentra un obstáculo. Una pulsación del emisor inicia el movimiento en sentido contrario.
- **Al cerrar:** Axovia se para y luego se activa automáticamente en sentido contrario.

Utilización con el kit de células fotoeléctricas

- **Cancela cerrada:** las células detectan presencia => La apertura de la cancela es imposible
- **Cancela abierta:** la célula detecta presencia => El cierre de la cancela es imposible.

Durante el movimiento de apertura, la célula detecta presencia => la cancela se para y es necesaria una orden para reanudar el movimiento de apertura.

Durante el movimiento de cierre, la célula detecta presencia => La cancela se para y es necesaria una orden para reanudar el movimiento de cierre.

En modo cierre automático

Una pulsación corta en la tecla del mando a distancia provoca la apertura de la puerta. El cierre se produce automáticamente después de concluida la temporización que haya establecido previamente.

Se puede mantener la puerta en posición abierta dando una orden para detener la temporización mediante una pulsación corta en la tecla del mando a distancia.

Una nueva pulsación corta en la tecla del mando a distancia provoca el cierre de la puerta.

<p>(F) 1 jeu de cellules</p>	<p>(GB) 1 set of cells</p>	<p>(NL) 1 set foto-elektrische cellen</p>	<p>(E) 1 kit de células fotoeléctricas</p>
<p>⚠ Avant d'effectuer le raccordement des cellules, enlever le pont situé entre les bornes 3 et 4.</p> <p>Le bon fonctionnement des cellules doit être vérifié tous les 6 mois. Pour cela, lors de la fermeture du portail, masquez une cellule avec la main. La fermeture doit s'interrompre.</p>	<p>⚠ Before connecting the cells, remove the bridge located between terminals 3 and 4.</p> <p>Proper operation of the photocells must be checked every 6 months. To do this, hide a cell behind one of your hands while the gate is closing. Closure should come to a stop.</p>	<p>⚠ Alvorens de cellen aan te sluiten, de brug tussen de klemmen 3 en 4 verwijderen.</p> <p>De goede werking van de fotocellen moet om de 6 maanden gecontroleerd worden. Bedek één van de fotocellen tijdens het sluiten van het hek met uw hand. De sluitbeweging moet onderbroken worden.</p>	<p>⚠ Antes de efectuar la conexión de las células, retirar el puente situado entre los bornes 3 y 4.</p> <p>El buen funcionamiento de las células debe comprobarse cada 6 meses. Para eso, pase una mano por delante de la célula mientras la puerta se esté cerrando. El cierre se interrumpirá.</p>

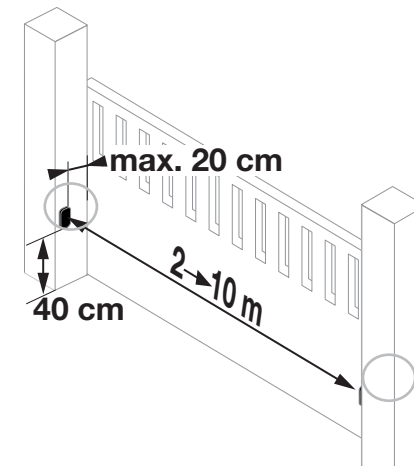
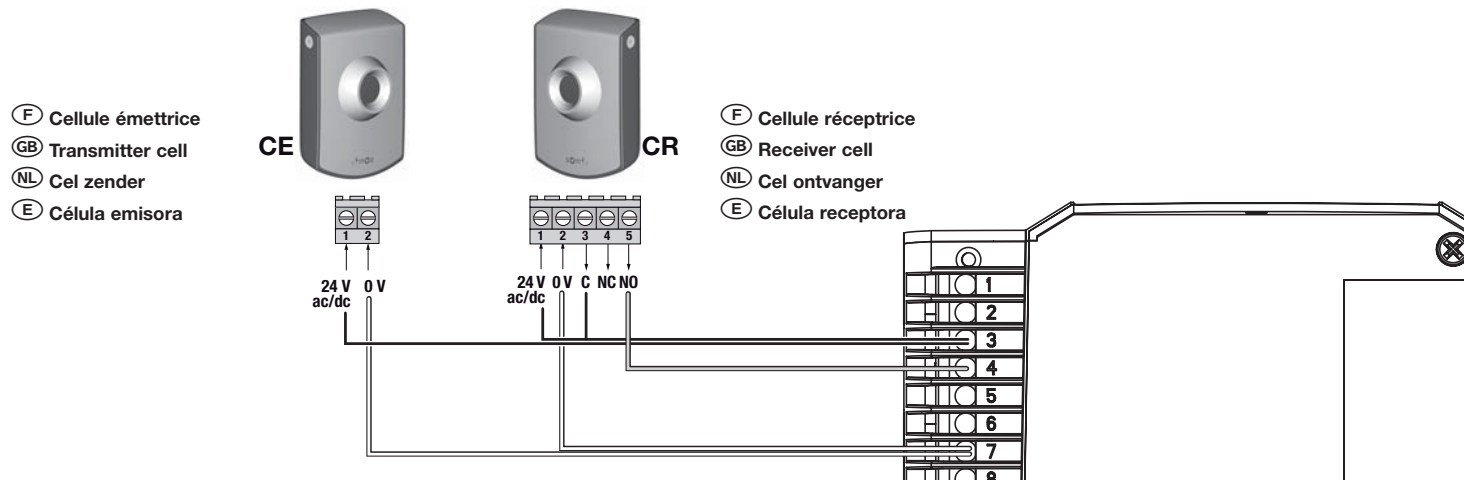

<p>(F) 2 jeux de cellules</p>	<p>(GB) 2 set of cells</p>	<p>(NL) 2 sets foto-elektrische cellen</p>	<p>(E) 2 kits de células fotoeléctricas</p>
-------------------------------	----------------------------	--	---

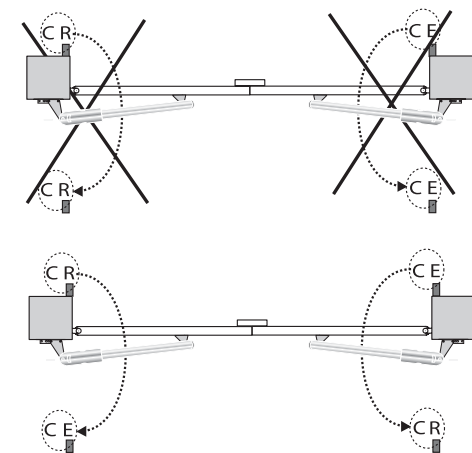
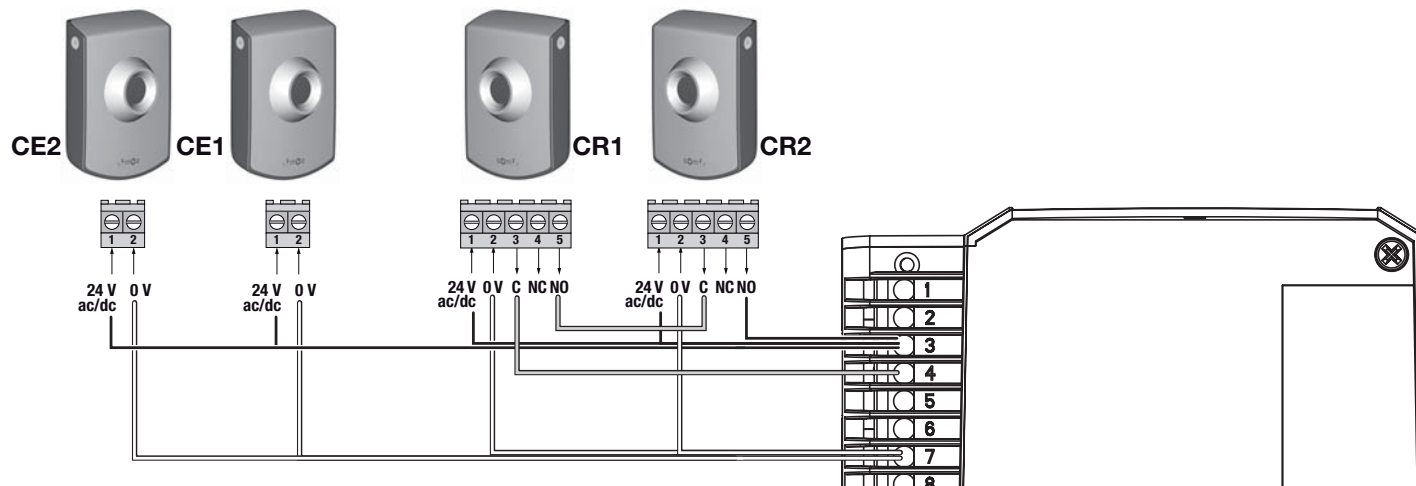

(F) Digicode ®

(GB) Digicode ®

(NL) Digicode ®

(E) Digicode ®

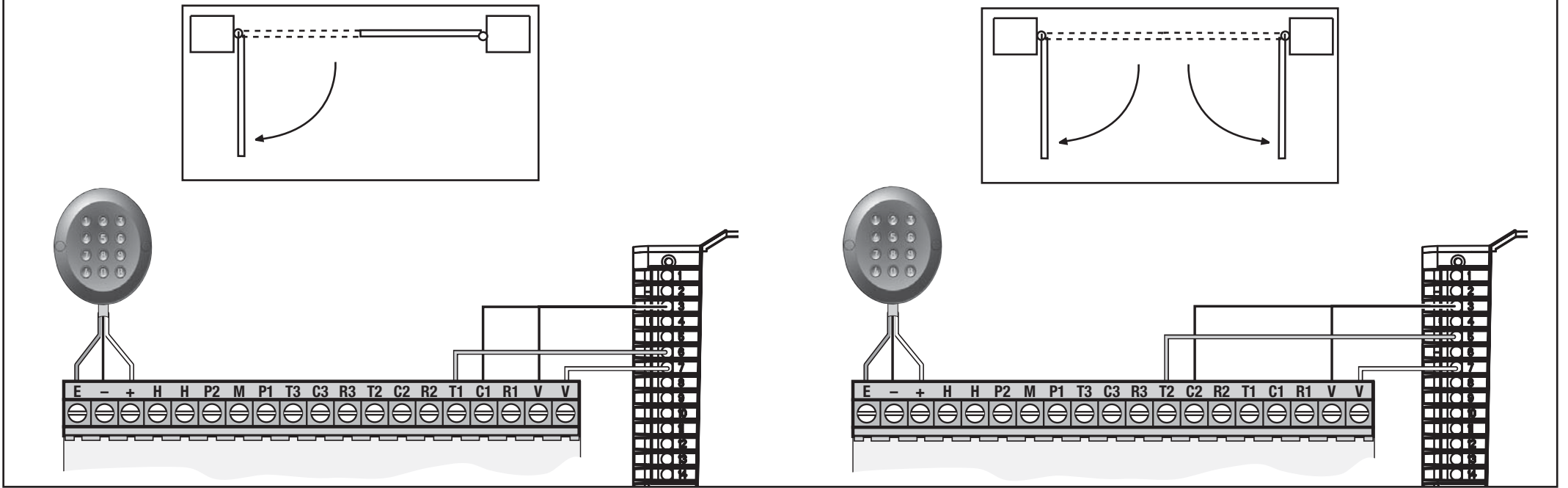

(F) Interphone

(GB) Intercom

(NL) Parlofoon

(E) Portero electrónico

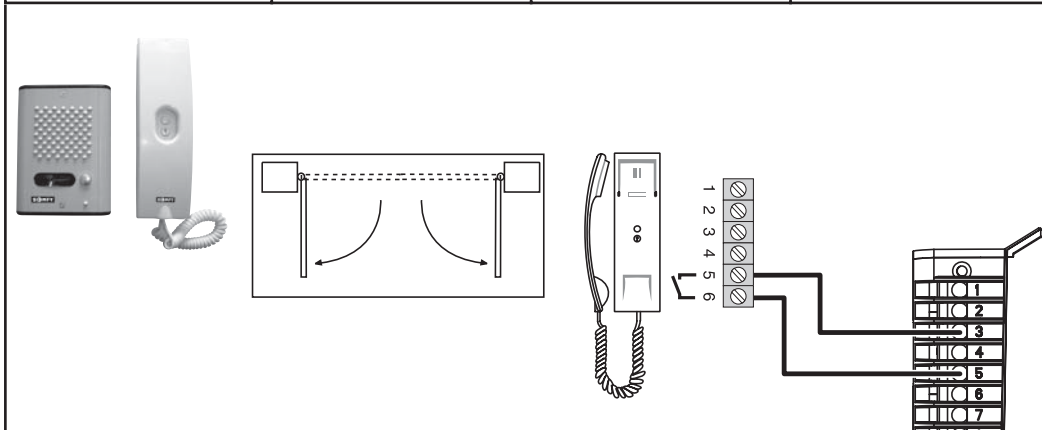

(F) Contact à clé

(GB) Key switch

(NL) Pulsleutelschakelaar

(E) Pulsador a llave

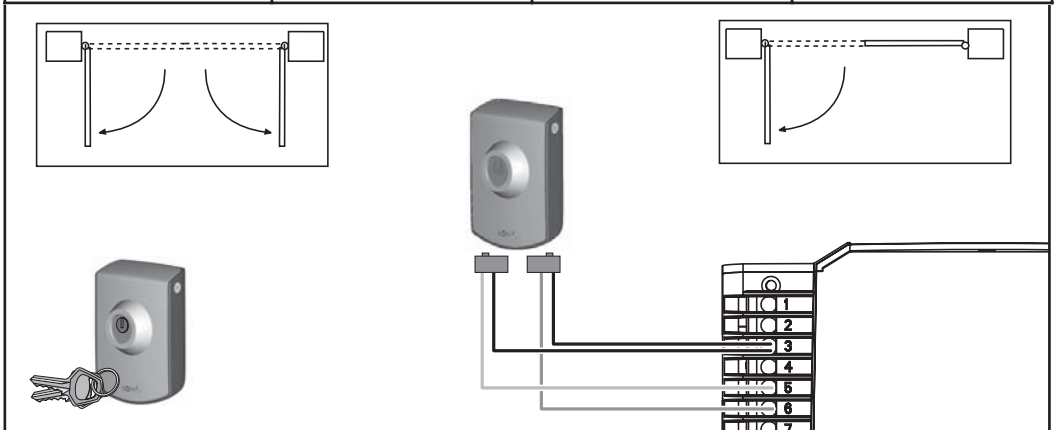

(F) Batterie de secours

(GB) Backup battery

(NL) Noodbatterij

(E) Batería de emergencia

(F) Temps de charge minimum avant première utilisation: 48 h.

Autonomie: 10 cycles en continu ou 24 h sur portail parfaitement entretenu.

Durée de vie : 3 ans (Ramener la batterie usagée dans un lieu de collecte prévu à cet effet).

⚠ S'il y a une panne électrique et que la batterie de secours n'est pas chargée, vous ne pourrez pas ouvrir votre portail.

En cas de panne électrique sans batterie, le portail ne peut pas être ouvert de l'extérieur. De l'intérieur, déverrouiller le moteur à l'aide de la goupille.

(GB) Minimum charging time before first use: 48h.

Autonomy: 10 constant cycles or 24h on gate perfectly maintained.

Lifetime: 3 years (Return the used battery to a disposal site planned to this effect).

⚠ If a power failure occurs, and if the emergency battery is not charged, you will not be able to open your gate.

In the event of a power failure with no backup battery, the gate cannot be opened from outside. From inside, unlock the motor using the pin.

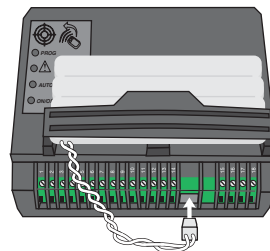

(NL) Min. oplaadtijd voor de eerste ingebruikname: 48 u.

Autonomie: 10 cycli bij continu gebruik of 24 u bij een goed onderhouden hek.

Levensduur: 3 jaar (Breng de lege accu naar een hiervoor bestemd inzamelpunt).

⚠ Let op: in geval van een stroomonderbreking, indien de noodaccu niet is opgeladen, kunt u uw hek niet openen.

Bij spanningsuitval zonder batterij kan het hek niet van buitenaf geopend worden. Aan de binnenkant van het hek de motor ontgrendelen met het cilinderpen.

(E) Tiempo de carga mínimo antes de la primera utilización: 48 h.

Autonomía: 10 ciclos en continuo o 24 h en portal perfectamente mantenido.

Vida útil: 3 años (llevar la batería gastada a un lugar de recolección previsto para este efecto).

⚠ Si se produce una avería eléctrica y la batería de emergencia no está cargada, no podrá abrir su portal.

En caso de avería eléctrica sin batería, la puerta no se puede abrir desde el exterior. Desde el interior, desbloquear el motor con ayuda del pasador.

(F) Eclairage de zone

(GB) Area lighting

(NL) Verlichting

(E) Iluminación de zona

(F) L'éclairage de zone s'allume dès la mise en route du moteur, et s'éteint 2 minutes après l'arrêt complet du moteur.

(GB) The area lighting switch on when motor starts, and switch off 2 minutes after complete stop of motor.

(NL) De zoneverlichting gaat aan bij het starten van de motor en dooft 2 minuten na volledige stilstand van de motor.

(E) La iluminación de zona se enciende cuando el motor empieza a funcionar y se apaga 2 minutos después de su detención.

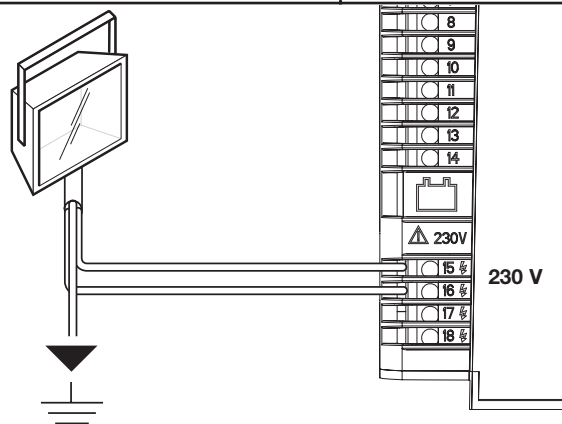

(F) Feu orange

(GB) Orange light

(NL) Oranje waarschuwingslicht

(E) Luz naranja

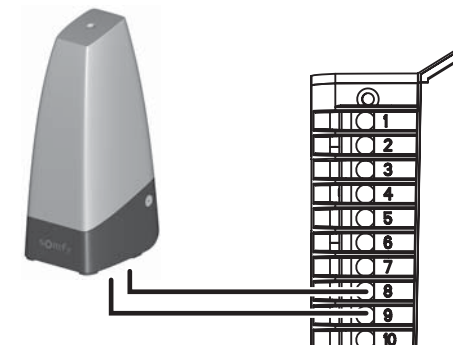

Alimentation secteur	230 Vac 50/60 Hz
Sorties alimentation moteurs	24 Vdc
Puissance par moteur	40 W
Puissance consommée en veille	4,5 W
Puissance consommée max	600 W
Fréquence de manoeuvres par jour	20 cycles/jour
Temps d'ouverture	20 s à 90°
Détection d'obstacle automatique	Conforme à la norme EN 12 453 (Annexe A)
Température de fonctionnement	-15°C à +55°C
Protection thermique	Oui
Indice de protection	IP 55 pour électronique IP 44 pour les moteurs
Récepteur radio intégré	Oui
Fréquence radio	433,42 MHz
Nombre de télécommandes mémorisables	16
Sortie pour feu orange	Clignotante, 24V 15W
Sortie éclairage de zone	500 W maxi
Sortie alimentation accessoires	24Vdc / 200 mA
Entrée pour batterie de secours	Oui
Entrée pour cellules photoélectriques	Oui (1 ou 2 jeux)
Entrée contact sec	Oui

Mains power supply	230 V 50/60 Hz
Motor power supply outputs	24 V dc
Power per motor	40 W
Power consumed in idle	4.5 W
Power consumed max	600 W
Operation frequency per day	20 cycles/day
Opening time	20 s at 90°
Automatic obstacle detection	In compliance with EN 12 453 (Appendix A)
Operating temperature	-15°C to +55°C
Thermal protection	Yes
Protection index	IP 55 for the electronics IP 44 for the motors
Built-in radio receiver	Yes
Radio frequency	433.42 MHz
Number of transmitters which can be stored	16
Exit for orange light	Blinking, 24 V 15W
Area lighting output	500 W max
Accessories supply output	24 V DC / 200 mA
Backup battery input	Yes
Photocell input	Yes (1 or 2 sets)
Dry contact input	Yes

Netspanning	230 V 50/60 Hz
Uitgang voeding motoren	24 V dc
Vermogen per motor	40 W
Verbruikt vermogen bij standby	4,5 W
Max Verbruikt vermogen	600 W
Bedieningsfrequentie per dag	20 cycli/dag
Openingstijd *	20 sec bij 90°
Automatische obstakeldetectie	Conform de norm EN 12 453 (Bijlage A)
Bedrijfstemperatuur	-15°C tot +55°C
Thermische beveiliging	Ja
Beschermingsklasse	IP 55 voor elektronica IP 44 voor motoren
Geïntegreerde radio-ontvanger	Ja
Radiofrequentie	433,42 MHz
Aantal geheugenplaatsen voor afstandsbedieningen	16
Uitgang voor oranje lamp	Knippert, 24 V 15W
Uitgang verlichting zone	max. 500 W
Uitgang voeding accessoires	24V DC / 200 mA
Ingang noodaccu	Ja
Ingang foto-elektrische cellen	Ja (1 of 2 sets)
Ingang droog contact	Ja

Alimentación de red	230 V 50/60 Hz
Salidas de alimentación de motores	24 V dc
Potencia por motor	40 W
Potencia consumida en reposo	4,5 W
Potencia consumida máx	600 W
Frecuencia de maniobra por día	20 ciclos/día
Tiempo de la abertura	20 s para 90°
Detección automática del obstáculo	Conforme a la norma EN 12 453 (Anexo A)
Temperatura de funcionamiento	-15°C a +55°C
Protección térmica	Si
Índice de protección	IP 55 para la electrónica IP 44 para los motores
Receptor radio integrado	Si
Radiofrecuencia	433.42 MHz
Número de emisores memorizables.	16
Salida para luz naranja	Parpadeante, 24 V 15W
Salida de alumbrado de zona	500 W máx
Salida de alimentación de accesorios	24V DC / 200 mA
Entrada para batería de emergencia	Si
Entrada para células fotoeléctricas	Si (1 ó 2 juegos)
Entrada de contacto seco	Si

Description du fonctionnement des voyants**ON/OFF**

Eteinte :	Electronique éteinte
Allumée fixe :	Electronique allumée
Clignote lentement :	Porte lourde
Clignote rapidement :	Thermique moteur ou court-circuit sur sortie moteur.

AUTO

Eteinte :	Mode séquentiel
Allumée fixe :	Mode séquentiel + Tempo de refermeture
Clignote lentement :	Mémorisation de la tempo de la refermeture

Danger ⚠

Eteinte :	Aucune entrée active
Allumée fixe :	Cellule ou commande extérieure ou émission de radio en cours

PROG

Eteinte :	Fonctionnement nominal
Allumée fixe :	Apprentissage
Clignote lentement :	Détecteur de proximité activé

Description of the indicators operation.**ON/OFF**

Off:	Electronics off
On fixed:	Electronics on
Slow blinking:	Gate heavy
Fast blinking:	Motor thermal or short-circuit on motor output.

AUTO

Off:	Sequential mode
On fixed:	Sequential mode + reclosing timeout
Slow blinking:	Memorizing reclosing timeout.

Warning ⚠

Off:	No input active
On fixed:	Cell or external control or radio transmission on.

PROG

Off:	Nominal operation
On fixed:	Learning
Slow blinking:	Proximity sensor activated.

Omschrijving van de werking van de led's**ON/OFF**

Uit:	Elektronica uit
Brandt permanent:	Elektronica aan
Knippert langzaam:	Zware deur
Knippert snel:	Motor thermisch uit of kortsluiting op uitgang motor.

AUTO

Uit:	Opeenvolgende modus
Brandt permanent:	Opeenvolgende modus + Sluittingstempo
Knippert langzaam:	Opslag in geheugen van het sluitingstempo.

Warning ⚠

Uit:	Geen enkele ingang actief
Brandt permanent:	Cel of externe bediening of uitzending radio bezig.

PROG

Uit:	Nominale werking
Brandt permanent:	Inlezen
Knippert langzaam:	Naderingsdetector ingeschakeld.

Descripción del funcionamiento de los leds**ON/OFF**

Apagado:	Electrónica apagada
Encendido fijo:	Electrónica encendida
Parpadeo lento:	Puerta pesada
Parpadeo rápido:	Térmica del motor o cortocircuito en la salida del motor.

AUTO

Apagado:	Modo secuencial
Encendido fijo:	Modo secuencial + Tiempo de cierre
Parpadeo lento:	Memorización del tiempo del nuevo cierre.

Warning - Advertencia ⚠

Apagado:	Ninguna entrada activa
Encendido fijo:	Célula o mando exterior o emisión de radio en curso.

PROG

Apagado:	Funcionamiento nominal
Encendido fijo:	Aprendizaje
Parpadeo lento:	Detector de proximidad activado.

Problèmes	Solutions
Le voyant ON/OFF ne s'allume pas à la mise sous tension.	<ul style="list-style-type: none"> ■ Vérifier l'alimentation secteur ■ Vérifier le câble d'alimentation. ■ Vérifier le fusible.
Le voyant danger reste allumée en permanence.	<p>Ce signal indique un défaut cellules. Vérifier :</p> <ul style="list-style-type: none"> ■ l'alignement des cellules. ■ les câbles des cellules. ■ l'alimentation des cellules. ■ la présence des cellules en mode automatique. ■ Vérifier s'il n'existe pas une commande permanente sur les entrées 5 ou 6 de l'électronique.
Le voyant ON/OFF clignote lentement.	<ul style="list-style-type: none"> ■ L'effort demandé à l'Axovia est trop important. Vérifier que le portail correspond bien au domaine d'application donné p.3.
Le voyant ON/OFF clignote rapidement.	<ul style="list-style-type: none"> ■ Détection d'un court-circuit sur la sortie moteur. Refaire le cablage des moteurs pour éliminer le court circuit. ■ L'électronique est en surchauffe, attendre 5 min avant de générer une nouvelle commande.
Les vérins M1 et M2 ne démarrent pas ou partent dans le mauvais sens.	<ul style="list-style-type: none"> ■ Vérifier le raccordement sur l'électronique. ■ Vérifier la rallonge entre les deux vérins. ■ Vérifier le connecteur à câbler (respect des couleurs de fils).
La portée des émetteurs est réduite.	<ul style="list-style-type: none"> ■ Vérifier que la position de l'antenne d'origine est conforme aux instructions données p.11. ■ Vérifier la pile émetteurs. ■ Environnement perturbé (pylône électrique, murs ferrailés, etc.) Prévoir une antenne extérieure. ■ Pour les véhicules équipés de climatisation avec pare brise métallisé: pointer la télécommande sur le bandeau noir du pare brise ou pointer à travers l'une des vitres latérales non traitée, ou émettre vitre ouverte.
A la fin de sa fermeture, le portail se ré-ouvre tout seul.	<ul style="list-style-type: none"> ■ Décaler légèrement la patte de fixation vantail, sens opposé au gond.
A la fin de l'ouverture, le portail se referme tout seul.	<ul style="list-style-type: none"> ■ Vérifier le câblage des vérins.

Problem	Cause
ON/OFF does not go on when power is supplied.	<ul style="list-style-type: none"> ■ Check mains supply is present. ■ Check the power supply cable is correct. ■ Check the fuse.
Warning stays on continuously.	<p>This signal indicates a photocell fault.</p> <ul style="list-style-type: none"> ■ Check the alignment of the photocells. ■ Check the photocell cables are correct. ■ Check the power supply to the photocells. ■ Check the presence of the photocells in automatic mode. ■ Check whether there is a permanent command on inputs 5 or 6 on the electronics.
ON/OFF flashes slowly	<ul style="list-style-type: none"> ■ The force required by the Axovia is too great. Check if the gate fits the application guidelines given on page 3.
ON/OFF flashes quickly	<ul style="list-style-type: none"> ■ Detection of a short-circuit on motor output. Rewire the motors to eliminate the short-circuit. ■ Electronics overheating, wait for 5 min before generating a new command.
The M1 and M2 motors do not start or go in the wrong direction.	<ul style="list-style-type: none"> ■ Check the connections to the electronic box. ■ Check the extension between the two motors. ■ Check the cable connector (respect for wire colours).
The range of the transmitters is reduced.	<ul style="list-style-type: none"> ■ Check that the original antenna position complies with the instructions in p.11. ■ Check the antenna wire. ■ Check the transmitter batteries. ■ Disturbed environment (electric pylon, iron walls, etc.), provide an external antenna. ■ For vehicles fitted with A/C and a metallized windshield: target the remote control on the windshield's black banner or through one of the normal side windows or with the window open.
At the end of its closing, the gate opens again all by itself.	<ul style="list-style-type: none"> ■ Offset slightly the leaf attachment lug in the direction opposite the hinge.
At the end of opening, the gate closes all by itself.	<ul style="list-style-type: none"> ■ Check cylinder wiring

Probleem	Mogelijke oorzaak
Onder spanning, gaat ON/OFF niet aan.	<ul style="list-style-type: none"> ■ Controleer de voeding. ■ Controleer de voedingskabel. ■ Controleer de zekering.
 blijft continu branden	<p>Dit signaal geeft een probleem op gebied van de fotocellen aan.</p> <ul style="list-style-type: none"> ■ Controleer de positie van de foto-elektrische cellen. ■ Controleer de kabels van de foto-elektrische cellen. ■ Controleer de voeding van de foto-elektrische cellen. ■ Controleer de aanwezigheid van foto-elektrische cellen in automatische stand. ■ Controleer of er geen permanente besturing bestaat tussen de ingangen 5 of 6 van de elektronica.
ON/OFF knippert langzaam	<ul style="list-style-type: none"> ■ De gevraagde kracht van de Axovia is te groot. Controleer of het tuinhek, qua afmetingen, overeen stemt met de tabel van het toepassingsgebied, op blz. 3.
ON/OFF knippert snel	<ul style="list-style-type: none"> ■ Detectie van kortsluiting op de uitgang van de motor. Bekabeling van de motoren opnieuw uitvoeren om kortsluiting weg te nemen. ■ De elektronica wordt oververhit, 5 minuten wachten alvorens een nieuwe opdracht te geven.
De motoren M1 en M2 starten niet of bewegen in de verkeerde richting.	<ul style="list-style-type: none"> ■ Controleer de bekabeling tussen de 2 motoren. ■ Controleer de connector van de kabels (respecteer de kleur van de bedrading).
Het zendbereik is beperkt.	<ul style="list-style-type: none"> ■ Controleer of de stand van de oorspronkelijke antenne voldoet aan de instructies van p.11. ■ Controleer de draad van de antenne. ■ Controleer de batterij van de zenders. ■ Controleer de omgeving (elektriciteitspaal, muur die ijzer bevat, enz.). Voorzie een externe antenne. ■ Voor voertuigen met airconditioning en een metallic voorruit: de afstandsbediening op de zwarte band van de voorruit richten of door één van de niet behandelde zijraampjes of met open raam zenden.
Aan het eind van het sluiten gaat het toegangshek weer vanzelf open.	<ul style="list-style-type: none"> ■ Verplaats de bevestigingshaak van de deur een beetje, van het scharnier af.
Aan het eind van het openen gaat het toegangshek weer vanzelf dicht.	<ul style="list-style-type: none"> ■ Controleer de bekabeling van de cilinders.

Problema	Posible Causa
ON/OFF no se enciende al conectar la alimentación.	<ul style="list-style-type: none"> ■ Verificar la alimentación del sector. ■ Verificar el cable de alimentación. ■ Verificar el fusible.
 se queda encendido permanentemente	<p>Esta señal indica un defecto de las células fotoeléctricas.</p> <ul style="list-style-type: none"> ■ Verificar el alineamiento de las células. ■ Verificar los cables de las células. ■ Verificar la alimentación de las células. ■ Verificar la presencia de las células en modo automático. ■ Verificar si existe un comando permanente en las entradas 5 ó 6 de la electrónica.
ON/OFF parpadea lentamente	<ul style="list-style-type: none"> ■ El Axovia está sometido a demasiado esfuerzo. Verificar que la puerta se ajusta a las características expresadas en la pag.3.
ON/OFF parpadea rápidamente	<ul style="list-style-type: none"> ■ Detección de un cortocircuito en la salida del motor. Volver a realizar el cableado de los motores para eliminar el cortocircuito. ■ La electrónica está sobrecargada, esperar 5 min antes de generar una nueva orden.
Los operadores M1 y M2 no se mueven o lo hacen en sentido incorrecto.	<ul style="list-style-type: none"> ■ Verificar la conexión electrónica. ■ Verificar el alargador entre los dos operadores. ■ Verificar el conector a cablear (respete los colores de los cables).
Se ha reducido el alcance de los emisores.	<ul style="list-style-type: none"> ■ Verificar que la posición de la antena de origen sea conforme a las instrucciones proporcionadas en la p.11. ■ Verificar el cable de la antena. ■ Verificar la pila del emisor. ■ Entorno perturbado (pilón eléctrico, muros con estructuras de hierro, etc.). Instale una antena exterior. ■ Para los vehículos equipados de climatización con parabrisas metalizado: apuntar el mando a distancia sobre la banda negra del parabrisas o apuntar a través de uno de los vidrios laterales no tratados o emitir con el vidrio abierto.
Al terminar el cierre, el portón vuelve a abrirse solo.	<ul style="list-style-type: none"> ■ Apartar un poco la patilla de fijación hoja, en el sentido opuesto al gozne.
Al terminar la apertura, el portón vuelve a cerrarse solo.	<ul style="list-style-type: none"> ■ Comprobar el cableado de los cilindros.

Assistance technique France : **▶ N° Indigo 0 820 374 374**

0,12€ TTC / MN

Hot-Line Belgique: 02/788.28.68* prix d'un appel local

Hot-Line Luxemburg: 261.02.140* tarief van een lokaal gesprek

Technical assistance U.K.: (44)113 391 3030

TECHNISCHE ASSISTENTIE NEDERLAND: (023) 55 44 900

ASISTENCIA TÉCNICA ESPAÑA: : (34)934800900

www.somfy.com

Ⓕ Nous nous réservons le droit à tout moment, dans un souci constant d'évolution et d'amélioration de nos modèles, de leur apporter toutes modifications que nous jugerons utiles.

©SOMFY. SOMFY SAS, capital 20.000.000 Euros, RCS Bonneville 303.970.230

Ⓖ In its concern to constantly improve its offer, SOMFY reserves the right to modify the characteristics and components of this product at any time it should be deemed useful.

©SOMFY. SOMFY SAS, capital 20.000.000 Euros, RCS Bonneville 303.970.230

Ⓓ Wijzigingen voorbehouden.

©SOMFY. SOMFY SAS, capital 20.000.000 Euros, RCS Bonneville 303.970.230

Ⓔ En una preocupación constante de evolución y de mejora de nuestros modelos, nos reservamos el derecho de aportarles en cualquier momento todas las modificaciones que consideremos útiles.

©SOMFY. SOMFY SAS, capital 20.000.000 Euros, RCS Bonneville 303.970.230