

Ⓕ Notice d'installation

ⒼⒷ Installation guide

ⒼⒶ Montagehandleiding

Ⓖ Guia de instalacion



Axovia 200 A

Ref. 1 215 035 - V2

SOMFY®

Decription du kit.
Kit description
Samenstelling van de kit
Decription du kit.

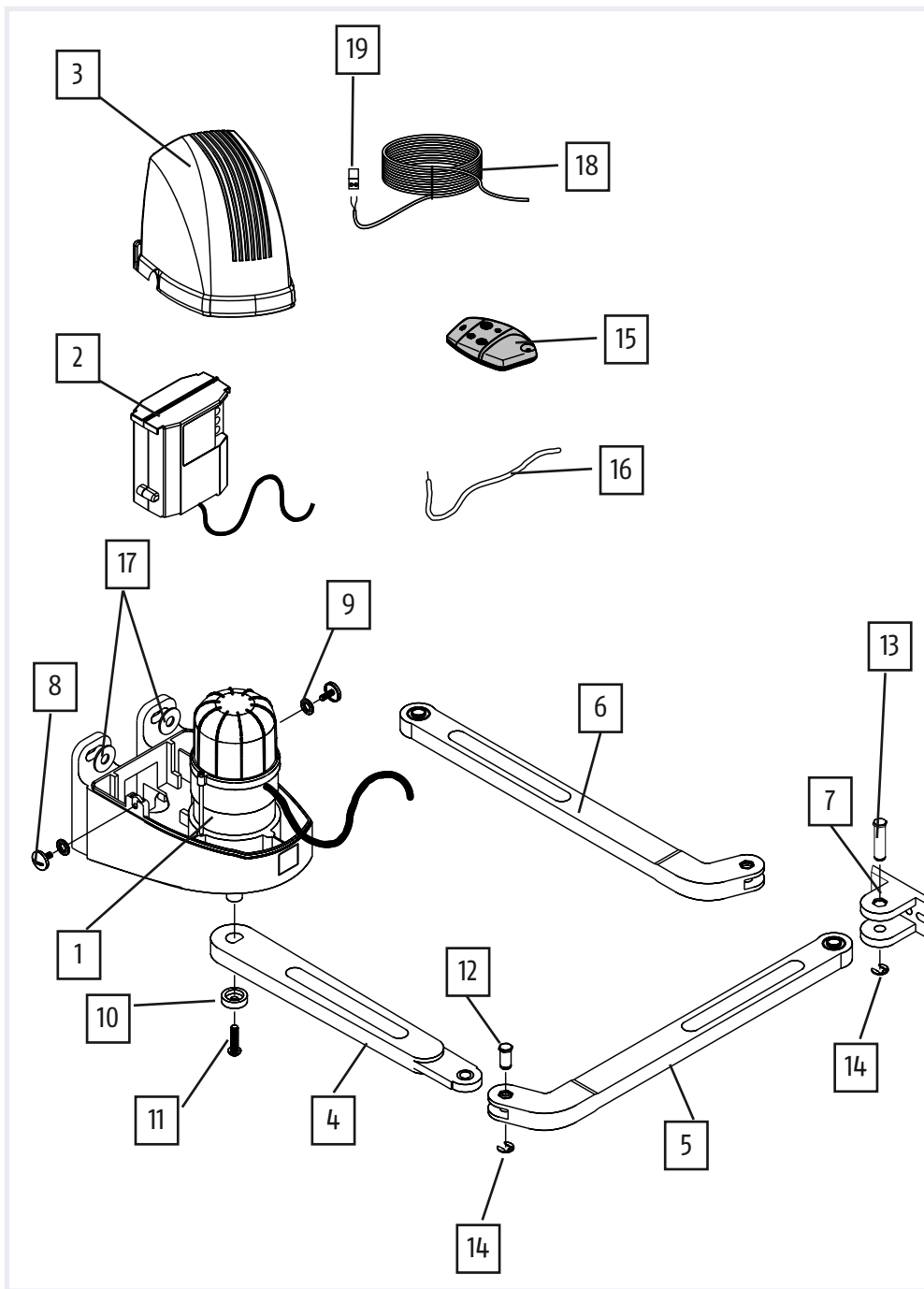

(F)

Rep:	Déscription	Qté
1	Moteur	2
2	Boîtier électronique	1
3	Capot	2
4	Bras moteur	2
5	Bras portail gauche	1
6	Bras portail droit	1
7	Chape	2
8	Vis capot	4
9	Rondelle dentelée capot	4

(GB)

Item:	Description	Qty.
1	Motor	2
2	Electronic control box	1
3	Cover	2
4	Motor arm	2
5	Left gate arm	1
6	Right gate arm	1
7	Clevis	2
8	Cover screw	4
9	Cover toothed washer	4

(NL)

Ref:	Benaming	Aantal
1	Motor	2
2	Elektronisch bedieningskastje	1
3	Afdekkap	2
4	Motor arm	2
5	Arm links vleugel	1
6	Arm links vleugel	1
7	Poortconnectie	2
8	Schroef kap	4
9	Rondel kap	4

(E)

Rep:	Déscripción	Ant
1	Motor solo	2
2	Caja electrónica de mando	1
3	Capó	2
4	Brazo motor	2
5	Brazo portón izquierdo	1
6	Brazo portón derecho	1
7	Horquilla	2
8	Tornillo capó	4
9	Arandella dentada capó	4

10	Rondelle axe moteur	2
11	Vis axe moteur	2
12	Axe bras moteur / bras portail	2
13	Axe bras portail / chape	2
14	Anneau élastique	4
15	Keytis RTS	2
16	Fil antenne	1
17	Rondelle 12 x 32	8
18	Câble de liaison de 7m	1
19	Connecteur à câbler	7

10	Motor pin washer	2
11	Motor pin screw	2
12	Motor arm / gate arm pin	2
13	Gate arm / clevis pin	2
14	Plastic bush	4
15	Keytis RTS	2
16	Antenna Wire	1
17	12 x 32 washer	8
18	7 m connecting cable (operator linking)	1
19	Cabling connector	7

10	Rondel motor	2
11	Schroef motor	2
12	As arm motor / arm poort	2
13	As arm poort / gaffel	2
14	Borgring	4
15	Keytis RTS	2
16	Antennendraad	1
17	Rondel 12 x 32	8
18	Verbindingskabel	1
19	Kabelconnector	7

10	Aranella eje motor	2
11	Tornillo eje motor	2
12	Eje brazo motor / brazo portón	2
13	Eje brazo portón / horquilla	2
14	anillo elástico	4
15	Keytis RTS	2
16	Cable de antena	1
17	Arandella 12 x 32	8
18	Cable de enlace de 7m	1
19	Conector a tornillo	7

Description du boîtier électronique.
Electronic control box description.
 Beschrijving elektronische besturingskast
 Descripción de la unidad electrónica

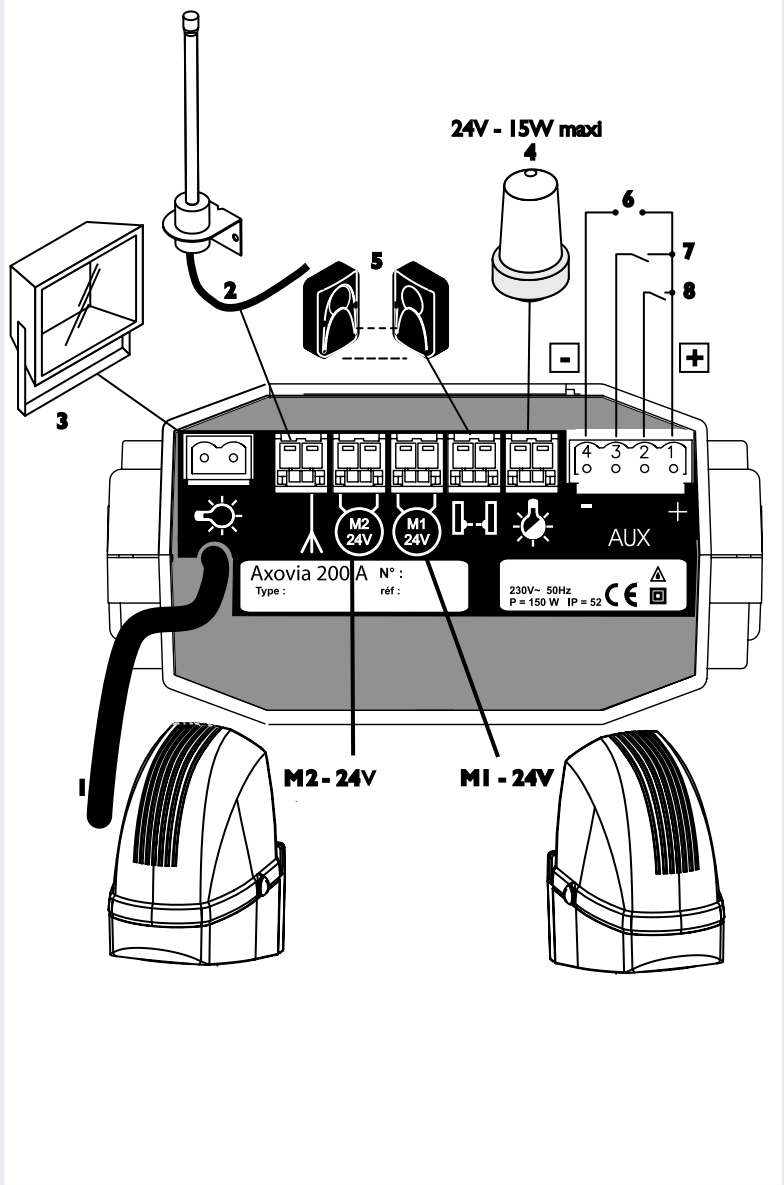

F	M1	Moteur 1	4	Feu orange (sortie clignotante 24 V 15 W maxi)
	M2	Moteur 2	5	Jeu de cellules
GB	1	Cable d'alimentation	6	Sortie permettant d'alimenter les accessoires (24Vdc/ 12Vac)
	2	Antenne	7	Commande pour l'ouverture totale
	3	Eclairage de zone (500W maxi en 230V)	8	Commande pour l'ouverture piétonne
NL	M1	Motor 1	4	Flashing output for one orange light (24 V - 15 W)
	M2	Motor 2	5	Input for photocell contacts
	1	Power supply cable	6	Output powering the accessories (24 Vdc/12 Vac)
	2	Wire antenna	7	Control for total opening
E	3	Area lighting output (contact no supplied, 500 W max at 230 V.)	8	Control for pedestrian opening
NL	M1	Motor 1	4	Uitgang oranje waarschuwingslicht (24 V - 15 W)
	M2	Motor 2	5	Ingang voor foto-elektrische cellen
	1	Netvoedingskabel	6	Uitgang voeding voor accessoires (24 Vdc / 12 Vac)
	2	Antenna	7	Bediening voor totale opening
E	3	Uitgang verlichting (potentiaal-vrij contact (aan/uit) maximaal 500 W en 230 V)	8	Bediening voor voetgangersopening
E	M1	Motor 1	4	Salida luz intermitente, permite alimentar una luz naranja (24V - 15W)
	M2	Motor 2	5	Entrada para el kit células fotoeléctricas
	1	Cable de alimentación	6	Salida que permite alimentar los accesorios (24Vdc/12Vac)
	2	Cable antena	7	Orden para la abertura total
E	3	Salida de iluminación de zona (contacto no alimentado 500W máximo en 230V)	8	Orden para la abertura peatonal

1

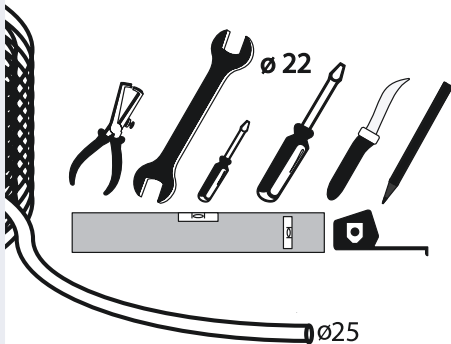

(F) Outils: Niveau à Bulle, mètre, crayon de papier, couteau d'électricien et pince à dénuder, dés plates, tournevis plat, ciseaux et gaine ICT orange

(GB) Tools: Spirit level, meter rule, pencil, electrician's knife and stripping pliers, open-end wrenches, flat tip screwdriver, chisels, orange ICT sheath

(NL) Gereedschap: waterpas, rolmeter, potlood, striptang, steeksleutels, platte schroevendraaier, mes, spatel, ICT kabel,

(E) Herramientas: Nivel de burbuja, metro, lápiz, cuchillo de electricista y pelacables; llave inglesa, destornillador plano, cincel, cable ICT naranja.

2

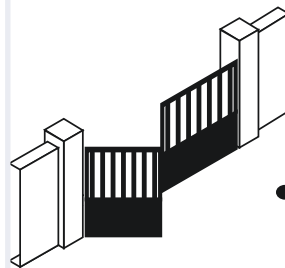

(F) Les vantaux doivent être arrêtés par des butées fixées solidement au sol afin que leur course soit délimitée à l'ouverture comme à la fermeture. L'emplacement de ces butées sera déterminé par l'angle d'ouverture des vantaux (< ou = à 120°). L'angle d'ouverture des deux vantaux peut être différent.

(GB) Your gates must have end stops to limit their travel and their position is determined by the opening angle (< or 120°). It is not necessary for the two gates to have the same angle of opening.

(NL) Bepaal de openingshoek van de hekdelen en bepaal op deze wijze de plaats van de stoppers. Deze hoek mag niet groter zijn dan 120. Het is niet nodig dat de twee hekdelen dezelfde openingshoek hebben; één hekdeel kan bijvoorbeeld tot 90 opgaan en de andere tot 120. De elektronica neemt deze gegevens automatisch over tijdens het leerproces.

(E) Los batientes de la puerta deben ser detenidos por topes tanto en apertura como en cierre, delimitando su carrera. El ángulo de apertura no debe exceder los 120°. No es necesario que los batientes tengan el mismo ángulo de apertura; por ejemplo uno puede abrirse a 90° y el otro a 120°. El operador al efectuar su autoaprendizaje, tendrá en cuenta de forma automática estos datos.

3

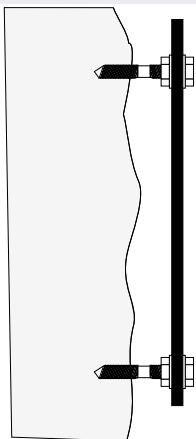

(F) Les piliers présentant un faux aplomb nécessitent l'utilisation d'une platine spéciale. De même quand l'un des trous de fixation des pattes pilier est dans le vide ou proche de l'angle du mur, il est impératif de positionner la platine support SOMFY.

Si le portail ne comporte pas de renforts, prévoir des contre-plaques en métal (exemple: 15x15cm et 4mm d'épaisseur) pour la fixation des équerres.

(GB) If one of the attachment holes of the pillar anchors lies in space or near the corner of a wall, then the SOMFY support plate provided as an option must be used.

If your gates do not have reinforcement, it is necessary to provide reinforcing plates for attaching the brackets (a 15x15 cm metal plate, 4mm thick for example).

(NL) BIJ TE SMALLE PUILERS : gebruik de speciale plaat (niet meegeleverd) en een hoeksteun (niet meegeleverd) zoals getoond wordt op de tekening.

POORT ZONDER VERSTERKING: als uw poort niet is versterkt, moeten verstevigingen worden gebruikt om de beugels vast te zetten (bijvoorbeeld een metalen plaat van 15 x 15 cm van 4 mm dik).

(F) Piliars que presentan una falsa verticalidad, soportes irregulares: utilice la placa soporte SOMFY.

Puerta zin refuerzos: es necesario instalar contraplacas para la fijacion de los soportes (por ejemplo, una placa de metal de 15 x 15 cm con 4mm de espesor).

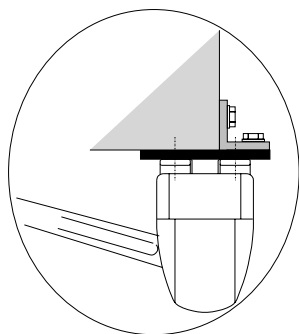

4

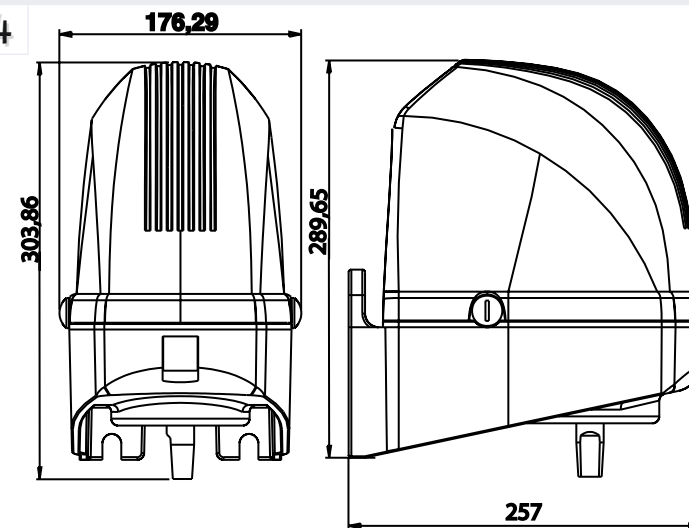

(F) Encombrement général

(GB) Overall dimensions

(NL) Afmetingen

(E) Cotas del operador

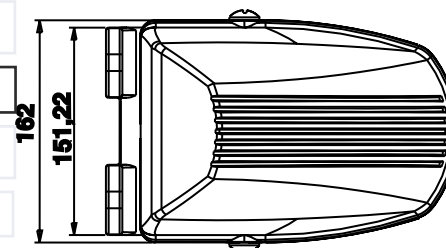

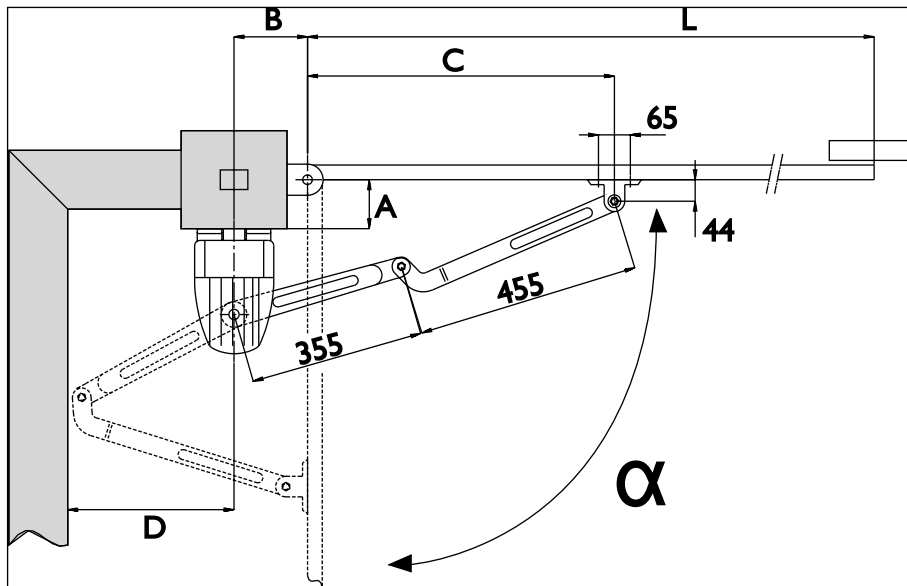

(F) Cotes d'implantation en fonction du positionnement moteur

(GB) General installation arrangements and positioning options.

(NL) Plaatsbepaling van de motor t.o.v. de kolom

(E) Cotas de instalación en función de la posición del motor

(F) Abaques avec les angles d'ouvertures des vantaux

(GB) Chart showing the gate opening angles

(NL) Tabel met de openingshoeken

(E) Diagrama con los ángulos de apertura de los batientes

A (mm)	B (mm)	C (mm)	D (mm)	L (mm)	α (°)
0	160	639	409	mini 1000	120
0	150	649	309		100
50		639	329	90	
100		626	346		
150		609	360		
200		589	372		
250		564	380		
					maxi 1000

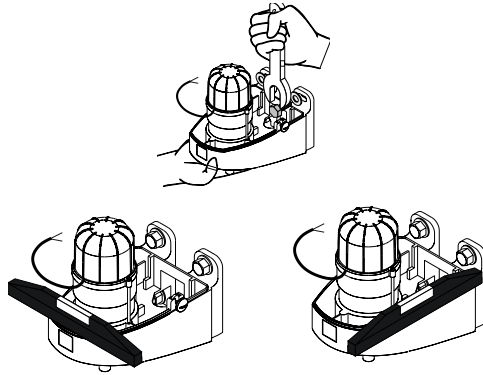
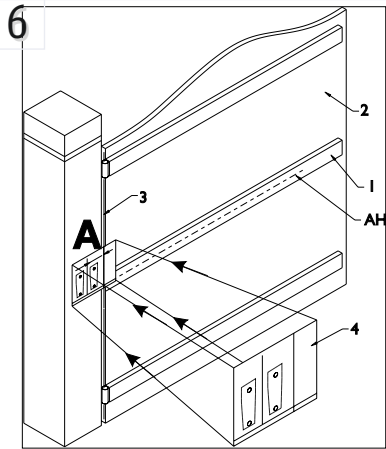

Ⓕ Aligner l'Axovia sur le renfort (1) du vantail (2). Tracer une ligne horizontale (AH), au milieu du renfort, qui doit être perpendiculaire à l'axe de rotation du portail (3) et la prolonger sur le pilier. Utiliser le gabarit de perçage (4) en l'alignant sur l'axe (AH) et l'axe de rotation (3) en respectant la valeur A. Repérer puis percer les 4 trous de fixations. **Vérifier l'horizontalité des 2 équerres lors de la fixation.**

Ⓖ Align the gate opener on a reinforcing bar (1) of the gate (2). Draw a horizontal line (AH), in the middle of the bar, which is perpendicular to the rotational axis (3). Extend this line across the pillar. Use the drilling template (4) by positioning it on rotational axis (3) of the gate corresponding to the calculated value of A. Drill the 4 attachment holes for the pillar bracket. **Once installed the motors must be horizontal.**

Ⓝ Richt de axovia op een versterking (1) van de vleugel (2). Trek een horizontale streep (AH), in het midden van de versterking (de horizontale as moet loodrecht op de draaias (3)) van de poort staan. Trek de streep op de pijler door. Richt de boormal (4) op de draaias (3) van de poort overeenkomstig met de waarde A en uitgelijnd op de gemerkte horizontale as. **Als de motoren geïnstalleerd zijn, moeten ze zich in horizontale positie bevinden, gebruik hiervoor de bevestigingsgaten van de motorplaat en spieën.**

Ⓔ Alinear el operador sobre el refuerzo (1) del batiente (2). Trazar una línea horizontal (AH) en medio del refuerzo (el eje horizontal debe ser perpendicular al eje de rotación (3) del batiente). Prolongar esta línea sobre el pilar. Utilizar la plantilla de perforación (4) colocándola sobre el eje de rotación (3) del batiente correspondiente al valor A determinado y alineando la plantilla sobre el eje horizontal trazado (AH). **Una vez instalados, deben estar horizontales.**

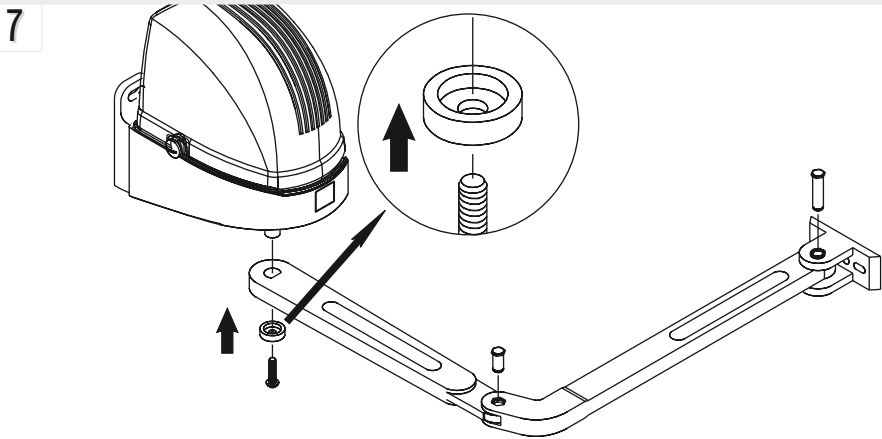

Ⓕ Assembler les bras sans les circlips puis les monter sur le moteur.

Ⓖ Assemble the arms without the circlips and mount the arm on the motor.

Ⓝ De bevestiging van de armen wordt uitgevoerd met gesloten poort. Zet de armen in elkaar zonder de borgring. Bevestig de armen op de motor, let op de richting van de sluitring.

Ⓔ Ensamblar los brazos sin poner los anillos elásticos. Montar el brazo sobre el motor, prestar atención al sentido de la arandela.

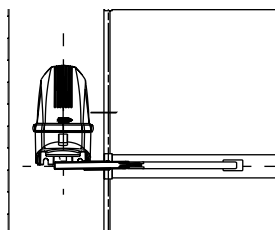
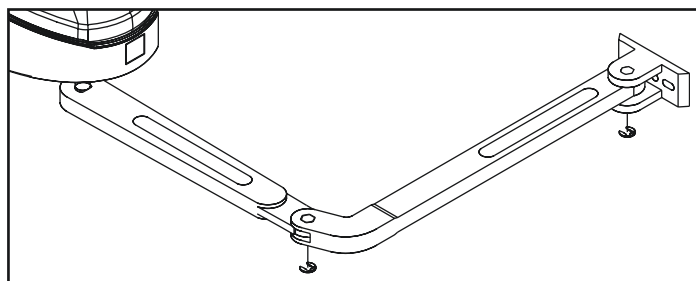
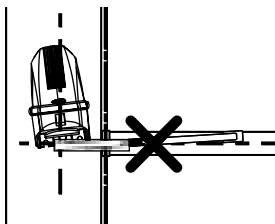
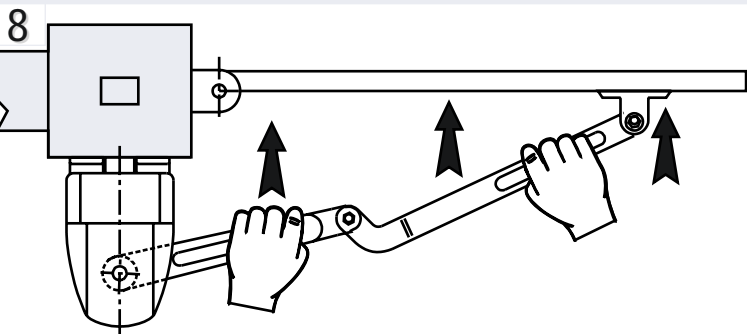

(F) Déplier les bras vers le portail, en les alignant avec le moteur et le renfort du portail. Fixer les chappes, assembler et mettre les circlips.

(GB) Move the arms towards the gate and align them with the motor and the gate reinforcement. Attach the clevises to the gate, assemble and fit the circlips.

(NL) Vouw de arm uit in de richting van de poort (ze moeten perfect horizontaal staan, in één lijn met de motor en de versterking van de poort). Bevestig de gaffels op de poort. Assembleer de arm met de gaffel en breng de borgring aan.

(E) Desplegar los brazos hacia el portón cerrado. Deben quedar totalmente Horizontales, extendidos y alineados con el motor y el refuerzo del portón. Fijar las horquillas en su punto del portón, reensamblar los brazos y poner los anillos elásticos.

9

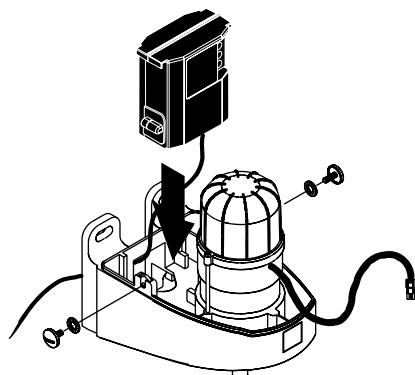
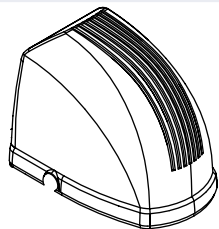

(F) Placer le boîtier électronique dans son logement sur le bloc moteur, puis mettre le capot.

(GB) Put the control box in its place on the motor, and put on the cover

(NL) Plaats het elektronisch kastje op de motor en plaats dan de afdekkap.

(E) Encajar la unidad electrónica en el bloque del motor, seguidamente colocar la cubierta.

10 Raccordement au secteur:

Pour fonctionner, l'Axovia doit être alimenté sous 230V - 50 Hz. La ligne électrique doit être :

- exclusivement réservée à l'Axovia,
- d'une section minimale de 2,5 mm²,
- dotée d'une protection (fusible ou disjoncteur calibre 16A) et d'un dispositif différentiel (30mA),
- installée selon les normes de sécurité électrique en vigueur dans les pays utilisateurs.

Un moyen de déconnexion omnipolaire de l'alimentation doit être prévu:

- soit par un câble d'alimentation muni d'une fiche de prise de courant
- soit par un interrupteur assurant une distance de séparation des contacts d'au moins 3mm sur chaque pôle
- cf norme EN 60335-1

11 Liaison entre les deux moteurs:

Pour relier les deux moteurs avec la rallonge fournie, prévoir:

- Soit une tranchée utilisant une gaine ICT orange d'un diamètre minimum de 25mm.
- Soit un passe-câble SOMFY (option)

Il est conseillé de munir l'installation d'un parafoudre (conforme à la norme NF C 61740, tension résiduelle maxi 2kV).

10 Connection to the mains :

To operate correctly, the axovia must be powered with 230 V 50 Hz. The electrical lead must be:

- Reserved exclusively for the Axovia,
- Of a minimum section of 2.5 mm²
- Properly protected (fuse or circuit breaker rated at 16 A) with a differential device (30 mA),
- Installed according to the current electric safety standards.

A means by which the power supply can be disconnected must be integrated into the system. 2 solutions are possible:

- a cable with a plug
- a switch with a gap of at least 3mm between the contacts on each pole.
- cf EN 60335-1 standard

11 Electrical linking between the two motors

To wire two motors together by the cable provided, prepare:

- Either a trench between the pillars (passing the cable trough an orange ICT sheath ø25mm).
- Or the use of a SOMFY cable duct (provided on option).

It is advisable to provide the installation with a lightning arrester (conforming to standard NF C 61740, (maximum residual voltage 2 kV).

10 Netaansluiting :

De Axovia dient, om te kunnen werken, aangesloten te worden op een netvoeding van 230V- 50Hz. De elektrische leiding dient:

- Uitsluitend voor de Axovia aangewend te worden,
- Een minimale doorsnede van 2,5 mm² te hebben,
- Voorzien te zijn van een bescherming (zekering of stroomverbreker kaliber 15A) en een differentieel inrichting (30mA),
- Volgens de van kracht zijnde veiligheidsnormen voor elektriciteit geïnstalleerd worden.

Een meerpoleige stroomonderbreker dient voorzien te worden (cf NORM EN 60335-1):

- of door een stroomkabel, voorzien van een gewone stekker
- of door een stroomonderbreker die een minimum afstand van 3mm van de kontakten op elke pool garandeert

Alle verlichting van 230V die aangesloten is op de uitgang "zoneverlichting" moet voorzien worden van een aardingsdraad of dubbel geïsoleerd zijn.

11 Elektrische verbinding van de twee motoren

De motor die de elektronische bedieningsdoos bevat moet met de andere motor verbonden worden via de meegeleverde kabel 2 x 1mm². Voorzie hiervoor:

- hetzij een geul tussen de pijlers,
- hetzij een SOMFY kabeldoorvoer (optie).

Het wordt aanbevolen de installatie te voorzien van een bliksemafleider (overeenkomstig aan de norm NF C 61740, maximale restspanning 2kV).

10 Conexión a la red eléctrica :

Para funcionar, el axovia debe estar alimentado eléctricamente por 230V -50Hz. La línea eléctrica debe:

- estar exclusivamente reservada al Axovia
- tener una sección mínima de 2,5mm²
- estar provista de una protección (fusible o disyuntor calibre 16A) y de un dispositivo diferencial (30mA)
- debe ser instalado según las normas eléctricas de seguridad vigentes.

El operador debe contar con un sistema que permita su desconexión. es posible realizarlo a través de 2 sistemas: (norma cf EN 60335-1)

- Un cable con enchufe.
- Un interruptor con una distancia mínima de 3mm entre los contactos de cada polo.

Toda iluminación alimentada en 230V conectada en "iluminación de zona" debe estar conectada a tierra o debe ser del tipo de aislamiento doble.

11 Conexión de los operadores

- Realizar una zanja entre los pilares (para el paso del tubo ICT naranja de diametro 25 mm.)
- O utilizar un pasacable SOMFY (accesorio opcional).

Se aconseja dotar a la instalación de un pararrayos (conforme a la norma NF C 61740, tensión residual máxima 2kV).

12 Connection de l'Antenne

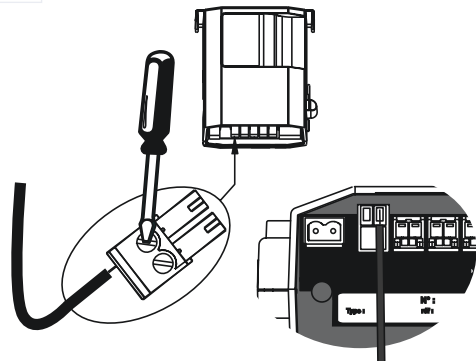

12 Antenna connection

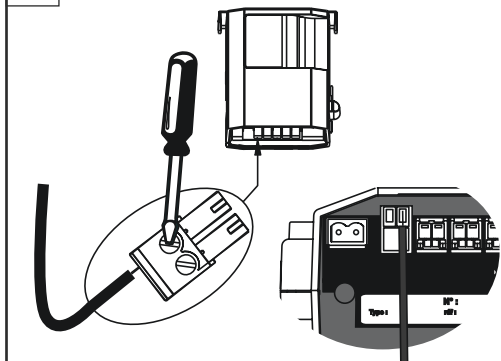

12 Antenne-aansluiting

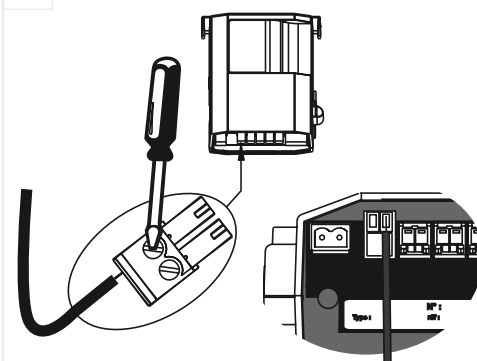

12 Conexión de la antena

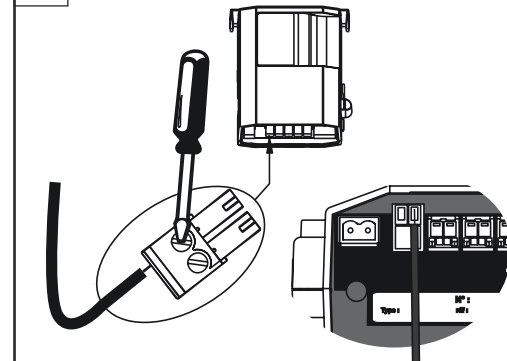

13

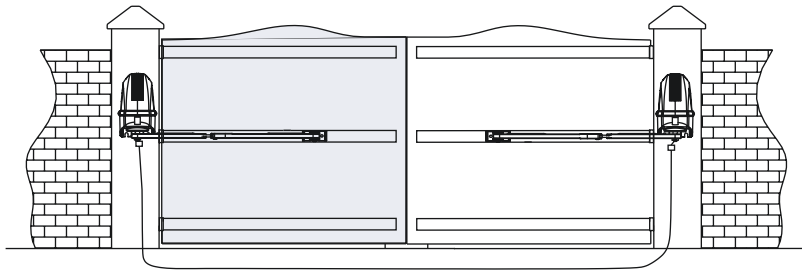

(F) Raccordement des moteurs au boîtier de commande.

(GB) Connection of the motors to the control box.

(NL) Aansluiting van de motoren op de besturingskast.

(E) Conexión de los operadores a la unidad electrónica

14

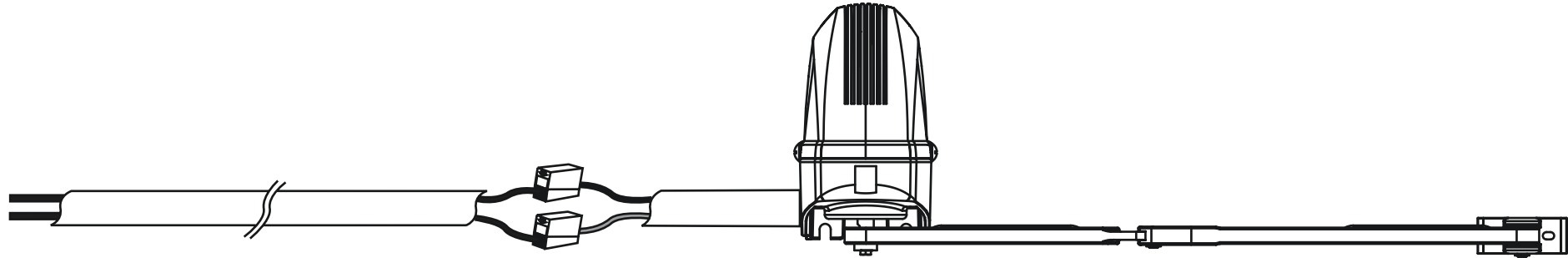

(F) Moteur coté opposé au boîtier de commande

Raccorder les fils du câble moteur à la rallonge en utilisant les connecteurs rapides
Afin d'éviter les erreurs, fixez vous une concordance de couleurs (**ex: vert=marron / noir=bleu**).

(GB) Motor on the opposite side of the control box

Connect the motor cable wires to the extension cord by using the fast connectors
To avoid mistakes, ensure that a color agreement is determined (**eg, green=brown / black=blue**).

(NL) Motor aan niet-besturingskastzijde

Sluit de draden van de motorkabel op het verlengsnoer aan door middel van snelconnectoren
Werk met kleurafspraken om vergissingen te voorkomen (**b.v. groen op bruin / zwart op blauw**).

(E) Operador que está en el lado opuesto a la unidad electrónica

Conectar los cables del operador al cable de extensión mediante los conectores rápidos
Con tal de evitar errores, es necesario determinar una concordancia de colores (**ej: verde=marrón / negro=azul**)

15

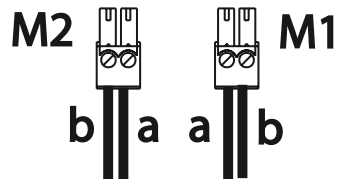
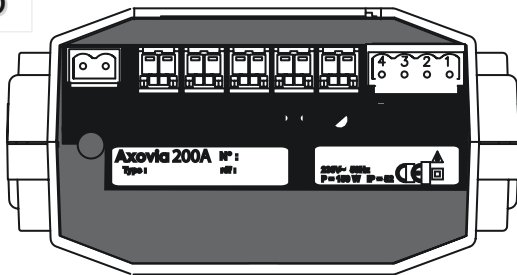

(F) Raccordement des connecteurs au boîtier de commande:

• **M1 est toujours le moteur qui démarre le premier.**
- visser les connecteurs en respectant le code de couleur ci dessous:
a = vert b = noir

Attention !
Pour le moteur raccordé à la rallonge, respecter la concordance de couleur fixée.

(GB) Aansluiten van de connectoren op de besturingskast

• **Motor M1 start altijd als eerste.**
Schroef de connectoren vast overeenkomstig de onderstaande kleurcode:
a = groen b = zwart

Waarschuwing! Voor de motor die op het verlengsnoer is aangesloten moeten de overeengekomen kleurafspraken inachtgenomen worden.

(E) Connection of the connectors to the control box:

• **M1 is always the motor that starts first.**
- Screw the connectors in accordance with the above color code:
a = green b = black

Caution !
For the motor connected to the extension cord, respect the color agreement

(E) Conecte los conectores en la unidad electrónica:

• **M1 es siempre el operador que inicia el movimiento de apertura.**
- Atornille los conectores respetando el código de colores que se da a continuación
a = verde b = negro

Atención:
El operador conectado al cable de extensión debe respetar la concordancia de colores.

F Vérification mécanique du bon fonctionnement des moteurs

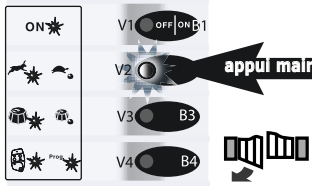

B1 est sur OFF	V1 est éteint
Appui maintenu sur B2 doit ouvrir le vantail connecté sur M1	V2 est allumé
Le relâchement de B2 provoque l'arrêt du vantail	V2 est éteint
Un nouvel appui maintenu ferme le vantail	V2 est allumé

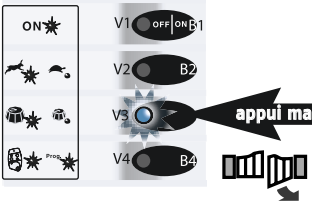

B1 est sur OFF	V1 est éteint
Même procédure sur B3	V3 est allumé
Appui maintenu sur B3 ouvre le vantail connecté sur M2 ...	

⚠ Si les vantaux partent en sens inverse à la 1^{re} impulsion vérifier le sens de branchement des moteurs

GB Check manual operation of gates

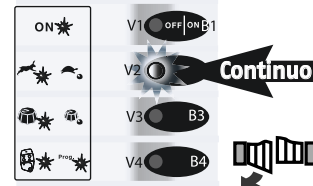

B1 is OFF	V1 is off
Continuous press on B2 opens the leaf connected to M1	V2 is on
The release of B2 stops the leaf	V2 is on
A new press closes the leaf	V2 is on

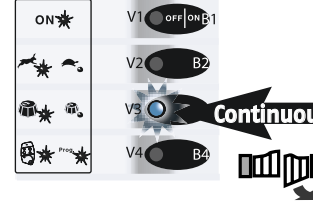

B1 is OFF	V1 is off
Same procedure on B3	V3 is on
Continuous press on B3 opens the leaf connected to M2 ...	

⚠ If gates opening in opposit way after the first pressing, check motors connecting.

NL Handmatig de goede werking van de motoren controleren

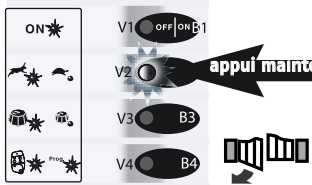

B1 staat op OFF	V1 is uit
Bij continu indrukken van B2 moet het hekdeel dat op M1 is aangesloten opengaan	V2 is aan
Bij loslaten van B2 wordt het hekdeel stopgezet	V2 is uit
Bij opnieuw continu indrukken van B2 gaat het hekdeel dicht	V2 is aan

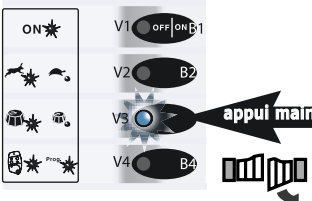

B1 staat op OFF	V1 is uit
Dezelfde procedure met B3	
Bij continu indrukken van B3 moet het hekdeel dat op M2 is aangesloten opengaan ...	V3 is aan

⚠ Als de hekdelen in omgekeerde richting bewegen bij de eerste keer indrukken, moet de aansluitrichting van de motoren gecontroleerd worden

E Verificación mecánica del buen funcionamiento de los motores

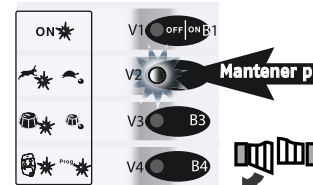

B1 Poner en OFF	V1 está apagado
Una primera pulsación mantenida de B2 debe abrir el batiente conectado en M1	V2 se enciende
Al soltar B2, el batiente se detiene	V2 se apaga
Una nueva pulsación mantenida de B2 cierra el batiente	V2 se enciende.

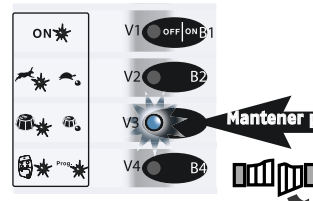

B1 Poner en OFF	V1 está apagado
Mismo proceso en B3	
Una primera pulsación mantenida de B3 debe abrir el batiente conectado en M2...	V3 se enciende

⚠ Si los batientes abren en sentido opuesto después de la primera pulsación, revise las conexiones de los operadores

F Programmation

1 SELECTION DES PARAMETRES

- Sélectionner la vitesse des moteurs :

Vitesse lente

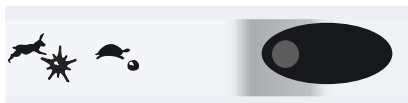

Vitesse rapide



- Sélectionner le couple des moteurs :

Portail léger et fragile

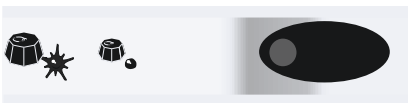

Portail Standard



GB Programming

1 SELECTION OF CHARACTERISTICS

- Select the motor speed :

Low speed

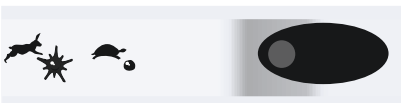

Fast speed



- Select the motor torque :

Light and fragile gate

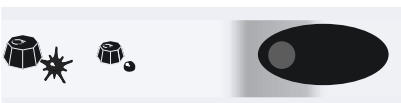

Standard gate



NL Programmering

1 PROGRAMMERING

- Selecteer de motorsnelheid :

Lage snelheid

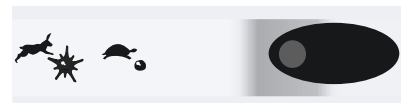

Hoge snelheid



- Selecteer het koppel van de motoren :

Lichtgewicht en kwetsbaar toegangshek

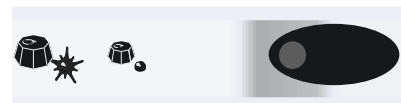

Standaard toegangshek



E Programación

1 CONFIGURACIÓN DE LA UNIDAD ELECTRÓNICA

- Selección de la velocidad de los operadores :

Velocidad lenta

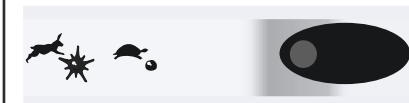

Velocidad rápida



- Selección del par de los operadores :

Cancela ligera / frágil

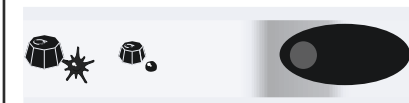

Cancela standrad



2 CHOIX DU MODE DE FONCTIONNEMENT

2 modes de fonctionnement possibles: semi-automatique ou automatique.

• Semi-automatique (séquentiel):

Une impulsion sur une touche de la télécommande provoque l'ouverture du portail. Une nouvelle impulsion provoque sa fermeture.

Pendant l'ouverture ou la fermeture, une impulsion sur une touche de la télécommande arrête le portail. Une nouvelle impulsion valide le sens opposé.

• Automatique:

Une impulsion sur une touche de la télécommande provoque l'ouverture du portail. La refermeture est automatique (la durée de la temporisation avant refermeture est réglable).

Pendant l'ouverture, une impulsion sur une touche de la télécommande n'a aucun effet.

Pendant la fermeture, une impulsion sur une touche de la télécommande provoque la réouverture.

Nous vous rappelons que conformément à la norme NFP 25 362, ce mode d'utilisation exige l'installation d'un jeu de cellules photoélectriques, d'un feu orange et d'un feu d'éclairage de zone. L'absence de cellules photoélectriques interdit le fonctionnement automatique. Par défaut, l'Axovia fonctionne en mode semi-automatique.

2 CHOICE OF OPERATING MODE

Two different operating modes possible: semi-automatic or automatic.

• Semi-automatic (sequential):

Pressing a key on the remote control will cause the gate to open. Pressing the key again will cause the gate to close.

During the opening or closing movement, pressing the key on the remote control will stop the gate. Pressing the key again will validate the opposite direction.

• Automatic:

Pressing a key on the remote control will cause the gate to open. Closing is automatic (the delay before closing is adjustable).

During opening, pressing a key on the remote control will have no effect.

During closing, pressing a key on the remote control will cause re-opening.

Remember that in conformity with the standard NFP 25362, this operating mode calls for the installation of a set of photocells, an orange light and an area light. The absence of photocells will prohibit automatic operation. By default, axovia operates in the semi-automatic mode.

2 WERKING

2 werkwijzen: semi-automatisch of automatisch.

• Semi-automatisch (opeenvolgend):

Een druk op de toets van de afstandsbediening bewerkstelligt de opening van de poort. Een nieuwe druk bewerkstelligt het sluiten van de poort.

Een druk op de toets tijdens de opening of het sluiten van de poort bewerkstelligt de stilstand van de poort. Een nieuwe druk bevestigt de tegenovergestelde richting.

• Automatisch:

Een druk op de toets van de afstandsbediening bewerkstelligt de opening van de poort. Deze wordt automatisch gesloten (de tijdsduur vóór het sluiten kan afgesteld worden).

Een druk op de toets tijdens de opening van de poort heeft geen effect. Een druk op de toets tijdens het sluiten van de poort bewerkstelligt het opnieuw openen van de poort.

Wij herinneren u aan het feit dat in overeenstemming met de norm NFP25 362, voor deze gebruikswijze een installatie van een stel fotocellen, een oranje licht en een lamp voor de zoneverlichting vereist is. Bij afwezigheid van fotocellen is het automatische gebruik niet toegestaan. De Axovia zal derhalve semi-automatisch werken.

2 SELECCIÓN DEL MODO DE FUNCIONAMIENTO

Puede escoger entre dos modos de funcionamiento, semiautomático o automático.

• Semiautomático (secuencial):

Una pulsación de la tecla del emisor abre la cancela, una segunda pulsación la cierra.

Durante la apertura o cierre, la cancela se puede detener con una pulsación en la tecla del emisor, una segunda pulsación valida el sentido opuesto.

• Automático:

Una pulsación en la tecla del emisor abre la cancela, el cierre es automático (la duración de la temporización antes del cierre es ajustable).

Durante la apertura, una pulsación en una tecla el emisor no tiene ningún efecto.

Durante el cierre, una pulsación en una tecla del emisor provoca la reapertura

Le recordamos que, para cumplir la norma NFP 25 362, este modo de funcionamiento exige la instalación de un juego de células fotoeléctricas, de luz naranja y de luz para iluminación de zona. La ausencia de células fotoeléctricas impide el funcionamiento automático. En su ausencia, el axovia funciona de modo semiautomático.

Le **maximum de touches** (code + canal) mémorisables est de 32 (ex. 32 ouvertures totales, ou 16 ouvertures totales + 16 ouvertures piétonnes).

Processus de mémorisation

B1 est sur ON, V1 est allumé

• **Maintenir appuyée une touche de la télécommande.** Le voyant L1 de la télécommande clignote ainsi que le voyant V4 du boîtier de commande.

• **Sans relâcher la touche de la télécommande, donner une impulsion sur B4 => V4** reste allumé fixe pendant 2 secondes et reclignote.

• **Relâcher la touche de la télécommande.** Elle est enregistrée (code + canal).

• **Pour utiliser la fonction "ouverture piétonne",** une deuxième touche de la télécommande doit être mémorisée.

Réaliser ces opérations pour toutes les touches et les nouvelles télécommandes que vous voulez utiliser.

En cas de mauvaise manipulation, supprimer les codes enregistrés et recommencer le processus de mémorisation d'une télécommande.

• Suppression d'une télécommande

Dans le cas d'enregistrement involontaire, de perte ou de vol d'une télécommande, vous devez annuler **toutes** les télécommandes en mémoire.

- Mettre B1 sur OFF. V1 est éteint.

- Maintenir appuyé B4, puis sans le relâcher, appuyer sur B1 => V1 s'allume.

- Relâcher B1 => V4 s'allume.

- Attendre l'extinction de V4 pour relâcher B4.

Toutes les télécommandes sont alors supprimées.

The **maximum number of keys** (code + channel) that can be memorised is 32 (for instance, 32 total openings or 16 total openings + 16 pedestrian openings).

Memorising

B1 is ON, V1 is lit

• **Hold down the key of the remote control.** The indicator light L1 of the remote control flashes as does the indicator light V4 of the control box.

• **Without releasing the remote control key, press B4** => V4 remains on steadily for 2 seconds then flashes again.

• **Release the remote control key.** It is recorded (code + channel).

• **To use the function "pedestrian opening",** a second button on the remote control must be memorised.

Perform these operations for all the keys you want to use.

In the event of an incorrect entry, eliminate the registered codes and start again (see the chapter "adding and deleting a remote control").

• Deletion of a remote control

In the event of unintentional recording, loss or theft of a remote control, you will need to cancel all the remote controls in memory.

- set B1 to the OFF position. V1 is unlit.

- hold B4 down then, without releasing it, press B1 => V1 lights up.

- release B1 => V4 lights up.

- wait until V4 goes out to release B4.

All the remote controls are then deleted.

Het **maximaal aantal te registreren toetsen (code + kanaal)** bedraagt 32 (bijv. 32 totale openingen, of 16 totale openingen + 16 voetgangersopening(en)).

Registratie

B1 staat op de stand ON, V1 brandt

• **Hou de toets van de afstandsbediening ingedrukt.** Het lampje L1 van de afstandsbediening knippert alsmede het lampje V4 van de bedieningskast.

• **Druk, zonder de toets van de afstandsbediening los te laten, op B4** => V4 blijft branden gedurende 2 seconden en gaat vervolgens over op knipperen.

• **Laat de toets van de afstandsbediening los.** Deze is nu geregistreerd (code + kanaal).

• **Om de "voetgangersopening" te gebruiken,** moet een tweede knop van de afstandsbediening geprogrammeerd worden.

Voer deze handelingen uit voor alle toetsen die u wenst te gebruiken.

In geval van een verkeerde handeling dient u alle geregistreerde codes te wissen en opnieuw te registreren (zie hoofdstuk "toevoegen of verwijderen van een afstandsbediening.")

• Verwijderen van een afstandsbediening

In het geval van een ongewenste registratie, verlies of diefstal van een afstandsbediening, kunt u alle in het geheugen opgeslagen afstandsbedieningen annuleren.

- Zet **B1** op de stand OFF. **V1** is gedoofd.

- Hou **B4** ingedrukt, en druk vervolgens zonder deze los te laten op **B1** => **V1** licht op.

- Laat **B1** los => **V4** licht op

- Wacht tot **V4** gedoofd is alvorens **B4** los te laten.

Alle afstandsbedieningen zijn aldus verwijderd.

El **número máximo de teclas** (código+canal) memorizables es de 32 (ej. 32 aperturas totales o 16 aperturas totales + 16 aperturas peatonales).

Memorización

B1 está en ON, V1 está encendido.

• **Mantener pulsada una tecla del emisor** el LED L1 del emisor parpadea rápidamente, así como el LED V4 de la unidad electrónica.

• **Sin soltar la tecla del emisor pulsar B4, V4** permanece encendido durante 2 segundos y vuelve a parpadear, entonces soltar. La tecla está registrada (código+canal).

• **Para utilizar la función "apertura peatonal"** es necesario memorizar una segunda tecla del emisor.

Realizar estas operaciones para todos los emisores adicionales que se quieran programar.

En el caso que no desee utilizar la apertura peatonal, se debe memorizar solo una tecla del emisor (tecla apertura total). Si se equivoca, borrar los códigos memorizados y volver a empezar.

Borrado de un emisor

En el caso de registro involuntario, de pérdida o de robo de un emisor, debe borrar **todos** los emisores memorizados.

- Presionar B1 en OFF, V1 está apagado.

- Mantener pulsado B4, luego sin soltarlo, pulsar B1 => V1 se enciende.

- Soltar B1 => V4 se enciende.

Esperar la extinción de V4 para soltar B4

Todos los emisores han sido borrados.

Appui maintenu
Press and hold
Lang drukken
Mantener pulsado

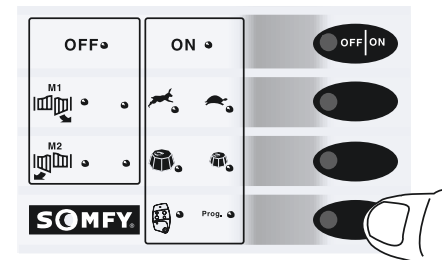

4 PROGRAMMATION DE L'ELECTRONIQUE

Phase d'auto-apprentissage

La phase d'auto-apprentissage va permettre au boîtier de commande de :

- mémoriser automatiquement tous les paramètres de votre installation,
- connaître le mode de fonctionnement que vous avez choisi,
- connaître la touche (code + canal) que vous avez choisie pour l'ouverture totale et piétonne

La première touche de la première télécommande que vous utiliserez pour l'auto apprentissage aura la fonction ouverture totale. Sur toutes les autres télécommandes mémorisées, cette même touche aura la fonction ouverture totale.

Les autres canaux que vous mémorisez auront la fonction ouverture piétonne.

4 PROGRAMMING THE CONTROL BOX

Self-learning phase

the self-learning phase must enable the control box to:

- automatically memorise all the parameters of your installation,
- recognise the operating mode that you have chosen,
- recognise the key (code + channel) that you have chosen for total and pedestrian opening.

The first key of the first remote control that you are going to use for self-learning will control the total opening of the gate.

Any other memorised keys will control pedestrian opening.

The other channels that you memorise (except for the channel used for total opening) will be for the pedestrian opening feature.

4 INSTELLINGEN VAN DE ELEKTRONICA

Het leerproces

De leerproces dient de bedieningskast nu in staat te stellen:

- Automatisch alle parameters van uw installatie te herkennen.
- De door u verkozen werkwijze te kennen.
- De toets (code + kanaal) te kennen die u heeft verkozen voor de totale opening of de voetgangersopening.

De eerste toets van de eerste afstandsbediening die u zal gebruiken voor de leerproces zal de functie totale opening hebben. Op alle andere geregistreerde afstandsbedieningen zal deze zelfde toets de functie totale opening hebben.

De andere kanalen die u registreert (behalve het kanaal gebruikt voor de totale opening) zullen de functie voetgangersopening hebben.

4 PROGRAMACIÓN DE LA UNIDAD ELÉCTRICA

Fase de autoaprendizaje

En este momento, la fase de autoaprendizaje debe permitir:

- Memorizar automáticamente todos los parámetros de instalación
- Conocer el modo de funcionamiento que ha escogido
- Conocer la tecla (código+canal) que ha escogido para la apertura total y peatonal.

La primera tecla del primer emisor que utilice para el autoaprendizaje será la de apertura total. Para el resto de emisores, esta misma tecla tendrá la función de apertura total.

El resto de teclas memorizadas del emisor serán para la apertura peatonal.

SEMI-AUTOMATIQUE	AUTOMATIQUE
1^{ère} étape	
	Brancher les cellules photoélectriques. (voir chapitre "Accessoires")
2^{ème} étape	
Le portail est en position fermée. B1 est sur ON, V1 est allumé. Appuyer sur B4 puis relâcher. V4 clignote.	
3^{ème} étape	
Appuyer sur la touche de la télécommande destinée à l'ouverture totale : le portail part en ouverture en petite vitesse, sans ralentissement jusqu'à la butée d'ouverture.	
4^{ème} étape	
Sur la télécommande, appuyer de nouveau sur la touche destinée à l'ouverture totale: le portail part en fermeture, en grande vitesse avec ralentissement avant la butée de fermeture.	<p>Ne pas toucher à la télécommande. Effectuer un appui maintenu sur B4.</p> <ul style="list-style-type: none"> - Pendant les 5 premières secondes, V4 reste fixe puis clignote, ce qui annonce le passage en mode automatique. - Le temps entre le début de l'appui sur B4 et l'instant où vous allez le relâcher correspond au temps où votre portail restera ouvert (temps minimum de 5 secondes). - Au relâchement de B4, attendre le temps de la temporisation puis, le portail part en fermeture à grande vitesse, avec ralentissement avant la butée de fermeture.
L'auto-apprentissage est terminé	

SEMI-AUTOMATIC	AUTOMATIC
First step	
	Connect the photocells (see chapter Accessories)
Second step	
The gate is closed B1 is ON, V1 is lit. Press B4 then release it. V4 will flash.	
Third step	
Press the remote control key designed to control total opening: The gate will open slowly and not slow down further until reaching the opening stop.	
Fourth step	
On the remote control, press the key designed to control total opening: the gate will move toward the closed position at high speed and slow down before reaching the closing stop. Self-learning in the semi-automatic mode is terminated.	<p>Do not touch the remote control. Hold down B4.</p> <ul style="list-style-type: none"> - for the first five seconds, V4 will stay steadily lighted then begin to flash, announcing the change to the automatic mode. - the time between the beginning of pressure on B4 and the moment of release will correspond to the time during which your gate will remain open (the minimum time is 5 seconds). - When B4 is released, wait for the time delay then the gate will begin to close at high speed, slowing down before reaching the closing stop.
Self-learning is complete	

SEMI-AUTOMATISCHE	AUTOMATISCHE
1^e etappe	
	Sluit de fotocellen (Zie toebehoren) aan
2^e etappe	
Het hek is gesloten. B1 staat op de stand On, V1 brandt. Druk op B4 en laat deze los, V4 knippert	
3^e etappe	
Druk op de toets van de afstandsbediening die bestemd is voor de totale opening: de tuinpoort gaat langzaam openen zonder vertraging tot op de openingsaanslag.	
4^e etappe	
Druk op de toets van de afstandsbediening bestemd voor de totale opening: de tuinpoort sluit snel en vertraagt vóór de sluitingsaanslag	<p>Maak geen gebruik van de afstandsbediening Druk op B4 en hou deze ingedrukt.</p> <ul style="list-style-type: none"> - V4 blijft de eerste 5 seconden branden om vervolgens te knipperen, hetgeen de overgang op de automatische werking aangeeft. - De tijd tussen het indrukken en loslaten van B4 komt overeen met de tijd dat uw tuinpoort open zal blijven staan. (Minimale tijd 5 seconden). - Bij loslaten van B4 de vertragingsijd afwachten. Daarna begint het toegangshek dicht te gaan.
Het leerproces is voltooid.	

SEMIAUTOMATICO	AUTOMATICO
1^a. Etapa	
	(Conecte el kit de células fotoeléctricas).
2^a. Etapa	
La cancela está en posición cerrada. B1 está en ON, V1 está encendido. Pulsar B4, V4 parpadea.	
3^a Etapa	
Pulsar la tecla seleccionada para la apertura total en uno de los emisores. La cancela inicia la apertura a baja velocidad, sin disminuirla hasta los topes de apertura.	
4^a Etapa	
Pulsar de nuevo la tecla del emisor. La cancela inicia el cierre a alta velocidad, con disminución antes del tope de cierre. Se ha finalizado el autoaprendizaje en modo semiautomático.	<p>No tocar el emisor . Pulsar de forma mantenida B4.</p> <ul style="list-style-type: none"> - Durante los 5 primeros segundos V4 permanece encendido, seguidamente parpadea, indicando que se ha cambiado a modo automático. - El tiempo que transcurre desde que presiona el botón B4 hasta que lo suelta, determina el tiempo que la cancela permanece abierta (tiempo mínimo 5 segundos). - Al soltar B4, espere el tiempo de la temporización luego, la cancela inicia el cierre a velocidad rápida, con disminución antes del tope de cierre.
El autoaprendizaje está terminado.	

Fonctionnement

Utilisation normale sans les cellules: mode semi-automatique

Ouverture totale et piétonne.

- **L'ouverture:** s'effectue par une impulsion sur une touche de la télécommande ou par l'utilisation du contact sec.
- **La fermeture:** s'effectue par une impulsion sur une touche de la télécommande ou par l'utilisation du contact sec.

Détection d'obstacle

- L'Axovia s'arrête dès qu'il rencontre un obstacle. Une impulsion sur une touche de la télécommande provoque la remise en marche du portail en sens inverse.

Avec les cellules photoélectriques:

- **Portail fermé :** la cellule détecte une présence => l'ouverture du portail est impossible.
- **Portail ouvert :** la cellule détecte une présence => la fermeture du portail est impossible.

En mode semi-automatique:

Pendant le mouvement d'ouverture, la cellule détecte une présence => le portail s'arrête et il faut une commande pour reprendre le mouvement d'ouverture.

Pendant le mouvement de fermeture, la cellule détecte une présence => le portail s'arrête et il faut une commande pour reprendre le mouvement de fermeture.

En mode automatique:

Pendant le mouvement d'ouverture, la cellule détecte une présence => le portail continue son mouvement, il ne prend pas en compte l'état des cellules.

Pendant le mouvement de fermeture, la cellule détecte une présence => le portail s'arrête 1 seconde puis part en ouverture automatiquement

Functioning

Normal use without the photocells: semi automatic mode

Total or partial opening.

- **Opening :** pressing a key on the remote control or using a contact command will cause the gate to open.
- **Closing :** pressing the key again or using a contact command will cause the gate to close.

Obstacle detection

- The Axovia stops as soon as it comes up against an obstacle. One impulse on the remote control causes the gate to restart in the opposite direction.

With the photocells:

- **Gate closed:** the photocell detects the presence of an obstacle => gate opening is impossible.
- **Gate opened:** the photocell detects the presence of an obstacle => gate closing is impossible.

In semi-automatic mode

During the opening movement, the photocell detects the presence of an obstacle => the gate stops and a command is necessary for it to resume the opening movement.

During the closing movement, the photocell detects the presence of an obstacle => the gate stops and a command is necessary for it to resume the closing movement.

In automatic mode:

During the opening movement, the photocell detects the presence of an obstacle: the gate continues to move without reacting to the state of the photocells.

During the closing movement, the photocell detects the presence of an obstacle => the gate stops for 1 second then begins to open.

Werking

Bij gebruik zonder foto-elektrische cellen: half automatische stand

Totaalopening en voetgangersopening.

- **De opening :** gebeurt nadat een puls op een toets van de afstandsbediening werd gegeven of door gebruik te maken van een eenvoudig pulsocontact.
- **De sluiting :** gebeurt na een puls op een toets van de afstand-sbediening gegeven te hebben of door gebruik te maken van een eenvoudige pulsocontact.

Obstakel detectie

- De motor stopt nadat hij een obstakel detecteerde. Een puls op een toets van de afstandsbediening stelt de motor van de tuinpoort opnieuw in werking in de tegenovergestelde richting.

Bij gebruik met foto-elektrische cellen:

- **Gesloten poort :** de cel detecteert een obstakel => de tuinpoort kan niet geopend worden.
- **Open poort :** de cel detecteert een obstakel => de tuinpoort kan niet gesloten worden.

In half automatische stand :

Tijdens openen van de poort, de fotocel detecteert een obstakel => de tuinpoort stopt en men moet opnieuw een bevel geven om de poort verder te openen.

Tijdens het sluiten, de fotocel detecteert een obstakel => de tuinpoort stopt en men moet opnieuw een bevel geven om de poort te openen..

In automatische stand :

Tijdens opening, de fotocel detecteert een obstakel => de tuinpoort blijft verder open gaan, de motor houdt geen rekening met de fotocellen.

Tijdens de sluiting, de fotocel detecteert een obstakel => de tuinpoort stopt gedurende 1 seconde en zal vervolgens de poort weer automatisch openen.

Funcionamiento

Utilización normal sin el Kit de Células fotoeléctricas: modo semiautomático

Apertura total y apertura peatonal.

- **Apertura:** se efectúa mediante una pulsación de la tecla del emisor o utilizando un contacto seco.
- **El cierre:** En modo semiautomático se efectúa mediante una pulsación de la tecla del emisor o utilizando un contacto seco.

Detección de obstáculos.

- El Axovia se detiene tan pronto como encuentra un obstáculo. Una pulsación del emisor inicia el movimiento en sentido contrario.

Utilización con el Kit de Células fotoeléctricas:

- **Cancela cerrada:** las células detectan presencia => La apertura de la cancela es imposible
- **Cancela abierta:** la célula detecta presencia => El cierre de la cancela es imposible.

En modo semiautomático:

Durante el movimiento de apertura, la célula detecta presencia => la cancela se para y es necesaria una orden para reanudar el movimiento de apertura.

Durante el movimiento de cierre, la célula detecta presencia => La cancela se para y es necesaria una orden para reanudar el movimiento de cierre.

En modo automático:

Durante el movimiento de apertura, la célula detecta presencia, la cancela continúa el movimiento, omitiendo el estado de las células

Durante el movimiento de cierre, la célula detecta presencia: la cancela se para 1 segundo y a continuación inicia la apertura en sentido contrario.

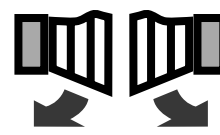
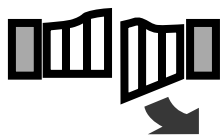

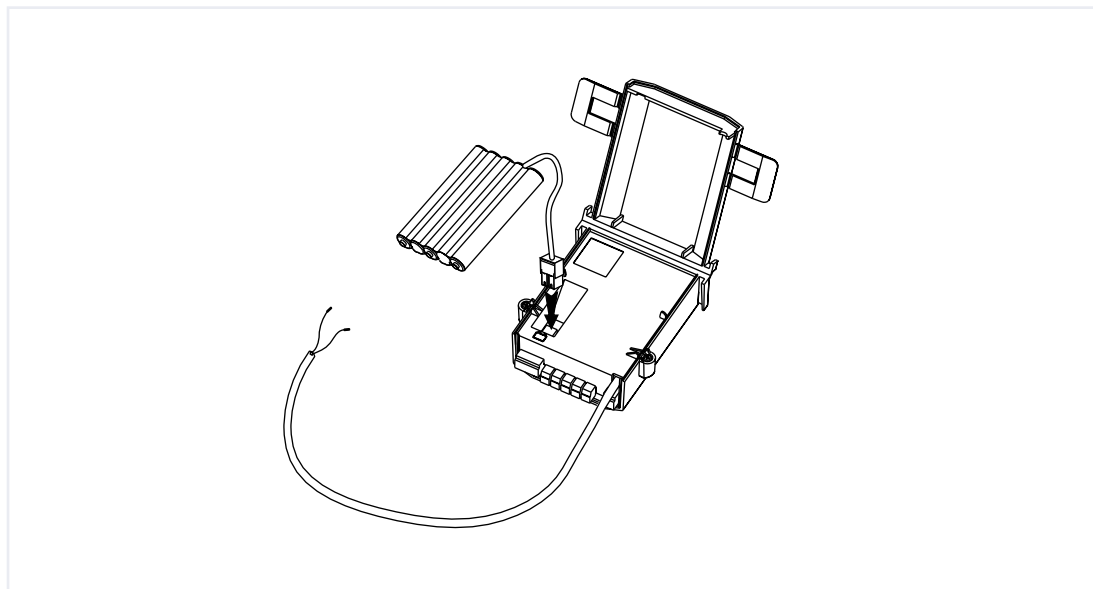
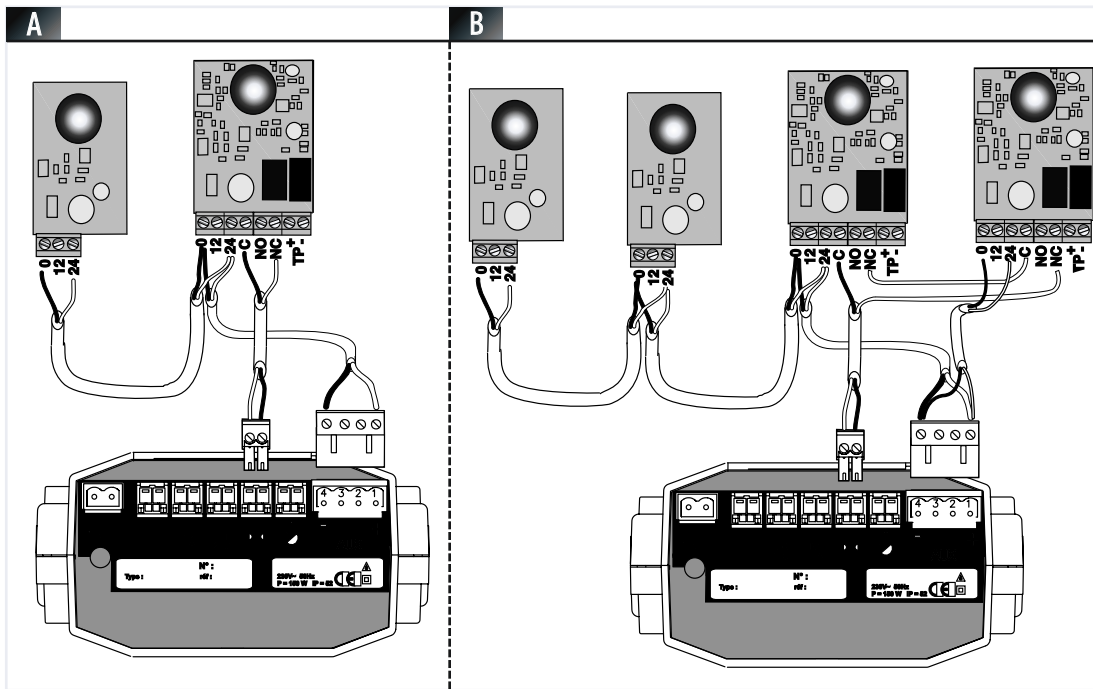

F **A** 1 jeu de cellules **B** 2 jeux de cellules
 ⚠ **Le jeu de cellules (CE = émetrice - CR = réceptrice) est obligatoire en mode automatique.**

GB **A** 1 Set of cells **B** 2 Set of cells
 ⚠ **The set of cells (CE=transmitting; CR=receiver) is mandatory in automatic mode.**

NL **A** 1 set foto-elektrische cellen **B** 2 sets foto-elektrische cellen
 ⚠ **De foto-elektrische cellen (CE=zender CR=ontvanger) zijn verplicht bij de automatische werking.**

E **A** 1 kit de células fotoeléctricas. **B** 2 kits de células fotoeléctricas.
 ⚠ **El kit de células fotoeléctricas (CE=emisora - CR=receptora) es obligatorio en el modo automático.**

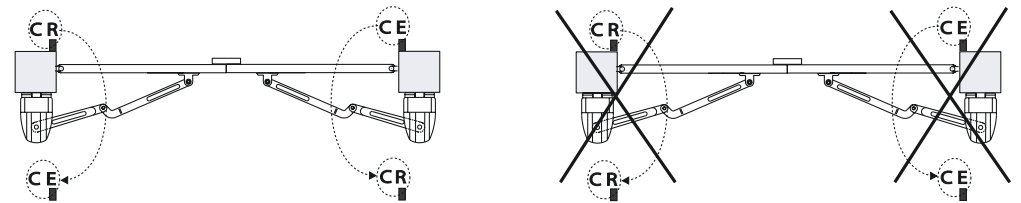

F **Batterie de secours**
 Permet l'ouverture et la fermeture du portail en cas de coupure de courant ou de défaut d'alimentation. S'installe à l'intérieur du boîtier électronique qui la recharge.
 ⚠

GB **Backup battery**
 Used for unlocking the gate by the remote control in the event of a power cut or a power supply interruption. The control box keeps the battery charged.
 ⚠ When using for the first time, the battery needs to be charged for 24 hours.

NL **Noodbatterij**
 Maakt de ontgrendeling van het hek via de afstandsbediening mogelijk bij stroomuitval of onvoldoende netvoeding. De elektronische besturingskast houdt de batterij opgeladen.
 ⚠ Voor het eerste gebruik moet de batterij minstens 24 uur worden opgeladen.

E **Batería de emergencia**
 Permite el movimiento de la cancela mediante el emisor en caso de corte de corriente o fallo de la alimentación. La unidad electrónica mantiene la batería cargada.
 ⚠ Para una óptima utilización, la batería necesita recargarse al menos durante 24 horas.

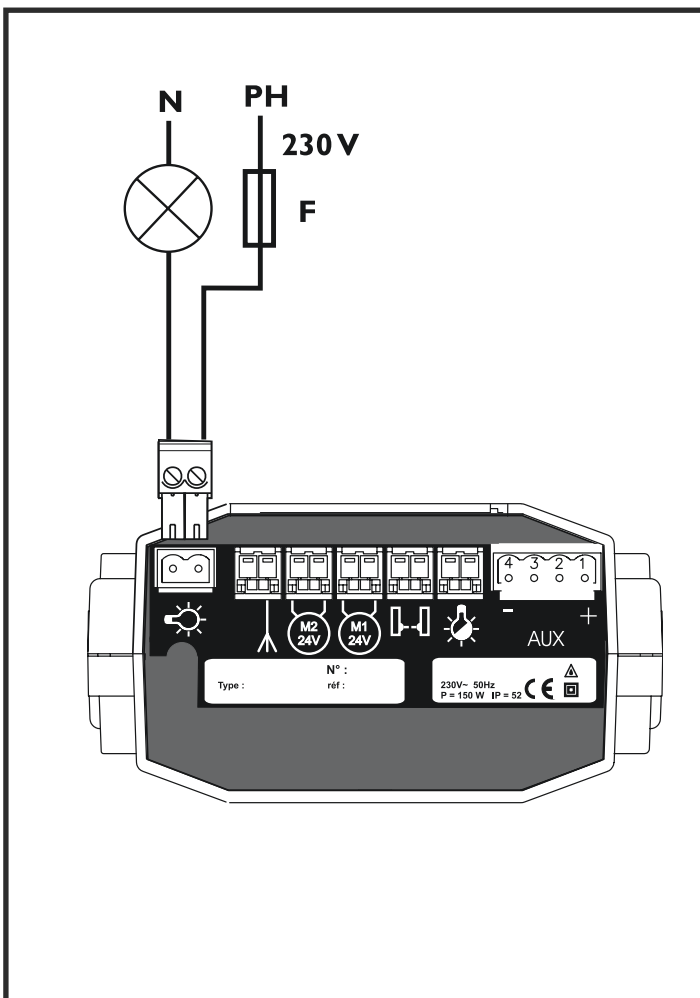

(F) Éclairage de zone Obligatoire en mode automatique.

Section minimale des fils pour l'éclairage de zone : 0,75mm². Contact non alimenté (type interrupteur). Puissance admissible 500W maxi pour 230V, 120W maxi pour 24V. Prévoir un fusible adapté (F). L'éclairage s'allume dès qu'une commande est validée et s'éteint 1 minute après l'arrêt du portail. Lors de l'installation ou après une panne de courant, l'éclairage reste allumé dès la mise sous tension : - 2 secondes en mode semi-automatique, -1 minute en mode automatique.

Voyant indiquant la fermeture totale du portail

Si vous désirez avoir dans la maison une indication de fermeture du portail, il est possible de modifier l'état de la sortie éclairage de zone (si elle n'est pas utilisée) pour y brancher un voyant (par exemple dans le garage) indiquant que le portail est totalement fermé. Pour cela maintenir appuyé B3 plus de 3 secondes. Le voyant branché reste allumé durant tout le mouvement du portail. L'extinction du voyant confirme la position "portail fermé". Pour revenir à l'état "éclairage de zone" maintenir appuyé B2 plus de 3 secondes.

(GB) Area lighting: Required in automatic mode.

Minimum cross-section of the wires for area lighting: 0.75 mm². Non live contact (switch type). Permissible power 500 W maximum for 230 V, 120 W maximum for 24 V. Provide a suitable fuse (F). The lighting comes on as soon as a command is validated and goes out 1 minute after the gate stops. On installation or after a power cut, the lighting remains on as soon as power is connected: - 2 seconds in semiautomatic mode, - 1 minute in automatic mode.

Information about the closed position:

It is possible to change the state of the area lighting output (if it is not used) for connection of an indicator light (for instance in the garage) indicating that the gate is totally closed. In this case, the connected indicator light remains on during the movement of the gate. The indicator light goes out and confirms the "closed gate" position. To return to the "area lighting" state, hold the push button B2 down for more than 3 seconds.

(NL) Verlichting

De minimale doorsnede van de draden voor de verlichting is 0,75 mm². Potentiaal-vrij contact. Maximaal toelaatbaar vermogen 230 V / 500 W of 24 V / 120 W. Breng een zekering met de juiste waarde aan. De verlichting gaat aan zodra de motor geactiveerd wordt en dooft 1 minuut na stilstand van de motor. Tijdens de installatie of na een stroomonderbreking blijft de verlichting na het inschakelen van de spanning branden: - 2 sec. bij semi-automatische werking - 1 minuut bij automatische werking.

Informatie over de gesloten stand

Het is mogelijk de status van de uitgang van de verlichting te wijzigen (indien deze niet gebruikt wordt) om een controlelampje aan te sluiten (bijvoorbeeld in de garage) dat aangeeft dat het hek volledig gesloten is. In dit geval, blijft het controlelampje branden tijdens de beweging van het hek. Het uitgaan van het lampje geeft aan dat het hek is gesloten. Om terug te keren naar de status 'verlichting' dient u B2 tenminste 3 seconden in te drukken. Om terug te keren naar de staat "zoneverlichting" dient u B2 ten minste 3 seconden lang in te drukken.

(E) Iluminación de zona. Obligatorio en modo automático.

Sección mínima de los cables para la iluminación de zona: 0,75 mm². Contacto no alimentado (tipo interruptor). Voltaje admisible 500 W máximo para 230 V, 120 W máximo para 24V. Colocar un fusible adaptado (F). La iluminación se enciende tan pronto como se da una orden, se apaga 1 minuto después de la detención de la cancela. Cuando se realiza la instalación o al producirse una avería eléctrica la iluminación queda encendida desde la conexión de la alimentación:

-2 segundos en modo semiautomático. -1 minuto en modo automático

Información cancela cerrada:

Es posible modificar la salida de la iluminación de zona (si ésta no se utiliza) para conectar un indicador luminoso (por ejemplo en el garaje) que indique el cierre total de la cancela. Para ello mantener pulsado B3 durante más de 3 segundos. El indicador luminoso permanece encendido durante el movimiento de la cancela. Cuando el indicador luminoso se apaga, confirma la posición "cancela cerrada". Para regresar al estado de "iluminación de zona", mantener pulsado B2 durante más de 3 segundos.

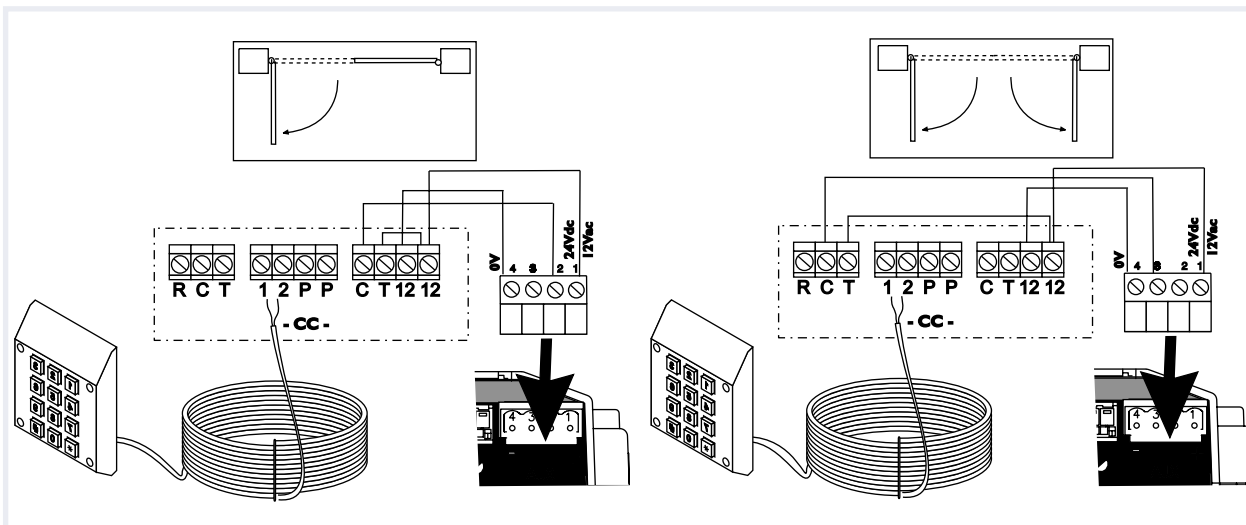

F Clavier codé à touches

Il permet l'ouverture totale ou piétonne (suivant branchement) et/ou la fermeture du portail (suivant mode de fonctionnement) sans la télécommande. Se place généralement à l'extérieur de la propriété.

@ Pushbutton code keypad

Used for total or pedestrian opening (depending on the connection) and/or closing of the gate (depending on operating mode) without remote control. Generally placed outside the property.

® Codeschakelaar

Maakt (naar gelang de aansluiting) de totale of voetgangersopening en/of het sluiten van het hek mogelijk (naar gelang de instelling) zonder de afstandsbediening. Deze wordt over het algemeen aan de ingang van de oprit geplaatst.

E Teclado numérico

Permite la apertura total o peatonal (según conexión) y/o el cierre de la cancela (según el modo de funcionamiento) sin el emisor radio. Generalmente se coloca en el exterior de la propiedad.

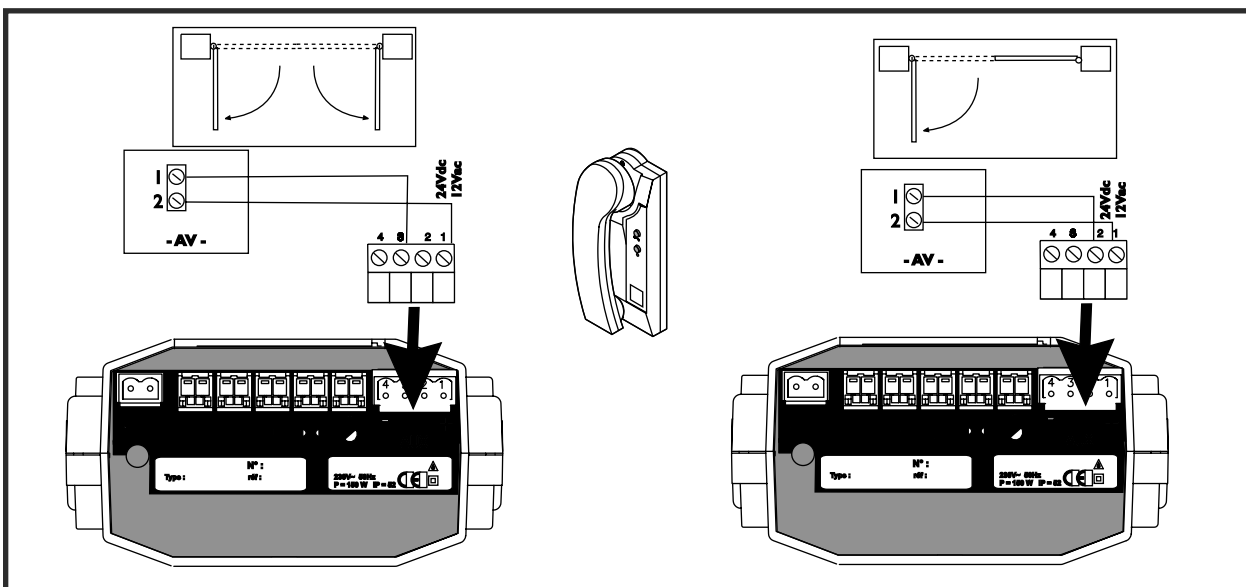

F Interphone

Le branchement s'effectue à partir de la sortie gâche de l'interphone.

® Intercom

Connection is from the intercom bolt output.

NL Intercom

De aansluiting vindt plaats op de grondplaat van de intercom.

E Portero electrónico

La conexión se efectúa a partir de la salida del portero electrónico.

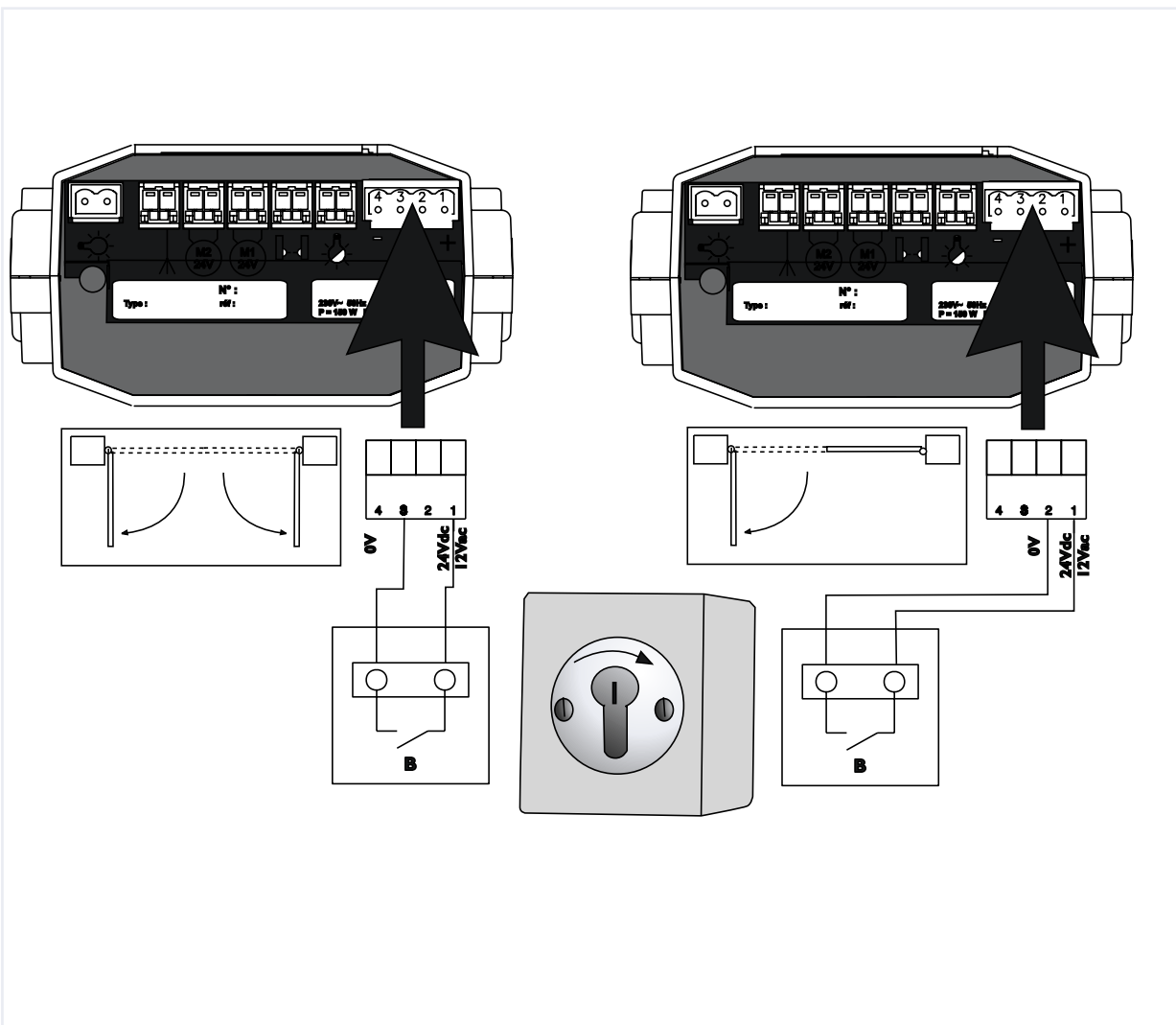

(F) Contact à clé

Il permet l'ouverture totale ou piétonne (suivant branchement) et/ou la fermeture du portail (suivant mode de fonctionnement) sans la télécommande. Se place généralement à l'extérieur de la propriété.

- B1 : bouton poussoir 1
- B2 : bouton poussoir 2
- Borne 1 : commun
- Borne 2 : ouverture piétonne
- Borne 3 : ouverture totale

(GB) Key switch

Used for total or pedestrian opening (depending on connection) and/or closing of the gate (depending on the operating mode) without the remote control. Generally located outside the property.

- B1 : pushbutton 1
- B2 : pushbutton 2
- Terminal 1: common
- Terminal 2: pedestrian opening
- Terminal 3: total opening

(NL) Pulsleutelschakelaar

Maakt (naar gelang de aansluiting) de totale of voetgangersopening en/of het sluiten van het hek mogelijk (naar gelang de instelling) zonder de afstandsbediening. Deze wordt over het algemeen aan de ingang van de oprit geplaatst.

- B1 : Drukknop 1
- B2 : Drukknop 2
- Klem 1: Hoofdgeleider
- Klem 2: voetgangersopening
- Klem 3: totale opening

(E) Pulsador a llave

Permite la apertura total o peatonal (según conexión) y/o el cierre de la cancela (según el modo de funcionamiento) sin el emisor radio. Normalmente se coloca en el exterior de la propiedad.

- B1: botón pulsador 1
- B2: Botón pulsador 2
- Borne 1: común
- Borne 2: apertura peatonal
- Borne 3: apertura total

Problèmes	Solutions
V1 ne s'allume pas à la mise sous tension après appui sur B1.	<ul style="list-style-type: none"> - Vérifier l'alimentation secteur - Vérifier le câble d'alimentation. - Vérifier le fusible.
V4 reste allumé en permanence.	<p>Ce signal indique un défaut cellules, vérifier :</p> <ul style="list-style-type: none"> - l'alignement des cellules. - les câbles des cellules. - l'alimentation des cellules. - la présence des cellules en mode automatique
V4 clignote	<p>Le nombre maximum de manoeuvres est atteint (sonde thermique). Attendre 30 minutes puis essayer de nouveau.</p>
V4 clignote lorsque l'on appui sur une touche d'émetteur et le portail ne s'ouvre pas.	<p>Le nombre maximum de codes émetteurs entrés en mémoire est atteint. Rappel: 32 codes maxi. La touche (code+canal) n'a pas été mémorisée dans le boîtier de commande.</p>
Les moteurs M1 et M2 ne démarrent pas ou partent dans le mauvais sens.	<ul style="list-style-type: none"> - Vérifier le raccordement sur l'électronique. - Vérifier la rallonge entre les deux moteurs. - Vérifier le connecteur à câbler (respect des couleurs de fils).
La portée des émetteurs est réduite.	<ul style="list-style-type: none"> - Vérifier le fil antenne. - Vérifier la pile émetteurs. - Environnement perturbé (pylône électrique, murs ferailés, ect...), prévoir une antenne extérieur.

Problem	Causes
V1 does not go on when power is supplied after pressing B1.	<ul style="list-style-type: none"> - Check mains supply is present. - Check the power supply cable is correct. - Check the fuse.
V4 stays on continuously.	<p>This signal indicates a photocell fault.</p> <ul style="list-style-type: none"> - Check the alignment of the photocells. - Check the photocell cables are correct. - Check the power supply to the photocells. - Check the presence of the photocells in automatic mode.
V4 flashes.	<p>The maximum number of manipulations has been reached (thermal probe). Wait 30 minutes, then try again.</p>
V4 flashes when a transmitter button is pressed and the gate does not open.	<p>The maximum number of transmitter codes saved to memory has been reached. Note: 32 codes maximum. The button (code + channel) has not been saved to the control box memory.</p>
The M1 and M2 motors do not start or go in the wrong direction.	<ul style="list-style-type: none"> - Check the connections to the electronic box. - Check the extension between the two motors. - Check the cable connector (respect for wire colours).
The range of the transmitters is reduced.	<ul style="list-style-type: none"> - Check the antenna wire. - Check the transmitter batteries. - Disturbed environment (electric pylon, iron walls, etc.), provide an external antenna.

Probleem	Mogelijke oorzaak
Onder spanning, na het indrukken van B1, gaat V1 niet aan.	<ul style="list-style-type: none"> - Controleer de voeding. - Controleer de voedingskabel. - Controleer de zekering.
V4 blijft continu branden	<p>Dit signaal geeft een probleem op gebied van de fotocellen aan.</p> <ul style="list-style-type: none"> - Controleer de positie van de foto-elekr. cellen. - Controleer de kabels van de foto-elekr. cellen. - Controleer de voeding van de foto-elekr. cellen. - Controleer of de foto-elektrische cellen in automatische stand staan
V4 knippert	<p>Het maximum aantal bewegingen is bereikt (thermische beveiliging). Wacht 30 minuten en probeer opnieuw.</p>
V4 knippert wanneer je op een toets van de zender drukt en de poort niet opengaat.	<ul style="list-style-type: none"> - Het maximum aantal zendercodes in het geheugen is bereikt. Rappel : max. 32 codes. - De toets (code + kanaal) werd niet in het geheugen van de sturing opgeslagen.
De motoren M1 en M2 starten niet of bewegen in de verkeerde richting.	<ul style="list-style-type: none"> - Controleer 't verlengsnoer tussen de 2 motoren. - Controleer de connector van de kabels (respecteer de kleur van de bedrading).
Het zendbereik is beperkt.	<ul style="list-style-type: none"> - Controleer de draad van de antenne. - Controleer de batterij van de zenders. - Controleer de omgeving (elektriciteitspaal, muur die ijzer bevat, enz.). Voorzie een externe antenne.

Problema	Posible Causa
V1 no se enciende al conectar la alimentación después de pulsar B1.	<ul style="list-style-type: none"> -Verificar la alimentación del sector. -Verificar el cable de alimentación. -Verificar el fusible.
V4 se queda encendido permanentemente	<p>Esta señal indica un defecto de las células fotoeléctricas.</p> <ul style="list-style-type: none"> - Verificar el alineamiento de las células. - Verificar los cables de las células. - Verificar la alimentación de las células. <p>Verificar la presencia de las células en modo automático.</p>
V4 parpadea.	<p>Se alcanza el número máximo de maniobras (sonda térmica). Esperar 30 minutos y probar de nuevo.</p>
V4 parpadea cuando pulsa una tecla del emisor y la puerta no se abre.	<p>Se ha alcanzado el número máximo de códigos emisores memorizados. Recuerde: 32 códigos máximo. La tecla (código+canal) no se ha memorizado en la unidad de mando.</p>
Los operadores M1 y M2 no se mueven o lo hacen en sentido incorrecto.	<ul style="list-style-type: none"> - Verificar la conexión electrónica. - Verificar el alargador entre los dos operadores. - Verificar el conector a cablear (respete los colores de los cables).
Se ha reducido el alcance de los emisores.	<ul style="list-style-type: none"> - Verificar el cable de la antena. - Verificar la pila del emisor. - Entorno perturbado (pilón eléctrico, muros con estructuras de hierro, etc.). Instale una antena exterior.

F

Caractéristiques techniques

Alimentation secteur	230 V 50/60 Hz
Sorties alimentation moteurs	24V
Puissance par moteur	120 W
Puissance consommée en veille	4,5 W
Fréquence de manoeuvre par jour	20 cycles/jour
Effort de poussée maxi à 1,25m	< 15 kg norme NFP 25-362
Température de fonctionnement	-20°C à +60°C
Protection thermique	Oui
Indice de protection	IP 54
Récepteur RTS intégré	Oui
Nombre de télécommandes mémorisables	32
Sortie pour feu orange	Clignotante, 24V 15W
Sortie éclairage de zone	500 W maxi
Sortie alimentaion	24Vdc / 200 mA
Entrée pour batterie de secours	Oui
Entrée pour cellules photoélectriques	Oui (1 ou 2 jeux)
Entrée contacte sec	Oui

Accessoires et Options

- Débrayage mécanique extérieur
- Passe - câbles
- Cellules photoélectriques
- Télécommande supplémentaire (2 canaux ou 4 canaux)
- Portier audio
- Batterie de secours rechargeable
- Platines pour mur irrégulier (jeu de 2)
- Butées (jeu de 2)
- Feu orange (2 models, 24V 10W ou 15W)
- Contact à clé
- Clavier à code
- Récepteur éclairage RTS 2000W
- Antenne déportée

Rappel du périmètre d'utilisation	LONGUEUR DE CHAQUE VANTAIL		
Poids de chaque vantail	1,25 à 1,50 m	1,50 à 1,75 m	1,75 à 2 m
0 à 50 kg			
50 à 100 kg			
100 à 150 kg			
150 à 200 kg			

GB

Technical data

Power supply	230 V 50/60 Hz
Motor power supply	24V
Motor power (each)	120 W
Power on standby	4,5 W
Frequency of maximum manoeuvre	20 cycles/day
Maximum thrust at 1,25m	< 15kg standard
Temperature working range	-20°C to +60°C
Thermal protection	Yes
Indice de protection	IP 54
Built in RTS receiver	Yes
Number of channels which can be stored	32
Orange warning light output	Flashing, 24V 15W
Area lighting output	500 W max
Sortie alimentaion	24Vdc / 200 mA
Backup battery output	Yes
Set of cells input	Yes (1 ou 2 set)
Dry contact	Yes

Accessories and options

- Outdoor release mechanism
- Rubber bushing
- Photocells kit
- Additional remote control RTS
- Keys controls pad
- Lighting receiver RTS 2000W
- RTS Antenna
- Bracket plate for irregular walls
- Ground stoppers for gates
- Orange warning light (2 models, 24V 10W or 15 W)
- Key switch
- Intrecom
- Rechargeable battery pack

Remind of the user perimeter	LENGTH OF EACH LEAF		
Weight of each leaf	1,25 to 1,50 m	1,50 to 1,75 m	1,75 to 2 m
0 to 50 kg			
50 to 100 kg			
100 to 150 kg			
150 to 200 kg			

(NL)**Tecnische gegevens**

Netvoeding	230 V 50/60 Hz
Uitgangen motorvoeding	24V
Vermogen per motor	120 W
Opgenomen vermogen in pauzestand	4,5 W
Bedieningsfrequentie per dag	20 cycli per dag
Maximale stuwkracht op 1,25 m	< 15 kg norme
Bedrijfstemperatuur	-20°C à +60°C
Thermische beveiliging	Ja
Beveiligingsklasse	IP 54
Ingebouwde RTS-ontvanger	Ja
Aantal geheugenplaatsen voor afstands bedieningen	32
Uitgang oranje waarschuwinglicht	Flashing 24V 15W
Uitgang zoneverlichting	500 W maxi
Uitgang voedingsspanning	24Vdc / 200 mA
Ingang voor noodbatterij	Ja
Ingang voor foto-elektrische cellen	Ja (1 of 2 set)
Ingang potentiaalvrij contact	Ja

Accessoires en opties

- Desembrague exterior
- Kabelauslass
- Fotocellen
- RTS handzender (2 kanaal of 4 kanaal)
- Telefoonsnoer
- Oplaadbare back-up accu
- Montageplaten voor onregelmatige muren
- Aanslag voor hek
- Oranje knipperlicht (24V 10W of 15W)
- Pulssleutelschakelaar
- Gecodeerd toetsenpaneel
- RTS Lichtontvanger 200W
- RTS Antenne

Toepassingsgebied	LENGTE VAN ELK HEKDEEL		
Gewicht van elk hekdeel	1,25 tot 1,50 m	1,50 tot 1,75 m	1,75 tot 2 m
0 tot 50 kg			
50 tot 100 kg			
100 tot 150 kg			
150 tot 200 kg			

(E)**Características**

Alimentación	230 V 50/60 Hz
Alimentación operador	24V
Potencia absorbida (por operador)	120 W
Potencia absorbida en reposo	4,5 W
Frecuencia de maniobras por día	20 ciclos al dia
Sobrepresión máxima a 1,25m	< 15kg
Temperatura de funcionamiento	-20°C to +60°C
Protección térmica	Si
Índice de Protección	IP 54
Receptor Radio RTS integrado	Si
Número de emisores (códigos) memorizables	32
Salida para luz naranja de señalización	Intermitencia 24V 15W
Salida para iluminación de zona	500 W max
Salida de alimentación	24Vdc / 200 mA
Entrada para batería de emergencia	Si
Entrada para kit de células fotoeléctricas	Si (1 o 2 juego)
Entrada para contacto seco	Si

Accesorios Opcionales

- Desembrague manual exterior
- Pasa cables de superficie (caucho)- Topes de puerta (juego de dos)
- Kit de células fotoeléctricas
- Emisor radio suplementario (2 canales o 4 canales)
- Portero automático
- Batería de emergencia
- Placa soporte para muros irregulares
- Luz naranja de señalización (2 modelos, 24V 10 WW o 15 W)
- Pulsador a llave
- Teclado numérico
- Receptor para Iluminación de Zona RTS 2000W
- Antena exterior

Recordatorio del perímetro de utilización	ANCHO Y ALTURA MÁXIMA DE CADA BATIENTE		
Peso de cada hojan o batiente	1,25 a 1,50 m	1,50 a 1,75 m	1,75 a 2 m
0 a 50 kg			
50 a 100 kg			
100 a 150 kg			
150 a 200 kg			

CE Utilisable en EU, **CH**

Nous, SOMFY, déclarons que ce produit est conforme aux exigences essentielles et autres dispositions pertinentes de la directive 1999/5/EC. Une déclaration de conformité est mise à disposition à l'adresse internet www.somfy.com Rubrique CE

CE Usable in EU, **CH**

Hereby, SOMFY, declares that this equipment is in compliance with the essential requirements and other relevant provisions of Directive 1999/5/EC. A Declaration of Conformity is available at the web address www.somfy.com Heading CE

CE Bruikbaar in EU, **CH**

Somfy verklaart bij deze dat dit product voldoet aan de essentiële eisen en andere relevante bepalingen van de richtlijn 1999/5/EC. Een conformiteitsverklaring staat ter beschikking op het internetadres www.somfy.com, onder de rubriek CE.

CE Utilizable en la EU, **CH**

SOMFY, declaramos que este producto está en conformidad con los requisitos esenciales y otras provisiones relevantes de 1999/5/EC directivo. Un declaración de la conformidad se pone en la disposición con la Internet de los adress www.somfy.com Rubrique CE

Assistance technique France :

► N° Indigo 0 820 374 374

0,12€ TTC / MN

Technical assistance U.K. : (44)113 391 3030

Assistance technique Belgique / Luxembourg : (32)2/7120770

Technische assistentie België :

Technical assistance Spain : (34)934800900

WWW.SOMFY.COM

SOMFY®