

CONTENTS

GENERAL PRESENTATION	2
SAFETY INSTRUCTIONS	2
Caution	2
Safety instructions	2
PRODUCT DESCRIPTION	2
Product components	2
Types of door	2
POINTS TO CHECK PRIOR TO INSTALLATION	3
Preliminary checks	3
Safety instructions	3
INSTALLATION	3
Installation height	3
Detailed description of installation steps	3
PROGRAMMING	5
Programming button description	5
Learning	5
Memorising remote controls	5
OPERATING TEST	5
Using the remote controls	5
Obstacle detection function	5
Built in lighting operation	6
CONNECTING PERIPHERALS	6
Description of the various peripherals	6
Electrical connections for the various peripherals	6
SETUP	7
Setup general diagram	7
Definition of the different settings	7
SPECIAL OPERATION	8
CLEARING REMOTE CONTROLS AND ALL SETTINGS	8
Clearing remote controls	8
Resetting all settings	8
TROUBLESHOOTING	8
Operating codes displayed	8
Programming codes displayed	9
Error and failure codes displayed	9
Accessing stored data	9
TECHNICAL SPECIFICATIONS	10

GENERAL PRESENTATION

This product complies with the "safety, specific rules for powering vertically opening garage doors in residential use" requirements (standard EN 60335-2.95). When installed in line with these instructions and in compliance with the "Installation Checklist", the product will be compliant with standards EN 13241-1 and EN 12453.

The instructions referred to in the installation manual and instructions for use of this product are designed to prevent damage to property and personal injury along with compliance with the above standards. Failure to comply with these instructions absolves Somfy from any liability resulting from damage that may be caused. Dexxo Pro is a product that must be installed inside the garage with an integrated back-up control system.

Somfy hereby declares that the device is compliant with the essential demands and other relevant requirements of directive 1999/5/CE.

A declaration of compliance is available from the web site at www.somfy.com/CE (Dexxo Pro).

This product is suitable for use in the European Union and in Switzerland.

SAFETY INSTRUCTIONS

Caution

These are important safety instructions. Always follow the instructions, incorrect installation may lead to serious injury.

Safety instructions

Before installing the motor drive unit, remove all unessential lines or chains and switch off all equipment that is not essential for motorised door operation.

Before installing the motor drive unit, make sure that the door is in good mechanical condition, that it is properly balanced and that it opens and closes correctly.

Locate all control systems at least 1.5 metres above floor level, making sure that they are visible from the entrance to the garage but safe from moving parts.

Position the manual release cord no more than 1.8 metres above floor level.

Where a removable release mechanism is used, we recommend storing it close to the door.

Fix the label describing the manual release procedure close to the release mechanism.

Fix the warning labels describing the hazards of door motion close to any fixed control mechanisms installed and make sure that the labels are clearly visible to the user.

After installation, make sure that the mechanism is correctly adjusted and that the motor drive unit reverses its motion when the door encounters an obstacle that is at least 50 mm from floor level.

After installation, make sure that no part of the door overhangs an area accessible to the public.

After installation, make sure that the motor drive unit inhibits or stops the door opening motion when the door is loaded down with a 20 kg weight attached to a central position of the door's bottom edge.

PRODUCT DESCRIPTION

Product components **Fig. 1**

Key	Number	Description	Key	Number	Description
1	1	Motor head	14	4	Hex. head M8x12 bolt & washer
2	1	Motor cover	15	6	HU8 nut
3	1	Built-in light cover	16	2	Shaft
4	1	Lintel bracket	17	2	Circlips
5	1	Door bracket	18	4	Self-tapping ϕ 3x10 screw
6	2	Ceiling bracket	19	4	Self-shaping ϕ 4x8 screw
7	2	Motor head bracket	20	2	Special screw for plastic ϕ 3.5x12
8	1	Manual release cord	21a	1	Single part rail
9	1	Link arm	21b	1	Two part rail
10	2	Travel stop	21b1	1	Sleeve
11	4	Chain retainer pad	21b2	8	Self-shaping ϕ 4x8 screw
12	1	Power cable	22	2	Keytis remote control
13	2	Hex. head M8x16 bolt	23	1	230 V 40 W E14 socket light bulb

Types of doors **Fig. 2**

A: Projecting up and over door.



B: Sectional door. If the door surface **exceeds 10 sq. metres** or if the **upper profile** is a specific one, use the sectional door kit, ref.: 2400650.

C: Swinging door. Use the swinging door kit, ref.: 2400459.

D: Semi-projecting up and over door (canopy door). Use the semi-projecting up and over door kit, ref.: 2400458.

Door dimensions (Fig. 3)

For maximum door heights, the motor travel can be optimised:

- . By installing the motor head at a 90° angle (Abb. 7-)
- . By fixing the lintel bracket to the ceiling, behind the lintel itself by up to 200 mm (Abb. 5-)
- . By cutting the link arm to size.

POINTS TO CHECK PRIOR TO INSTALLATION

Preliminary checks

Check the garage door can be operated manually and runs smoothly. Ensure the door is in good mechanical condition (pulleys, mounts...) and is correctly balanced (spring tension).



Remember that any work performed on door springs may be dangerous.

The structure of your garage (walls, lintel, inside surfaces, cross members, door rails...) are used to mount the Dexxo Pro system. Reinforce them where necessary.

Never splash water onto the system. Never install Dexxo Pro in a location where water may cause damage.

The bottom edge of the door should be fitted with a rubber strip to avoid hard contact and enhance the contact surface.

If the garage door is the only entry point into the garage, fit an external release (external release keylock (ref. 9012961) or an external release (ref. 9012962) and include a back-up battery (ref. 9001001).

If the garage door includes a separate pedestrian door, the door must be fitted with an interlock to prevent garage door movement when the pedestrian door is open (pedestrian door safety kit ref. 2400657).

If the garage door opens on to a public road, install an indicator light, such as a flashing orange light (ref. 9012762).

If the garage door operates in automatic mode, install a photoelectric cell type safety system (ref. 9012763 or ref. 9013647) and a flashing orange light type indicator.

Make sure that the door does not comprise any accessible parts.



Unlocking the door may trigger uncontrolled door movement if the door is not balanced correctly.

Safety instructions

Safety instructions must be complied with throughout the installation process:

- . Take off any personal jewellery (bracelet, chain or others) during installation work.
- . During drilling and welding work, always wear safety glasses and suitable protection.
- . Always use suitable tools.
- . Take care when handling the motor drive system.
- . Never connect the mains power supply or the battery back-up system before completing the installation process.
- . Never use high pressure water systems for cleaning purposes.

INSTALLATION

Installation height  Fig. 4

Measure the distance "D" between the door's highest point and the ceiling.

If "D" is between 35 and 200 mm, mount the complete system straight onto the ceiling.

If "D" exceeds 200 mm, mount the system so that the height "H" falls between 10 and 200 mm.

Detailed description of installation steps  Figs. 5 to 16

Mounting the lintel bracket and the door bracket (Fig. 5).

When installing the system directly onto the ceiling (flush with the ceiling), the lintel bracket can be mounted on the ceiling, if necessary recessed from the lintel by up to 200 mm max. (Fig. 5-)

Assembling the two part rail (Fig. 6)

[1] **[2]** **[3]**. Unfold the two parts of the rail.

[4]. Assemble the two parts of the rail using the sleeve.

[5]. Mount the complete assembly using the eight mounting screws.

When installing the system directly onto the ceiling, do not use the sleeve mounting screws.

Fitting the rail onto the motor head (Fig. 7)**Fitting the complete assembly onto the garage ceiling (Figs. 8 to 10)****Fitting to the lintel bracket (Fig. 8)****Ceiling mounting**

- . Flush with the ceiling: mount the system directly onto the ceiling using the rail (Fig. 9).
It is possible to add mounting points at the motor head level (Fig. 9-**i**).
- . Hung from the ceiling (Fig. 10)
Intermediate mounting points can be added to the rail, especially in the case of a two part rail or a rail that measures 3.5M in length (Fig. 10-**i**).

Fitting the arm onto the door and the trolley (Fig. 11)

- [1]. Release the trolley using the manual release cord
- [2]. Bring the trolley up to the door
- [3]. Attach the arm to the door bracket and the trolley

Fastening and adjusting the travel stops (Figs. 12 and 13)**Close travel stop (Fig. 12)**

- [1]. Release the trolley from the runner using the manual release mechanism and bring the door to the closed position.
Fully close the door.
- [2]. Position the close travel stop against the trolley and attach it to the rail.

Open travel stop (Fig. 13)

- [1]. Release the trolley from the runner using the manual release mechanism and bring the door to the open position.
Do not open the door fully, but position it so that it does not reach the travel stops.
- [2]. Position the open travel stop against the trolley and attach it to the rail.

Note: The stop positions can be set by positioning the door open or closed using the forced operation mode (Fig. 39).

Fitting the chain retainer pads (Fig. 14)

For chain rails only.

Position the chain retainer pad into the first hole in the rail after each travel stop.

Be sure to press the pad all the way down so that the positioning pin sticks out from the rail.



Make sure that the manual release cord is located at a maximum height of 1.80 metres off the ground. If necessary, extend the cord.

Checking the chain or belt tension (Fig. 15)

Dexxo Pro is supplied with the tension preset and checked. If necessary, adjust the tension.



The rubber or tension spring must never be full compressed during operation.

Connecting the mains power supply (Fig. 16)

- [1]. Remove the motor cover and the protective sheet.
- [2]. Fit the light bulb.
- [3]. Connect to the mains supply.



Plug the power cable into a suitable power outlet that complies with electric power requirements. The electric supply must be suitably protected (a fuse or circuit breaker with a 5 A rating) and a residual current device (30 mA).



An omnipolar disconnection mechanism must be provided for the power supply:
 . by using a power cord with a mains plug that can be disconnected, or
 . by fitting a switch that ensures a contact separation distance of at least 3 mm for each pole (refer to standard EN60335-1)

PROGRAMMING

Programming button description

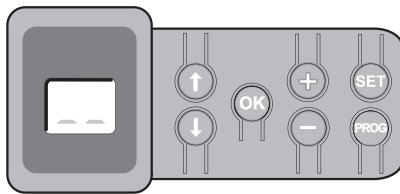

- . Press for 2 s: memorise remote controls
- . Press for 7 s: delete remote controls



- . Press for 0.5 s: call up and exit the setup menu
- . Press for 2 s: start learning
- . Press for 7 s: clear learning and settings
- . Stop learning



- . Selecting a setting



- . Modifying a setting value
- . Using the forced mode



- . Start the learning cycle
- . Confirm setting selection
- . Confirm setting value

Learning **Figs. 17 and 18**

Setting the type of door (Fig. 17).

The motor is already setup to work with up and over or sectional doors (Display S1). When the motor drive unit is used with a swinging door, change the setup by pressing the "+" or "-" buttons until the S0 value is displayed.

Learning (Fig. 18).

[1]. Press the "SET" button until the light comes on (2 s).
The display shows "S2"

[2]. Press the "-" or "+" buttons until the transmission system runner moves to link up with the trolley:
. Pressing and holding the "-" button moves the runner in the **close** direction.
. Pressing and holding the "+" button moves the runner in the **open** direction.

[3]. Press the "OK" button to start the learning cycle.
The door moves to the closed position, then performs a complete open and close cycle.
. If learning was correct, the display will show "C1".
. If the learning cycle was not completed correctly, the display will show "S0" or "S1".
The learning cycle can be run at any time when the trolley is engaged and the display shows "S2".

During the learning cycle:

- . If the door is moving, pressing any button will stop the movement and interrupt the learning mode.
- . If the door is stopped, pressing "SET" once will exit the learning mode.

You can call up the learning mode at any time, even when the learning cycle has already been executed and the display shows "C1".

Memorising remote controls **Fig. 19**

Up to 32 control channels can be stored.

Running this procedure for a previously stored channel will clear it.

At this stage in the installation process, the Dexxo Pro motor drive unit is ready to run.

OPERATING TEST

Using the remote controls **Fig. 20**

Obstacle detection function **Figs. 21 and 22**

The detection of an obstacle during door opening will stop the door (Fig. 21).

The detection of an obstacle during door closure will reopen the door (Fig. 22).

Make sure that obstacle detection works when the door encounters an obstacle 50 mm from the ground.

Built in lighting operation

The light will come on every time the motor drive unit is operated. It will go out automatically after one minute once the door stops. This time delay is adjustable (refer to the Setup chapter). Repetitive use which causes the light to stay on continually may result in an automatic cut-off condition triggered by the thermal cut out protection mechanism.

CONNECTING PERIPHERALS

Description of the various peripherals Fig. 23

Key	Description	Key	Description
1	Orange light	6	Battery
2	Remote lighting	7	Pedestrian door safety kit
3	Code keypad	8	Photoelectric cells
4	Keyswitch	9	Reflex type cells
5	Antenna	10	Sensor bar

Electrical connections for the various peripherals Figs. 23 to 32

Cut the electric power supply to the motor before performing any work on peripherals. If the display remains off after working on the system, check the wiring (for possible short circuits or polarity reversals).

General electrical diagram (Fig. 23)

Photoelectric cells (Fig. 24)

Two types of connections can be made:

A: Standard (without self test): program the setting "P2" = 2.

B: With self test: program the setting "P2" = 1.

This means that an automatic test is conducted to check photoelectric cell operation every time the door operates. If the test fails, no door movement is possible.

Reflex photoelectric cell (Fig. 25)

With self test: program the setting "P2" = 1.

This means that an automatic test is conducted to check photoelectric cell operation every time the door moves. If the test fails, no door movement is possible.

Sensor bar (Fig. 26)

With self test: program the setting "P2" = 1.

This is used to perform an automatic test of sensor bar operation every time the door moves.

If the test result is negative, no door movement is possible.



Make sure you have correctly configured parameter "P2" taking into account the photoelectric cells or the sensor bar.

Orange light (Fig. 27)

Program the setting "P1" depending on the required operating mode:

. Without warning before door movement: "P1" = 0.

. With a 2 s warning before door movement: "P1" = 1.

Code keypad (Fig. 28)

Pedestrian door safety kit (Fig. 29)

When the pedestrian door contact is fitted, it must be connected in place of the jumper normally fitted between terminals 5 and 6 in the terminal block.



If the pedestrian door contact is removed, the jumper between terminals 5 and 6 in the terminal block must be refitted.

Battery (Fig. 30)

Antenna (Fig. 31)

Remote lighting (Fig. 32)

Class 2 (double insulation) light units that are connected do not require an earth connection.

If a Class 1 (single insulation) light unit is used, always connect it to earth.

Setup general diagram **Fig. 33**

Meaning of the different settings

Code	Description	Values	Comments
P0	Operating mode	0: sequential 1: automatic closure	Automatic closure mode operation is only possible if photoelectric cells are fitted, i.e. P2=1 or P2=2. In automatic closure mode, the door is automatically closed after the end of the time delay set with setting " t0 ".
P1	Orange warning light	0: without advance warning 1: with 2 s advance warning	If the garage opens onto a public road, always select with advance warning: P1=1.
P2	Safety input	0: no safety mechanism 1: safety mechanism with self test 2: safety mechanism without self test	If value 0 is selected, the safety input is not taken into account. If value 1 is selected, the system's self test is run at the start of every operating cycle. If value 2 is selected, the safety system runs without a self test: it is essential to test its proper operation every six months.
P3	Obstacle detection sensitivity	0: low sensitivity 1: low sensitivity 2: standard 3: high sensitivity	If this setting is changed, it is essential to run the force measurement sequence at the end of the installation procedure (refer to the Installation Checklist for domestic doors in residential areas) or install a sensor bar.
P4	Partial opening cycle	0: not valid 1: valid	If the partial opening cycle is validated: . A short press on the remote control button will partially open the door, . A long press on the remote control button will fully open the door.
P5	Closing speed	0: fast 1: standard 2: slow	If this setting is changed, it is essential to run the force measurement sequence at the end of the installation procedure (refer to the Installation Checklist for domestic doors in residential areas) or install a sensor bar.
P6	Partially open position	Storing the position as illustrated in Fig. 35.	
P7	Closure approach speed	0: standard 1: short soft stop 2: long soft stop	P7=0: the door does not slow before closure. P7=1: the door speed slows 20 centimetres before closure. P7=2: the door speed slows 50 centimetres before closure.
A0	Safety action prior to opening (safety ADMAP)	0: no effect 1: movement rejected	If value 1 is selected, triggering the safety input will inhibit door opening.
A1	Safety action during closure	1: stop 2: partially reopen 3: fully reopen	Value 1 is not allowed when using a sensor bar on the safety input.
A2	Obstacle detection action during closure	2: stop + reverse 3: fully reopen	
t0	Automatic closure time delay	0 to 12 (time delay value = value x 10 s) e.g. 2 = 20 s	
t1	Lighting time delay	0 to 60 (time delay value = value x 10 s) e.g. 6 = 60 s	Remark: Due to the thermal cut out protection system, the integrated light may cut out automatically if it is used for an extended length of time. We therefore recommend selecting a light time delay in excess of 2 mn (t1=12 or 120s) only when remote lighting is used.

(*Boldface text = default values*)

Programming example: setting the "P7" closure approach speed (Fig. 34).

Setting up a long soft stop function zone "P7" = 2.

Special case: adjusting the position of the door for partial opening (Fig. 35).

Select setting "P6" and validate by pressing "OK".

Move the door to the desired partially open position:

- . Pressing and holding the "-" button will close the door.
- . Pressing and holding the "+" button will open the door.
- . Validate by pressing "OK".

Forced mode (Fig. 36).

This function is used to move the door to a specific position:

- . Pressing and holding the "-" button will close the door.
- . Pressing and holding the "+" button will open the door.

Memorising the remote control for controlling remote lighting (Fig. 37).

Memorising a Telis or similar type remote control (Fig. 38).

SPECIAL OPERATION

Refer to the User's Manual, page 5.

CLEARING REMOTE CONTROLS AND ALL SETTINGS

Clearing remote controls (Fig. 39)

Press the "PROG" button until the light blinks (7 s).

This clears all of the remote controls memorised.

Resetting all settings (Fig. 40)

Press the "SET" button until the light goes out (7 s).

This clears all previously stored settings and returns them to their default values.

TROUBLESHOOTING

Operating codes displayed

Code	Description	Comments
C1	Waiting for a command	
C2	Door opening	
C3	Waiting for the door to close	
C4	Door closing	
C5	Obstacle detection	Displayed during obstacle detection then for 30 s.
C6	Safety input active	Displayed after a movement request or during movement, when the safety input is active. This display is maintained as long as the safety input is active.
C9	Pedestrian door safety contact active	Displayed after a movement request or during movement, when the pedestrian door contact is open. The display is maintained as long as the pedestrian door contact remains open.
Ca	Safety mechanism self test	Displayed during safety mechanism self tests.
Cb	Permanent hardwired control	Indicates that the permanent hardwired control input is activated (contact closed). Commands from radio remote control units are inhibited.
Cd	Working from back-up battery Waiting for a command	

Programming codes displayed

Code	Description	Comments
S0	Awaiting setting: Motor operating direction for swinging doors	Pressing the "+" or "-" buttons on the keypad will move to S1. Pressing the "SET" button for 2 s starts the learning mode.
S1	Awaiting setting: Motor operating direction for up and over or sectional doors	Pressing the "+" or "-" buttons on the keypad will move to S0. Pressing the "SET" button for 2 s starts the learning mode.
S2	Learning mode	Pressing the "OK" button starts the learning cycle: the S2 display blinks during the entire cycle. Pressing the "+" or "-" buttons will control the motor in forced mode.
F0	Awaiting motor control memorisation	Pressing a remote control button will assign this button to motor control. Pressing the "PROG" button will call up the "Awaiting remote lighting control memorisation mode: F1".
F1	Awaiting remote lighting control memorisation	Pressing a remote control button will assign this button to remote lighting control. Pressing the "PROG" button will call up the "Awaiting motor control memorisation mode: F0".

Error and failure codes displayed

Code	Description	Comments	Action required?
E1	Maximum force reached	During learning, the door requires too much force for the motor.	Check door balance and correct operation by manual operation.
E2	Safety input always active	Displayed when the safety input remains active for more than three minutes.	Check that there is no obstacle triggering cell or sensor bar detection. Check that "P2" is setup correctly depending on the devices connected to the safety input. Check safety device wiring. When photoelectric cells are used, check their proper alignment.
E4	Safety mechanism self test fault	The safety device self test failed.	Check that "P2" is setup correctly depending on the devices connected to the safety input. Check safety device wiring. When photoelectric cells are used, check their proper alignment.
Eb Ec	Other faults and failure conditions	These codes correspond to various electronic circuit board failures.	Cut the power supply (mains & battery back-up), wait for a few minutes then re-connect the power supply. Perform a learning cycle. If the fault persists, contact Somfy Technical Support.

Accessing stored data

To access stored data, select the "Ud" setting then press "OK" as shown in (Fig. 33).

Data	Description
U0	Total cycle counter: tens and units
U1	Total cycle counter: thousands and hundreds
U2	Total cycle counter: hundreds of thousands
U3	Cycle counter with obstacle detection: tens and units
U4	Cycle counter with obstacle detection: thousands
U5	Number of control channels memorised
d0 to d9	Log of the last ten faults
dd	Clears the fault log: press "OK" for 7 s (Fig. 33).

TECHNICAL SPECIFICATIONS

GB

	Dexxo Pro 800	Dexxo Pro 1000
Mains supply	230 V 50 Hz	
Reduction gear supply	24 V DC	
Power consumed in standby	5 W	
Max. power consumed	350 W (excluding remotely controlled lighting)	
Traction force	800 N	1000 N
Types of rails available	Chain - Belt - High performance transmission	
Lengths of rails available	2.9M: one-part or two-part 3.5M: one-part or two-part	
Max. door dimensions	9 sq. metres (see Fig. 3)	15 sq. metres (see Fig. 3)
Use	20 cycles per day with a standard rail (tested for 36,500 cycles) 50 cycles per day with a high performance rail (tested for 90,000 cycles)	
Min. height under the lintel	35 mm	
Overall length	With a 2.9M rail: 3,240 mm (3,090 mm if the motor head is mounted with a 90° offset) With a 3.5M rail: 3,740 mm (3,590 mm if the motor head is mounted with a 90° offset)	
Weight	Motor head: 6.8 kg Rail: 5.6 to 10 kg depending on the type of rail	
Opening speed	18 cm/s max.	
Number of channels that can be stored	32	
Somfy radio frequency	433.42 MHz RTS	
Built in lighting	230 V / 40 W max. E14 socket	
Remotely controlled lighting	230 V / 500 W max. Class 2 <input type="checkbox"/>	
Operating temperature	-20 °C / +60 °C	
Assigned duty time	60 s	
Electrical insulation	Class 2 - Double insulation <input type="checkbox"/>	

Dexxo Pro 800 - 1000 RTS

User Manual

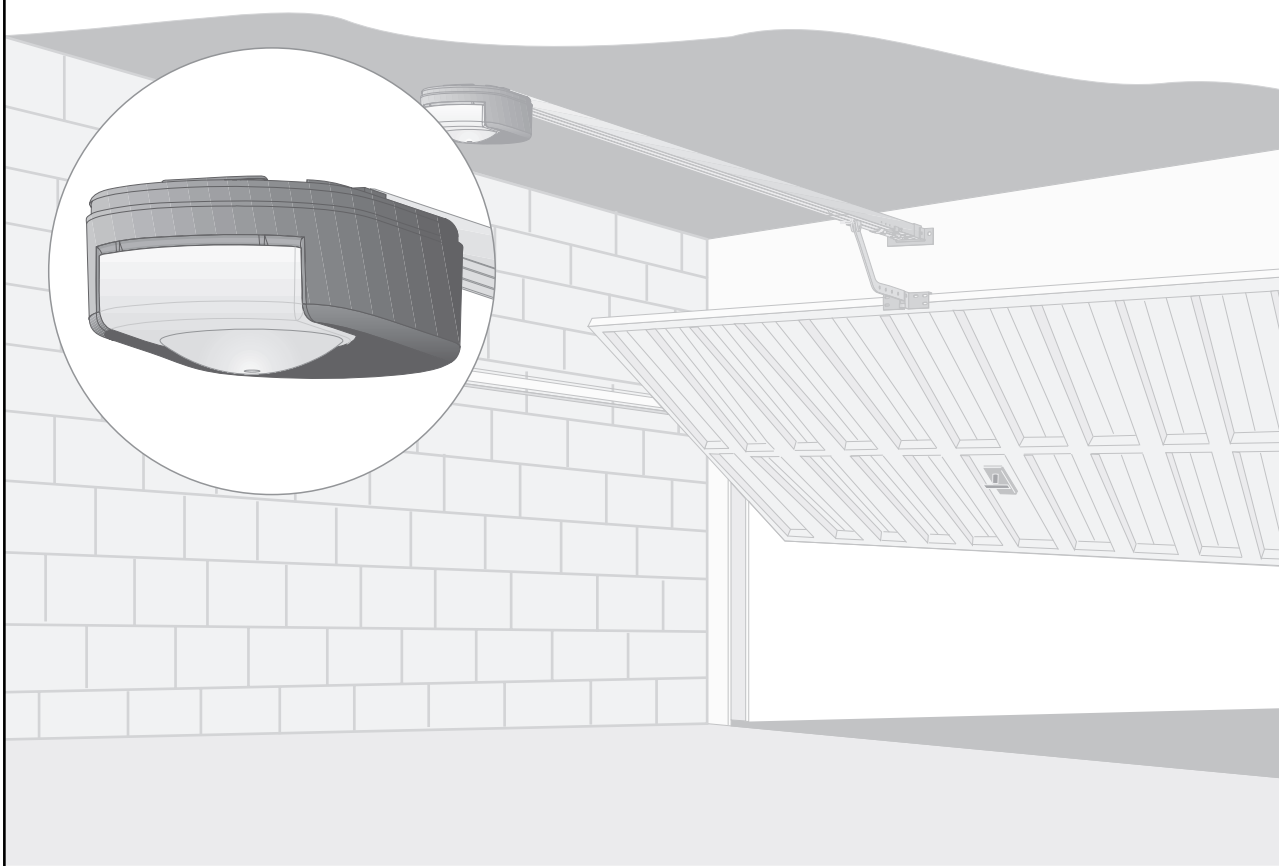

CONTENTS

GENERAL PRESENTATION	2
The world of Somfy	2
Support	2
SAFETY INSTRUCTIONS	3
Standards	3
Safety instructions	3
PRODUCT PRESENTATION	3
Description	3
OPERATION AND USE	4
Normal operation	4
Special operation	5
TROUBLESHOOTING	6
PERIPHERALS	6
Description of the different peripherals available	6
MAINTENANCE	7
Replacing the bulb	7
Checking the obstacle detection function	7
Checking the safety mechanisms	7
Checking the back-up battery	7
TECHNICAL SPECIFICATIONS	7
NOTES	8

GENERAL PRESENTATION

Thank you for choosing a Somfy product. This product is designed and manufactured by Somfy in line with quality procedures that are ISO 9001 compliant.

The world of Somfy

Somfy develops, produces and sells automation systems for residential and commercial applications. Alarm systems, automatic blinds and shutters, garage doors and gates – all Somfy products are designed to fulfill your needs in terms of safety, comfort and security.

At Somfy, the quest for quality is a continual process. Somfy has built its reputation on the quality of its products and is synonymous with innovation and technological leadership worldwide.

Support

Getting to know you, listening, answering your needs, is all part of the Somfy approach.

Please contact your local Somfy retailer or installer for details on other Somfy products.

Internet: www.somfy.com

SAFETY INSTRUCTIONS

Standards

This product complies with the "safety, specific rules for powering vertically opening garage doors in residential use" requirements (standard EN 60335-2.95). When installed in line with these instructions and in compliance with the "Installation Checklist", the product will be compliant with standards EN 13241-1 and EN 12453.

The instructions referred to in the Installation Manual and Instructions for Use of this product are designed to ensure that damage to property and injury to persons is avoided along with compliance with the above standards. Failure to comply with these instructions absolves Somfy from any liability for any damage that may be caused. Dexxo Pro is a product that must be installed inside the garage with a built-in back-up control system. Somfy hereby declares that the device is compliant with the essential demands and other relevant requirements of directive 1999/5/CE. A declaration of compliance is available from the web site at www.somfy.com/CE (Dexxo Pro). This product is usable in the European Union and in Switzerland.



These are important safety instructions. For safety reasons, it is important to always follow all instructions. Retain these instructions for future reference.

Safety instructions

Every month, test that the motor drive unit reverses its motion when it encounters an obstacle that is at least 50 mm from ground level. If this is not the case, call your installation specialist. Always be very careful when using the manual release cord for a manually operated door may fall quickly due to weak or broken springs or if it is badly balanced.

Before manually operating the door or performing maintenance work, always turn the power off and where necessary remove the battery (Fig. 1).

Never let children play with door control systems. Keep the remote controls out of reach of children (Fig. 2).

When replacing the light bulb, select a 230 V 40 W E14 type (Fig. 3).

Regularly check the operation of the door to identify any sign of wear, deterioration or incorrect balancing. Do not operate the door if repairs or adjustments are required.

Remain at a safe distance when operating the door.

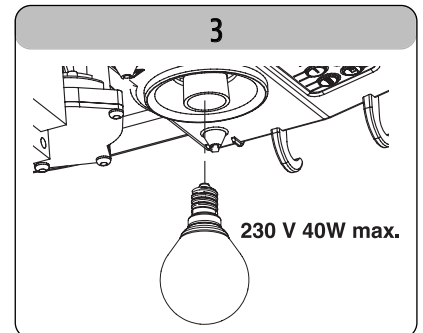
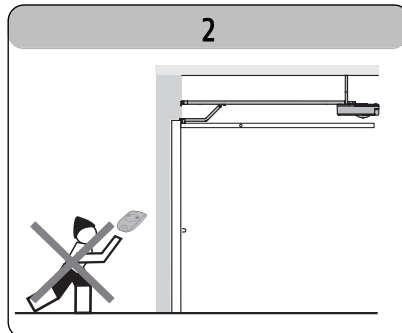
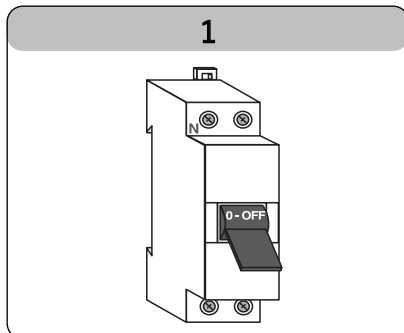

PRODUCT PRESENTATION

Description (Fig. 4)

The Dexxo PRO system is designed to power garage doors in residential use. This motor drive system comprises:

- . A motor head (1) with integrated light (2) and digital operating display (5).
- . A rail assembly (3) with a manual release cord (4).

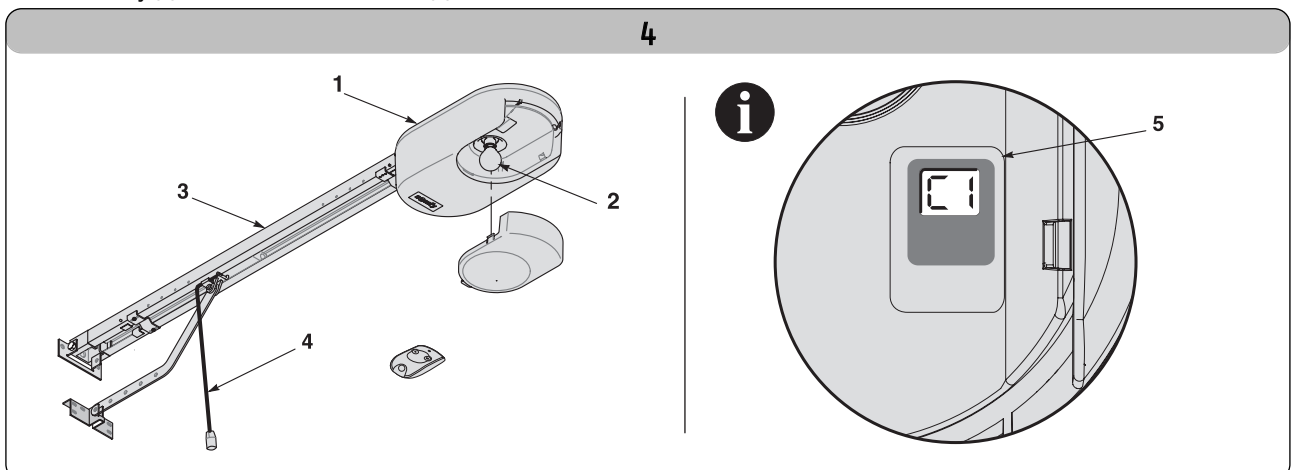

OPERATION AND USE

Normal operation

Using Keytis or similar remote controls (Fig. 5).

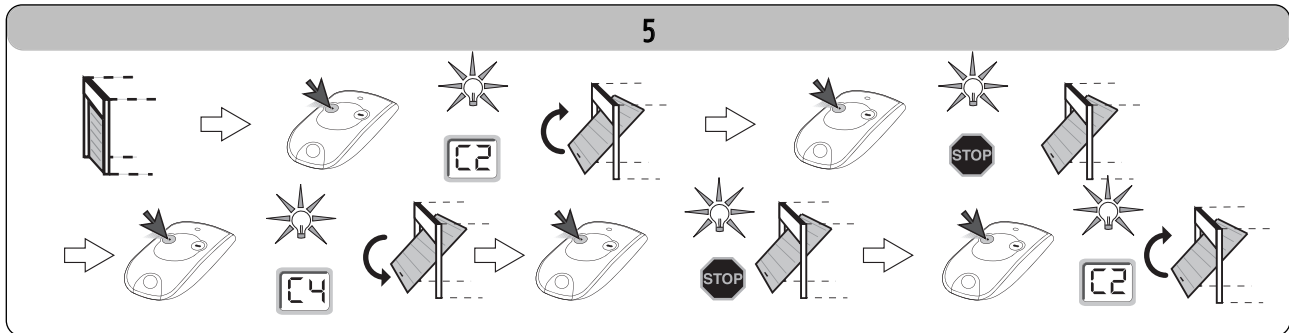

Obstacle detection operation (Figs. 6 and 7)

When an obstacle is detected during the open cycle, the door will stop (Fig. 6).

When an obstacle is detected during the close cycle, the door will stop and then reopen (Fig. 7).

Once an obstacle has been detected, the light will flash for 30 seconds.

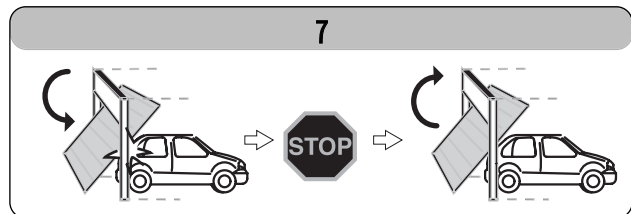
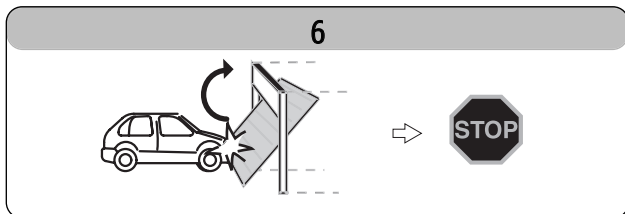

Light operation

The light will come on each time the motor drive unit is operated. The light will go out one minute after the door stops moving.

Repetitive use that causes the light to be continually on may result in a thermal cut out (this will automatically turn the light off).

Manual release cord operation (Figs. 8 and 9)

Dexxo Pro is fitted with a manual release mechanism so that you can move the door manually should a power failure occur, for example. The manual release mechanism should be easily accessible and located **no more than 1.80 metres** above floor level.

- [1]. Disengaging the motor drive mechanism
Pull on the manual release cord until the door drive mechanism is disengaged.
- [2]. Manually moving the door
This is possible as long as the door drive mechanism is disengaged.
- [3]. Reengaging the motor drive mechanism
Move the door manually until the drive mechanism comes to reengage itself into the transmission rail.

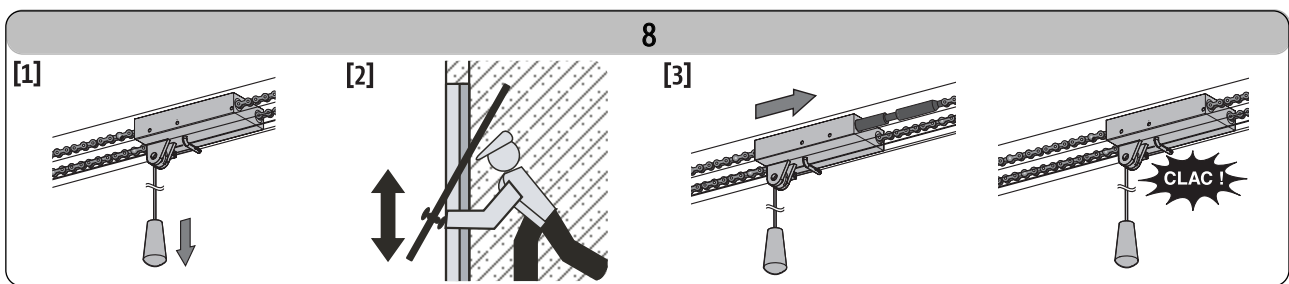

When disengaging the motor drive mechanism, use caution for a badly balanced door may cause sudden door movement that may be dangerous.



Only use the cord to disengage the motor drive mechanism. Never use the cord to move the door manually.



Always reengage the motor drive mechanism before sending another command to the motor drive unit.

Special operation

Depending on the peripherals installed and the operating options set by your installer, the Dexxo PRO system may perform the following special operations:

Using Telis or similar remote controls (Fig. 9).

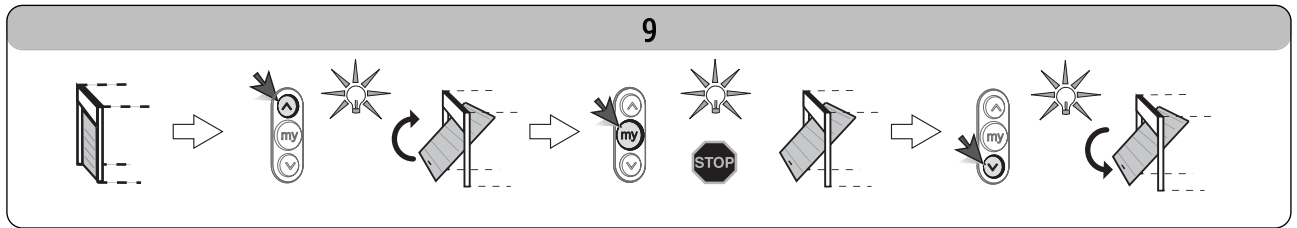

Safety photoelectric cell operation.

An obstacle detected between the cells will prevent the door from closing.

The door will stop and then completely or partially reopen (depending on the setup selected during installation) when an obstacle is detected during the close cycle.

The light will flash for 30 seconds during this process.

Pedestrian door safety function.

Opening a pedestrian door within the garage door will prevent the door from moving.

The light will flash for 30 seconds during this process.

Flashing orange light

The orange warning light will flash every time the door moves.

A two second delay before the door starts to move can be selected during installation.

Remote lighting operation

The light comes on every time the motor drive unit is operated. The light will go out one minute after the door stops moving. The time delay can be adjusted during installation.

If a remote control button is programmed for remote lighting, it works as illustrated in (Fig. 10).

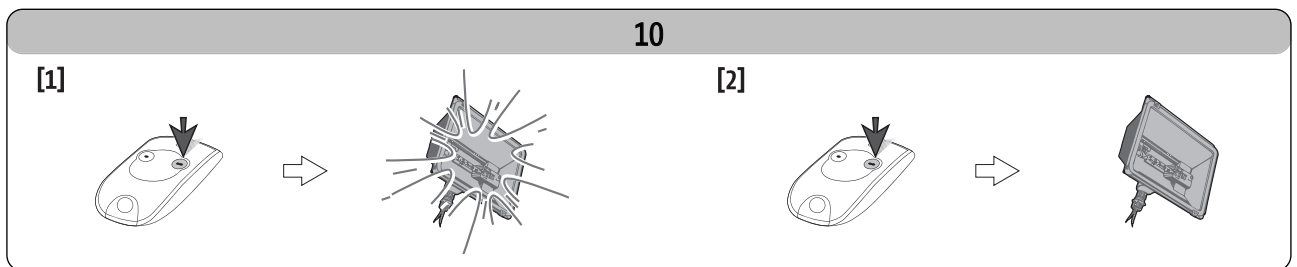

Partial opening operation.

If this option is selected:

- . A short press on the remote control button will partially open the door,
- . A long press on the remote control button will fully open the door.

The partially open position will only operate from the closed position.

Automatic closure mode operation.

The door is automatically closed after a time delay set at the time of installation.

An additional command during this time will cancel the automatic closure and the door will remain open.

The next command will close the door.

Working from the back-up battery.

If a back-up battery is installed, the Dexxo PRO motor will operate when a power cut occurs.

The following conditions apply to operation:

- . Door speed is reduced.
- . The light will not come on.
- . The safety devices are disabled.

Battery specifications:

- . Endurance: The battery will last for 24 hours with a maximum of 5 to 10 operating cycles depending on the weight of the door.
- . Recharging time: 48 hours.
- . Service life prior to replacement: approx. three years.

To ensure optimum battery life, we recommend that the power to the motor is switched off and the door is operated for a number of cycles using battery power (three times a year).

TROUBLESHOOTING

The LCD display is situated under the lighting cover. It provides motor operation status.

The main operating codes are as follows:

Code	Description	Comments
C1	Waiting for a command	
C2	Door opening	
C3	Waiting for the door to close	
C4	Door closing	
C5	Obstacle detection	Indicates that the door encountered an obstacle. The display is maintained for 30 s after detection.
C6	Safety input active	Indicates that an obstacle preventing door closure is present between the photoelectric cells or is in contact with the safety sensor bar installed on the door.
C9	Pedestrian door safety contact active	Indicates that the pedestrian door within the garage door is open. Door operation is inhibited.
Cb	Permanent hardwired control	Indicates that the hardwired control input is permanently active. Commands from radio remote control units are inhibited.
Cd	Working from back-up battery Waiting for a command	Indicates that the main power supply to the motor is cut and that the motor is powered by the battery back-up pack.

If other codes are displayed, contact your Somfy installer.

PERIPHERALS

A number of peripherals are available.

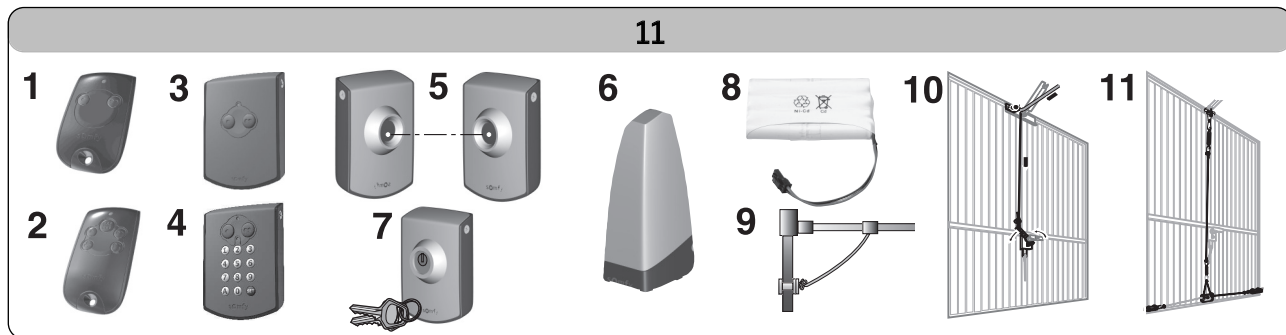

Key	Description	Comments
1	Keytis 2NS RTS remote control	Hand held 2 channel remote control.
2	Keytis 4NS RTS remote control	Hand held 4 channel remote control.
3	RTS pushbutton	Wall mounted 2 channel remote control switch.
4	RTS code keypad	Radio keypad for secure control.
5	Photoelectric cells	To prevent door closure if an obstacle is detected.
6	Orange light	To signal a warning when the door operates.
7	Keyswitch	Keyswitch for secure control.
8	Battery	To provide continued operation during a power cut.
9	Release lock	To engage the manual release system from the outside using the existing door handle. Highly recommended when the garage door is the only access point into the garage.
10	Outside release lock	To engage the manual release system from the outside using the existing door handle. Highly recommended when the garage door is the only access point into the garage.
11	Door locking kit	A system to reinforce door locking.

MAINTENANCE

Replacing the bulb in the light unit (Fig. 12)

[1] [2]. Remove the light cover

[3] [4]. Unscrew and replace the defective light bulb

[5] [6] [7]. Refit the light cover

Use a 230 V 40 W E14 socket light bulb

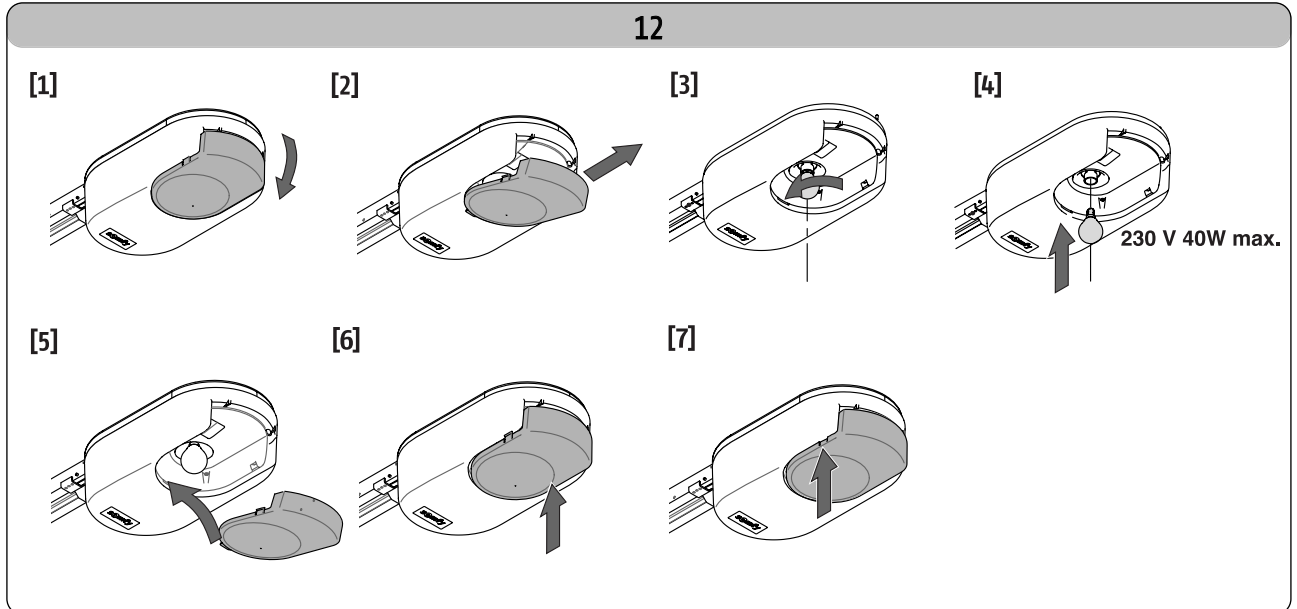

Checking the obstacle detection function

Every six months, check that the door reverses direction when an obstacle prevents the door from closing (at least 50 mm above floor level).

Checking the safety mechanisms (cells, pedestrian door contact, sensor bar)

Check correct operation every six months (refer to page 5).

Checking the back-up battery

To ensure optimum battery life, we recommend that the power to the motor is switched off and the door is operated for a number of cycles using battery power (three times a year).

TECHNICAL SPECIFICATIONS

Basic technical specifications	Dexxo Pro 800	Dexxo Pro 1000
Mains supply	230 V 50 Hz	
Power consumed when on standby	5 W	
Max. power consumed	350 W (excluding remotely controlled lighting)	
Traction force	800 N	1000 N
Use	20 cycles per day with a standard rail (tested for 36,500 cycles) 50 cycles per day with a high performance rail (tested for 90,000 cycles)	
Number of channels that can be stored	32	
Somfy radio frequency	433.42 MHz RTS	
Integrated light	230 V / 40 W max. E14 socket	
Remote controlled lighting	230 V / 500 W max. Class 2 <input type="checkbox"/>	
Operating temperature	-20 °C / +60 °C	

ÍNDICE

INTRODUCCIÓN	2
INSTRUCCIONES DE SEGURIDAD	2
Advertencia	2
Instrucciones de seguridad	2
DESCRIPCIÓN DEL PRODUCTO	2
Componentes	2
Aplicaciones	2
COMPROBACIONES ANTES DE LA INSTALACIÓN	3
Inspección previa	3
Instrucciones de seguridad	3
INSTALACIÓN	3
Altura de instalación	3
Descripción detallada de las distintas etapas de la instalación	3
PROGRAMACIÓN	5
Descripción de las teclas de programación	5
Autoaprendizaje	5
Memorización de los mandos a distancia	5
PRUEBA DE FUNCIONAMIENTO	5
Utilización de los mandos a distancia	5
Funcionamiento de la detección de obstáculos	5
Funcionamiento del alumbrado integrado	6
CONEXIÓN DE PERIFÉRICOS	6
Descripción de los distintos periféricos	6
Conexión eléctrica de los distintos periféricos	6
CONFIGURACIÓN	7
Esquema general de configuración	7
Significado de los distintos parámetros	7
MODALIDADES PARTICULARES DE FUNCIONAMIENTO	8
BORRADO DE MANDOS A DISTANCIA Y DE TODOS LOS AJUSTES	8
Eliminar los mandos a distancia	8
Reiniciar todos los ajustes	8
DIAGNÓSTICO	8
Visualización de los códigos de funcionamiento	8
Visualización de los códigos de programación	9
Visualización de los códigos de errores y averías	9
Acceso a los datos memorizados	9
CARACTERÍSTICAS TÉCNICAS	10

INTRODUCCIÓN

Este producto se ajusta a la norma "seguridad, reglas particulares para las motorizaciones de puertas de garaje de apertura vertical para uso residencial" (norma EN 60335-2.95). La instalación de este producto según las presentes instrucciones y conforme a la "ficha de verificación de la instalación" se ajusta a las normas EN 13241-1 y EN 12453.

Las instrucciones que se citan en los manuales de instalación y de utilización de este producto están destinadas a satisfacer los requisitos de seguridad de bienes, personas y de las normas citadas. En caso de incumplimiento de estas instrucciones, Somfy declina toda responsabilidad por los daños que pudieran ocasionarse. El producto Dexxo Pro debe estar instalado en el interior del garaje, con un sistema de mando de emergencia integrado.

Por la presente, SOMFY declara que este producto se ajusta a los requisitos básicos y a otras disposiciones pertinentes de la directiva 1999/5/CE.

Existe una declaración de conformidad para su consulta en www.somfy.com/CE (Dexxo Pro).

Producto utilizable en la Unión Europea y en Suiza.

INSTRUCCIONES DE SEGURIDAD

Advertencia

Instrucciones de seguridad importantes. Seguir todas las instrucciones, ya que una instalación incorrecta puede originar lesiones graves.

Instrucciones de seguridad

Antes de instalar la motorización, retirar todas las cuerdas o cadenas innecesarias y desactivar todo equipamiento que no sea requerido para el funcionamiento motorizado de la puerta.

Antes de instalar la motorización, comprobar que la puerta esté en buen estado mecánico, equilibrada y que se abra y cierre correctamente.

Colocar todos los botones de control a 1,5 m del suelo, como mínimo, visibles desde la entrada pero alejados de las partes móviles.

Colocar el mando del dispositivo de desembagado manual a 1,8 m del suelo, como máximo.

En caso de que el mando sea amovible, se recomienda colocarlo junto a la puerta.

Fijar de manera duradera la etiqueta relativa al dispositivo de funcionamiento manual junto a su mando.

Fijar de manera duradera las etiquetas de advertencia contra aplastamiento junto a los posibles dispositivos de mando fijos y de manera bien visible para el usuario.

Tras la instalación, comprobar que el mecanismo esté correctamente ajustado y que la motorización cambie de sentido si la puerta se topa con un obstáculo de 50 mm de altura colocado en el suelo.

Tras la instalación, comprobar que las partes de la puerta no sobresalgan por encima de una acera o de una calzada accesibles al público.

Tras la instalación, comprobar que la motorización impida o detenga el movimiento de apertura al cargar la puerta con una masa de 20 kg, fijada en el centro del borde inferior de la puerta.

DESCRIPCIÓN DEL PRODUCTO

Componentes Fig. 1

Nº	Cantidad	Denominación	Nº	Cantidad	Denominación
1	1	Cabeza motor	14	4	Tornillo arandela H M8x12
2	1	Tapa cabeza motor	15	6	Tuerca HU8
3	1	Tapa alumbrado integrado	16	2	Eje
4	1	Soporte dintel	17	2	Círculos
5	1	Soporte puerta	18	4	Tornillo auto perforante ϕ 3x10
6	2	Tirante de sujeción techo	19	4	Tornillo autoformante ϕ 4x8
7	2	Tirante de sujeción cabeza motor	20	2	Tornillo para plástico ϕ 3,5x12
8	1	Dispositivo de desembagado manual	21a	1	Rail monobloque
9	1	Brazo de tracción	21b	1	Rail en 2 partes
10	2	Tope fin de carrera	21b1	1	Manguito
11	4	Cojinete guía de cadena	21b2	8	Tornillo autoformante ϕ 4x8
12	1	Cable de alimentación	22	2	Mando a distancia Keytis
13	2	Tornillo H M8x16	23	1	Bombilla 230V 40W tipo E14

Aplicaciones Fig. 2

Tipos de puertas (Fig. 2)

A: puerta basculante desbordante.

B: puerta seccional. Si la superficie de la puerta es superior a 10 m² o si el perfil superior es especial, utilizar el kit de puerta seccional ref.: 2400650.

C: puerta batiente. Utilizar el kit para puerta batiente ref.: 2400459.

D: puerta semi-desbordante. Utilizar el kit para puerta semi-desbordante ref.: 2400458.

Dimensiones de las puertas (Fig. 3)

Para las alturas máximas de las puertas, se puede optimizar la carrera del motor:

- . Montando la cabeza del motor a 90° (Fig. 7-**i**).
- . Fijando el soporte del dintel al techo, a 200 mm por detrás del dintel, como máximo (Fig. 5-**i**).
- . Acortando el brazo de tracción.

COMPROBACIONES ANTES DE LA INSTALACIÓN

Inspección previa

La puerta de garaje debe funcionar manualmente sin ninguna resistencia. Comprobar su estado mecánico (poleas, soportes...) y su equilibrado, que debe ser perfecto (tensión del muelle).



Cualquier operación en los muelles de la puerta puede suponer un peligro (caída de la puerta).

Las estructuras del garaje (muros, dintel, paredes, travesaños, raíles de la puerta...) deben permitir fijar Dexxo Pro firmemente. Reforzarlas en caso necesario.

No salpicar con agua el dispositivo. No instalar Dexxo Pro en un lugar en el que pueda recibir salpicaduras de agua.

La parte inferior de la puerta debe contar con un perfil elástico, para evitar impactos y aumentar la superficie de contacto.

Si la puerta de garaje es el único acceso al garaje, se recomienda un desembrague exterior (cerradura de desbloqueo exterior con llave (ref. 9012961) o un desbloqueo exterior (ref. 9012962) e incorporar una batería de emergencia (ref. 9001001).

Si la puerta de garaje cuenta con una portilla, deberá estar equipada con un sistema que impida su movimiento si la portilla está abierta (kit de seguridad portilla ref. 2400657).

Si la puerta de garaje da a la vía pública, hay que instalar un dispositivo de señalización de tipo luz naranja (ref. 9012762).

Si la puerta de garaje funciona de modo automático, hay que instalar un dispositivo de seguridad de tipo célula fotoeléctrica (ref. 9012763 o ref. 9013647) y una señal de tipo luz naranja.

Comprobar que la puerta no tenga partes accesibles peligrosas. Si así fuera, protegerlas.



El desbloqueo de la puerta puede dar lugar a un movimiento incontrolado si está mal equilibrada.

Instrucciones de seguridad

Las instrucciones de seguridad deben ser cumplidas durante toda la instalación:

- . No llevar joyas puestas durante la instalación (pulsera, cadena u otras).
- . Para las operaciones de perforación y soldadura, utilizar gafas especiales y protecciones adecuadas.
- . Utilizar las herramientas apropiadas.
- . Manipular con precaución el sistema de motorización para evitar el riesgo de lesiones.
- . No conectar el dispositivo a la red ni a la batería de emergencia antes de haber terminado el proceso de montaje.
- . No utilizar en ningún caso agua a alta presión para limpiar.

INSTALACIÓN

Altura de instalación **Fig. 4**

Medir la distancia "D" entre el punto más alto de la puerta y el techo.

Si "D" está comprendida entre 35 y 200 mm, fijar directamente el conjunto al techo.

Si "D" es superior a 200 mm, fijar el conjunto de manera que la altura "H" esté comprendida entre 10 y 200 mm.

Descripción detallada de las distintas etapas de la instalación **Fig. 5 a 16**

Fijación del soporte del dintel y del soporte de la puerta (Fig. 5)

En el caso de una instalación directamente en el techo (pegada al techo), el soporte del dintel puede ir fijado al techo y, si fuera necesario, a una distancia máxima del dintel de 200 mm. (Fig. 5-).

Ensamblaje del raíl en 2 partes (Fig. 6)

[1] **[2]** **[3]**. Desplegar los 2 tramos del raíl.

[4]. Ensamblar los 2 tramos del raíl con el manguito.

[5]. Fijarlos con los 8 tornillos de sujeción.

Si se trata de una instalación pegada al techo, no utilizar los tornillos de sujeción del manguito.

Ensamblaje del raíl con la cabeza del motor (Fig. 7).

Fijación del dispositivo al techo del garaje (Fig. 8 a 10).

Fijación al soporte del dintel (Fig. 8).

Fijación al techo

. Pegado al techo: fijación directamente al techo mediante el raíl (Fig 9).

Se pueden añadir puntos de fijación a la altura de la cabeza del motor (Fig. 9-**i**).

. Separado del techo (Fig. 10).

Se pueden añadir puntos de fijación intermedios en el raíl, especialmente si se trata de un raíl en 2 partes o que mida 3500 mm de longitud (Fig. 10-**i**).

Fijación del brazo a la puerta y al carro (Fig. 11).

[1]. Desembragar el carro mediante el dispositivo de desembrague manual.

[2]. Llevar el carro hacia la puerta.

[3]. Fijar el brazo al soporte de la puerta y al carro.

Fijación y ajuste de los topes de fin de carrera (Fig. 12 y 13).

Tope de cierre (Fig. 12).

[1]. Desembragar el carro del deslizador, mediante el dispositivo de desembrague manual y llevar la puerta a su posición de cierre. Cerrar la puerta completamente.

[2]. Colocar el tope de fin de carrera de cierre contra el carro y fijarlo al raíl.

Tope de apertura (Fig. 13).

[1]. Desembragar el carro del deslizador, mediante el dispositivo de desembrague manual y llevar la puerta a su posición de apertura. No abrir la puerta completamente, sino posicionarla de modo que no toque sus topes.

[2]. Colocar el tope de fin de carrera de apertura contra el carro y fijarlo al raíl.

Nota: el ajuste de la posición de los topes puede efectuarse posicionando la puerta en apertura o en cierre, mediante el modo marcha forzada (Fig. 39).

Montaje de los cojinetes guía de la cadena (Fig. 14).

Sólo para los raíles con cadena.

Colocar el cojinete guía de cadena en el primer orificio del raíl, al exterior de cada tope.

Asegurarse de insertar al máximo el cojinete, de modo que la pestaña de posicionamiento sobresalga del raíl.



Comprobar que el dispositivo de desembrague manual se encuentre a una altura máxima de 1,80 m del suelo. En caso necesario, poner un cordón más largo.

Comprobación de la tensión de la cadena o de la correa (Fig. 15).

Dexxo Pro se entrega con una tensión preajustada y comprobada. En caso necesario, ajustar dicha tensión.



La goma o el muelle de tensión no debe estar nunca totalmente comprimido durante el funcionamiento.

Conexión de la alimentación eléctrica (Fig. 16).

[1]. Retirar la tapa del motor y la lámina de protección.

[2]. Montar la bombilla.

[3]. Conectar a la red.



Conectar el cable de alimentación a un enchufe previsto al efecto y adecuado a los requisitos eléctricos. La línea eléctrica debe estar dotada de protección (fusible o interruptor automático de 16 A) y de un dispositivo diferencial (30 mA)



Debe disponerse de un medio de desconexión omnipolar:

. Mediante un cable de alimentación con clavija de toma de corriente; o bien

. Mediante un interruptor que proporcione una distancia mínima de separación de los contactos de 3 mm en cada polo (ver norma EN60335-1).

PROGRAMACIÓN

Descripción de las teclas de programación

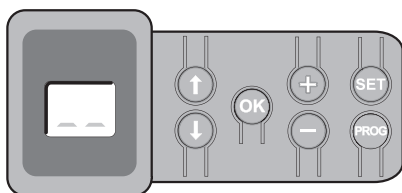

Pulsando 2 s: memorización de los mandos a distancia.
Pulsando 7 s: eliminación de los mandos a distancia.



Pulsando 0,5 s: entrada y salida del menú de configuración.
Pulsando 2 s: activación del autoaprendizaje.
Pulsando 7 s: borrado del autoaprendizaje y de los parámetros.
Interrupción del autoaprendizaje.



Selección de un parámetro.



Modificación del valor de un parámetro.
Utilización del modo marcha forzada.



Inicio del ciclo de autoaprendizaje.
Confirmación de la selección de un parámetro.
Confirmación del valor de un parámetro.

Autoaprendizaje **Fig. 17 y 18**

Ajuste del tipo de puerta (Fig. 17)

El motor está preconfigurado para funcionar con puertas de tipo basculante o seccional (código en pantalla S1). Para la motorización de una puerta batiente, modificar la configuración pulsando las teclas "+" o "-" hasta que aparezca el valor S0.

Autoaprendizaje (Fig. 18)

[1]. Pulsar la tecla "SET" hasta que se encienda la lámpara (2 s).
En la pantalla aparecerá "S2".

[2]. Pulsar las teclas "-" o "+" hasta que el deslizador del sistema de transmisión se embrague en el carro:
. pulsación larga de la tecla "-": desplazamiento del deslizador en el sentido de cierre.
. pulsación larga de la tecla "+": desplazamiento del deslizador en el sentido de apertura.

[3]. Pulsar la tecla "OK" para iniciar el ciclo de aprendizaje.

La puerta se desplaza hasta su posición de cierre y, a continuación, efectúa un ciclo completo de apertura y cierre.

. Si el autoaprendizaje es correcto, la pantalla muestra "C1".

. Si el ciclo de autoaprendizaje no se ha efectuado correctamente, la pantalla indica "S0" o "S1".

El ciclo de autoaprendizaje puede ser activado en todo momento, siempre y cuando el carro esté embragado y la pantalla indique "S2".

Durante el autoaprendizaje:

. Si la puerta está en movimiento, al pulsar cualquier tecla se interrumpe el movimiento y el modo de autoaprendizaje.

. Si la puerta está parada, se puede salir del modo de autoaprendizaje pulsando "SET".

Se puede acceder al modo de autoaprendizaje en todo momento, incluso cuando el ciclo de aprendizaje se ha efectuado y en la pantalla aparece "C1".

Memorización de los mandos a distancia **Fig. 19**

Es posible memorizar hasta 32 canales de mando.

Al ejecutar este procedimiento por un canal ya memorizado, se produce el borrado de éste.

En este punto de la instalación, la motorización Dexxo Pro está lista para funcionar.

PRUEBA DE FUNCIONAMIENTO

Utilización de los mandos a distancia **Fig. 20**

Funcionamiento de la detección de obstáculos **Fig. 21 y 22**

La detección de un obstáculo durante la apertura provoca la detención de la puerta (**Fig. 21**).

La detección de un obstáculo durante el cierre provoca la reapertura de la puerta (**Fig. 22**).

Comprobar que la detección de obstáculos funcione al toparse la puerta con un obstáculo de 50 mm de altura colocado en el suelo.

Funcionamiento del alumbrado integrado

El alumbrado se enciende cada vez que la motorización se pone en marcha. Se apaga automáticamente al cabo de un minuto desde el final de movimiento de la puerta. Esta temporización es ajustable (ver capítulo Configuración). El accionamiento repetido de la motorización hace que la lámpara esté encendida constantemente. En tal caso, la protección térmica puede actuar y apagar automáticamente la lámpara.

CONEXIÓN DE PERIFÉRICOS

Descripción de los distintos periféricos Fig. 23

Nº.	Descripción	Nº.	Descripción
1	Luz naranja	6	Batería
2	Alumbrado exterior	7	Kit seguridad portilla
3	Teclado digital	8	Células fotoeléctricas
4	Contacto con llave	9	Célula tipo Reflex
5	Antena	10	Banda de contacto

Conexión eléctrica de los distintos periféricos Fig. 23 a 32

Interrumpir la alimentación eléctrica del motor antes de efectuar cualquier operación en los periféricos. Si la pantalla permanece apagada tras finalizar la operación, comprobar el cableado (posible cortocircuito o inversión de polaridad).

Esquema eléctrico general (Fig. 23).

Células fotoeléctricas (Fig. 24).

Hay dos tipos posibles de conexiones:

A: estándar (sin auto test): programar el parámetro "P2" = 2.

B: con auto test: programar el parámetro "P2" = 1.

Permite efectuar una prueba automática de funcionamiento de las células fotoeléctricas a cada movimiento de la puerta. Si la prueba de funcionamiento da un resultado negativo, la puerta no puede efectuar ningún movimiento.

Célula fotoeléctrica Reflex (Fig. 25).

Con auto test: programar el parámetro "P2" = 1.

Sirve para efectuar una prueba automática de funcionamiento de la célula fotoeléctrica a cada movimiento de la puerta. Si la prueba de funcionamiento da un resultado negativo, la puerta no puede efectuar ningún movimiento.

Banda de contacto (Fig. 26)

Con auto test: programar el parámetro "P2" = 1.

De este modo, se prueba automáticamente el funcionamiento de la banda de contacto a cada movimiento de la puerta.

Si la prueba de funcionamiento da resultado negativo, la puerta no podrá efectuar ningún movimiento.



Es imprescindible programar el parámetro "P2" para tomar bien en cuenta las células fotoeléctricas o la banda de contacto.

Luz naranja (Fig. 27).

Programar el parámetro "P1" dependiendo del modo de funcionamiento deseado:

. Sin preaviso del movimiento de la puerta: "P1" = 0.

. Con preaviso de 2 s antes del movimiento de la puerta: "P1" = 1.

Teclado digital (Fig. 28).

Kit seguridad portilla (Fig. 29).

Al colocar el contacto de la portilla, hay que conectarlo en lugar y sustitución del puente realizado entre los bornes 5 y 6 de la caja de bornes.



Si se elimina el contacto de la portilla, es imprescindible restablecer el puente entre los bornes 5 y 6 de la caja de bornes.

Batería (Fig. 30).

Antena (Fig. 31).

Alumbrado exterior (Fig. 32).

Todo alumbrado que se conecte debe ser de clase 2 (aislamiento doble).

En caso de utilizar un alumbrado de clase 1 (aislamiento simple), es imprescindible conectarlo a tierra.

CONFIGURACIÓN

Esquema general de configuración **Fig. 33**

Significado de los distintos parámetros

Código	Denominación	Valores	Comentarios
P0	Modo de funcionamiento	0: secuencial 1: cierre automático	El funcionamiento en modo de cierre automático sólo es posible con células fotoeléctricas instaladas. Es decir, P2=1 o P2=2. En modo de cierre automático, el cierre de la puerta se efectúa automáticamente tras el lapso de temporización programado en el parámetro "t0".
P1	Preaviso de la luz naranja	0: sin preaviso 1: con preaviso de 2 s	Si el garaje da directamente a la vía pública, seleccionar obligatoriamente con preaviso: P1=1.
P2	Entrada de seguridad	0: sin dispositivo de seguridad 1: dispositivo de seguridad con auto test 2: dispositivo de seguridad sin auto test	Si el valor 0 está seleccionado, la entrada de seguridad no se tiene en cuenta. Si se selecciona el valor 1, el auto test del dispositivo se efectúa en cada ciclo de funcionamiento. Si se selecciona el valor 2: dispositivo de seguridad sin auto test. Es imprescindible comprobar cada 6 meses que el dispositivo funcione correctamente.
P3	Sensibilidad de la detección de obstáculos	0: muy poco sensible 1: poco sensible 2: estándar 3: muy sensible	En caso de modificar este parámetro, es imprescindible efectuar el procedimiento de medición de fuerza al finalizar la instalación (ver ficha de verificación de conformidad para puertas de uso doméstico en zonas residenciales) o instalar una banda de contacto.
P4	Ciclo de apertura parcial	0: no válido 1: válido	Si el ciclo de apertura parcial es confirmado: · una pulsación corta sobre la tecla del mando a distancia provoca la apertura parcial. · una pulsación larga sobre la tecla del mando a distancia provoca la apertura total.
P5	Velocidad de cierre	0: velocidad rápida 1: velocidad estándar 2: velocidad lenta	En caso de modificar este parámetro, es imprescindible efectuar el procedimiento de medición de fuerza al finalizar la instalación (ver ficha de verificación de conformidad para puertas de uso doméstico en zonas residenciales) o instalar una banda de contacto.
P6	Posición de apertura parcial	Registro de la posición real según la Fig. 35.	
P7	Velocidad fin de carrera al cierre	0: estándar 1: aminoración corta 2: aminoración larga	P7=0: sin aminoración al final del cierre. P7=1: la velocidad se reduce durante los 20 últimos centímetros del cierre. P7=2: la velocidad se reduce durante los 50 últimos centímetros del cierre.
A0	Acción de seguridad antes de apertura (seguridad ADMAP)	0: desactivada 1: movimiento denegado	Si se selecciona el valor 1, la activación de la entrada de seguridad impide la apertura de la puerta.
A1	Acción de seguridad en cierre	1: parada 2: reapertura parcial 3: reapertura total	No debe seleccionarse el valor 1 si se utiliza una banda de contacto en la entrada de seguridad.
A2	Acción detección de obstáculo en cierre	2: parada + retroceso 3: reapertura total	
t0	Temporización cierre automático	0 a 12 (valor temporización = valor x 10 s) 2: 20 s	
t1	Temporización alumbrado	0 a 60 (valor temporización = valor x 10 s) 6: 60 s	Nota: el alumbrado integrado puede apagarse automáticamente en caso de utilización prolongada, por acción de la protección térmica. Por ello, se recomienda seleccionar una temporización superior a 2 min. (t1=12) sólo si se utiliza un alumbrado exterior.

(Texto en negrita = valores por defecto)

Ejemplo de programación: ajuste de la velocidad de fin de carrera al cierre "P7" (Fig. 34).

Configuración de una zona de aminoración larga "P7" = 2.

Caso particular: ajuste de la posición de la puerta para apertura parcial (Fig. 35).

Acceder al parámetro "P6" y confirmar con "OK".

Posicionar la puerta en la posición de apertura parcial deseada:

- . Pulsación larga de la tecla "-" = orden de cierre.
- . Pulsación larga de la tecla "+" = orden de apertura.
- . Confirmar con "OK"

Modo marcha forzada (Fig. 36).

Esta función sirve para posicionar la puerta en una posición precisa:

- . Pulsación larga de la tecla "-" = orden de cierre.
- . Pulsación larga de la tecla "+" = orden de apertura.

Memorización del mando a distancia para control del alumbrado exterior (Fig. 37).

Memorización de un mando a distancia tipo Telis o similar (Fig. 38).

MODALIDADES PARTICULARES DE FUNCIONAMIENTO

Ver manual de utilización, página 5.

BORRADO DE MANDOS A DISTANCIA Y DE TODOS LOS AJUSTES

Eliminar los mandos a distancia Fig. 39

Pulsar la tecla "PROG" hasta que parpadee la lámpara (7 s).

Se borran todos los mandos a distancia memorizados.

Reiniciar todos los ajustes Fig. 40

Pulsar la tecla "SET" hasta que se apague la lámpara (7 s).

Se produce el borrado del autoaprendizaje y el retorno a los valores por defecto de todos los parámetros.

DIAGNÓSTICO

Visualización de los códigos de funcionamiento

Código	Denominación	Comentarios
C1	Espera de orden	
C2	Apertura de la puerta	
C3	Espera de cierre de la puerta	
C4	Cierre de la puerta	
C5	Detección de obstáculo	Aparece al detectar un obstáculo y durante 30 s más.
C6	Entrada de seguridad activa	Aparece al dar una orden de movimiento o durante la ejecución de movimiento, cuando la entrada de seguridad está activa. El código será visible mientras la entrada de seguridad esté activa.
C9	Seguridad contacto portilla activa	Aparece al dar una orden de movimiento o durante la ejecución de movimiento, si el contacto de la portilla está abierto. El código será visible mientras el contacto de la portilla esté abierto.
Ca	Auto test dispositivo de seguridad en ejecución	Visualización durante la ejecución del auto test de los dispositivos de seguridad.
Cb	Control por cable permanente	Indica que la entrada de control por cable está activada permanentemente (contacto cerrado). Las órdenes procedentes de mandos a distancia por radio no tienen ningún efecto.
Cd	Funcionamiento a partir de la batería de emergencia Espera de orden	

Visualización de los códigos de programación

Código	Denominación	Comentarios
S0	Espera de ajuste: sentido de funcionamiento motor para las puertas batientes	Con las teclas "+" o "-" del teclado se puede pasar a S1. Pulsando la tecla "SET" durante 2 s se inicia el modo autoaprendizaje.
S1	Espera de ajuste: sentido de funcionamiento motor para las puertas basculantes o seccionales	Pulsando las teclas "+" o "-" se puede pasar a S0. Pulsando la tecla "SET" durante 2 s se inicia el modo autoaprendizaje.
S2	Modo autoaprendizaje	Pulsando la tecla "OK" se inicia el ciclo de autoaprendizaje: el código en pantalla S2 parpadea durante todo el ciclo. Pulsando las teclas "+" o "-" se puede controlar el motor en marcha forzada.
F0	Espera memorización control motor	Al pulsar una tecla del mando a distancia se atribuye dicha tecla al control del motor. Pulsando "PROG" se pasa a modo "espera de memorización mando alumbrado exterior: F1".
F1	Espera de memorización control alumbrado exterior	Pulsando una tecla del mando a distancia se puede atribuir esta tecla al control del alumbrado exterior. Pulsando "PROG" se puede pasar en modo "espera de memorización de control motor: F0".

Visualización de los códigos de errores y averías

Código	Denominación	Comentarios	¿Qué hacer?
E1	Fuerza máxima alcanzada	Durante el autoaprendizaje, la puerta supone un esfuerzo demasiado intenso para el motor.	Comprobar el equilibrado y el correcto funcionamiento manual de la puerta.
E2	Entrada de seguridad activa permanentemente	Visualización cuando la entrada de seguridad está activada durante más de 3 minutos.	Compruebe que ningún obstáculo esté siendo detectado por las células o la banda de contacto. Comprobar que "P2" esté bien configurado de acuerdo con el dispositivo conectado a la entrada de seguridad. Comprobar el cableado de los dispositivos de seguridad. En caso de células fotoeléctricas, comprobar que estén correctamente alineadas.
E4	Fallo auto test dispositivo de seguridad	El auto test de los dispositivos de seguridad no es satisfactorio.	Comprobar que "P2" esté correctamente configurado de acuerdo con el dispositivo conectado a la entrada de seguridad. Comprobar el cableado de los dispositivos de seguridad. En caso de células fotoeléctricas, comprobar que estén correctamente alineadas.
Eb Ec	Otros fallos y averías	Estos códigos corresponden a diversas averías de la tarjeta electrónica.	Interrumpir la alimentación eléctrica (principal + batería de emergencia), esperar algunos minutos y volver a conectar la alimentación. Efectuar un ciclo de autoaprendizaje. Si el fallo persiste, dirigirse a la asistencia técnica de Somfy.

Acceso a los datos memorizados

Para acceder a los datos memorizados, seleccionar el parámetro "Ud" y pulsar "OK" (Fig. 33).

Datos	Denominación
U0	Contador de ciclo total: decenas y unidades
U1	Contador de ciclo total: millares, centenas
U2	Contador de ciclo total: centenas de millares
U3	Contador de ciclo con detección de obstáculos: decenas y unidades
U4	Contador de ciclo con detección de obstáculos: millares
U5	Número de canales de mando memorizados
d0 a d9	Historiales de los 10 últimos fallos
dd	Borrar el historial de fallos: pulsar "OK" durante 7 s. (Fig. 33)

CARACTERÍSTICAS TÉCNICAS

	Dexxo Pro 800	Dexxo Pro 1000
Alimentación de la red	230 V 50 Hz	
Alimentación motorreductor	24 V DC	
Potencia consumida en reposo	5 W	
Potencia máxima consumida	350 W (alumbrado exterior no incluido)	
Fuerza de tracción	800 N	1000 N
Tipo de raíles disponibles	Cadena – Correa – Transmisión de altas prestaciones	
Longitud de los raíles disponibles	2900 mm: monobloque o en 2 partes. 3500 mm: monobloque o en 2 partes	
Dimensiones máximas de la puerta	9 m ² (ver Fig. 3)	15 m ² (ver Fig. 3)
Utilización	20 ciclos diarios con raíl estándar (probado para 36500 ciclos) 50 ciclos diarios con raíl de altas prestaciones (probado para 90000 ciclos)	
Altura mínima bajo el dintel	35 mm	
Longitud total	con raíl de 2900 mm: 3240 mm (3090 mm si montaje de la cabeza motor a 90°) con raíl de 3500 mm: 3740 mm (3590 mm si montaje de cabeza motor a 90°)	
Peso	Cabeza motor: 6,8 kg Raíl: 5,6 a 10 kg según tipo de raíl	
Velocidad de apertura	18 cm/s max.	
Número de canales memorizables	32	
Frecuencia radio SOMFY	433,42 MHz RTS	
Alumbrado integrado	230 V / 40 W máx. Casquillo E14	
Alumbrado exterior	230 V / 500 W máx. Clase 2 <input type="checkbox"/>	
Temperatura de funcionamiento	-20 °C / +60 °C	
Duración asignada de funcionamiento	60 s	
Aislamiento eléctrico	Clase 2 – Aislamiento doble <input type="checkbox"/>	

somfy.com

Dexxo Pro 800 - 1000 RTS

Manual de utilización

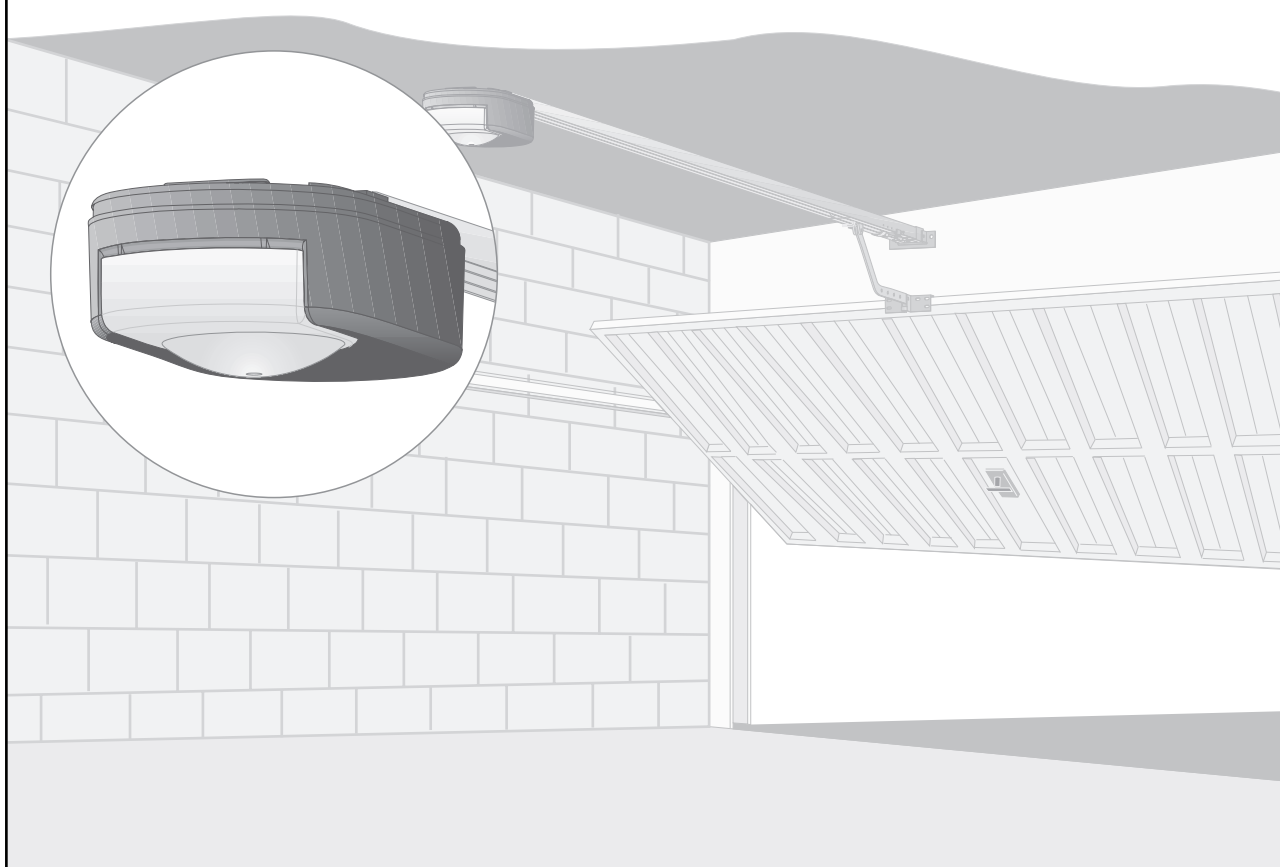

ES

5048551A

HOME
MOTION BY

somfy®



ÍNDICE

INTRODUCCIÓN	2
El universo Somfy	2
Asistencia	2
INSTRUCCIONES DE SEGURIDAD	3
Normas	3
Instrucciones de seguridad	3
PRESENTACIÓN DEL PRODUCTO	3
Descripción	3
FUNCIONAMIENTO Y UTILIZACIÓN	4
Funcionamiento normal	4
Modalidades particulares de funcionamiento	5
DIAGNÓSTICO DE FUNCIONAMIENTO	6
PERIFÉRICOS	6
Descripción de los distintos periféricos disponibles	6
MANTENIMIENTO	7
Cambio de la bombilla de alumbrado integrado	7
Verificación de la detección de obstáculos	7
Verificación de los dispositivos de seguridad	7
Verificación de la batería de emergencia	7
CARACTERÍSTICAS TÉCNICAS	7
NOTAS	8

INTRODUCCIÓN

Gracias por haber elegido un producto SOMFY. Este material ha sido concebido y fabricado por Somfy según un sistema de calidad que se ajusta a lo estipulado en la norma ISO 9001.

El universo Somfy

Somfy desarrolla, produce y comercializa automatismos para la apertura y cierre de los vanos de la casa. Centrales de alarma, automatismos para toldos, persianas, garajes y cancelas, todos los productos Somfy responden a las expectativas del usuario en términos de seguridad, confort y ahorro de tiempo en la vida diaria.

En Somfy, la búsqueda de la calidad es un proceso de mejora permanente. Somfy ha construido su reputación sobre la fiabilidad de sus productos, sinónimo de innovación y de maestría tecnológica en el mundo entero.

Asistencia

Conocer bien al usuario, escucharlo, responder a sus expectativas, ésta es la línea de Somfy.

Para obtener cualquier información u orientación acerca de la selección, compra o instalación de sistemas Somfy, se recomienda consultar al instalador Somfy o ponerse en contacto directamente con un asesor Somfy.

Información al público de Somfy, 5 días a la semana:

Asistencia técnica España

 **93 4800900**

Internet: www.somfy.fr

En aras de una evolución y mejora constantes de sus productos, Somfy se reserva el derecho de proceder a las modificaciones de los mismos que juzgue oportunas. © SOMFY. SOMFY SAS, capital 20.000.000 euros, RCS Bonneville 303.970.230.

INSTRUCCIONES DE SEGURIDAD

Normas

Este producto se ajusta a la norma "seguridad, reglas particulares para las motorizaciones de puertas de garaje de apertura vertical para uso residencial" (norma EN 60335-2.95). La instalación de este producto según las presentes instrucciones y conforme a la "ficha de verificación de la instalación" se ajusta a las normas EN 13241-1 y EN 12453.

Las instrucciones que se citan en los manuales de instalación y de utilización de este producto están destinadas a satisfacer los requisitos de seguridad de bienes, personas y de las normas citadas. En caso de incumplimiento de estas instrucciones, Somfy declina toda responsabilidad por los daños que pudieren ocasionarse. El producto Dexxo Pro debe estar instalado en el interior del garaje, con un sistema de mando de emergencia integrado.

Por la presente, SOMFY declara que este producto se ajusta a los requisitos básicos y a otras disposiciones pertinentes de la directiva 1999/5/CE. Existe una declaración de conformidad para su consulta en www.somfy.com/CE (Dexxo Pro).

Producto utilizable en la Unión Europea y en Suiza.



Instrucciones de seguridad importantes. Para garantizar la seguridad de las personas, obsérvense en su totalidad. Conservar estas instrucciones.

Instrucciones de seguridad

Comprobar cada mes que la puerta invierta su movimiento al toparse con un objeto de 50 mm de altura, como mínimo, colocado en el suelo. En caso contrario, dirigirse al instalador. Utilizar el dispositivo de desembrague manual con precaución, ya que una puerta en modo manual puede caer rápidamente si los muelles están flojos o rotos o si la puerta está mal equilibrada.

Antes de efectuar cualquier manipulación u operación de mantenimiento, interrumpir la alimentación eléctrica y, en su caso, retirar la batería (Fig. 1).

No dejar que los niños jueguen con los dispositivos de control de la puerta. Colocar los mandos a distancia fuera del alcance de los niños (Fig. 2).

Para el alumbrado integrado, utilizar exclusivamente una bombilla de 230 V y 40 W, como máximo, casquillo E14 (Fig. 3).

Comprobar con frecuencia la instalación, especialmente los cables, los muelles y los anclajes, para detectar cualquier señal de desgaste, deterioro o equilibrado incorrecto. No utilizar el sistema cuando sea necesario efectuar reparaciones o ajustes, ya que un defecto en la instalación o una puerta mal equilibrada puede provocar lesiones.

Vigilar los movimientos de la puerta y mantener a todas las personas alejadas hasta el final del movimiento.

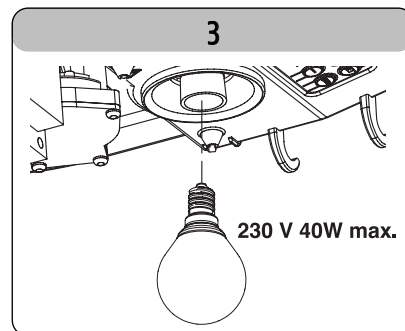
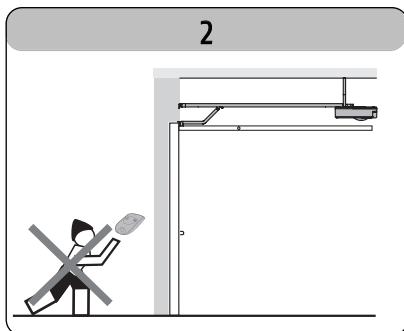
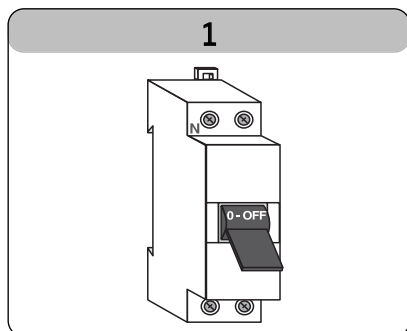

PRESENTACIÓN DEL PRODUCTO

Descripción (Fig. 4)

El sistema Dexxo PRO está destinado a la motorización de puertas de garaje para uso residencial. Esta motorización se compone de:

- Una cabeza de motor (1) con alumbrado integrado (2) y una pantalla digital de funcionamiento (5).
- Un juego de raíl (3) con dispositivo de desembrague manual (4).

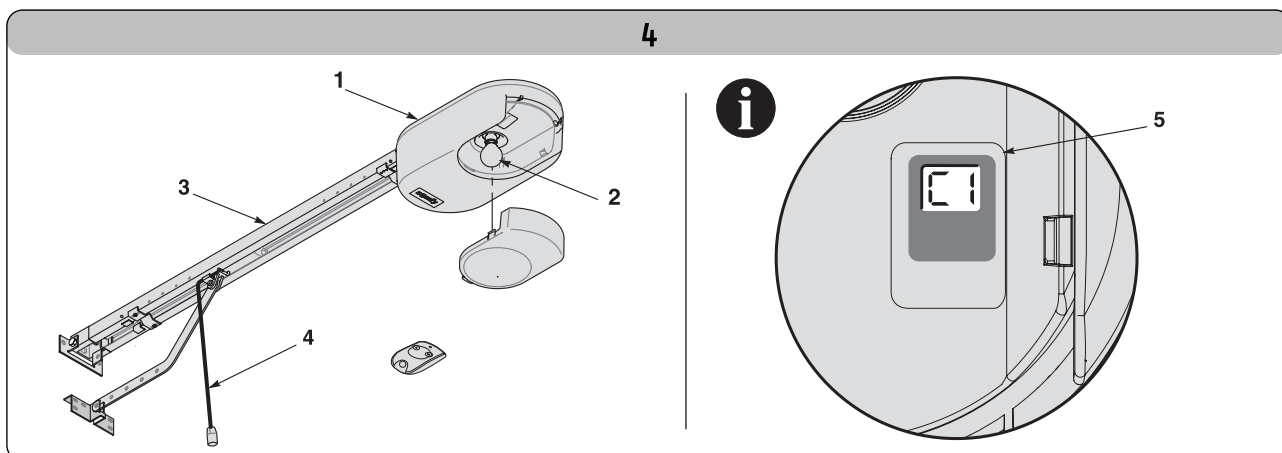

FUNCIONAMIENTO Y UTILIZACIÓN

Funcionamiento normal

Utilización de mandos a distancia tipo Keytis o similares (Fig. 5).

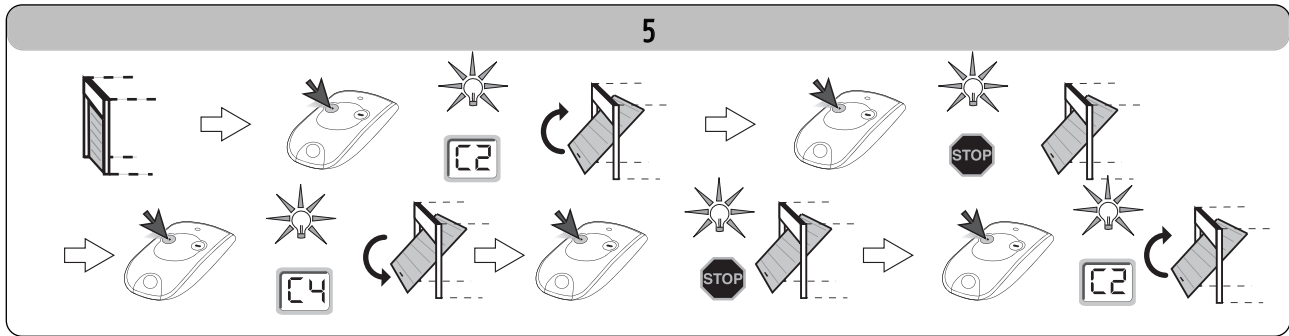

Funcionamiento de la detección de obstáculos (Fig. 6 y 7).

La detección de obstáculos durante la apertura provoca la parada de la puerta (Fig. 6).

La detección de obstáculos durante el cierre provoca la parada y la reapertura de la puerta (Fig. 7).

El alumbrado integrado se activa intermitentemente durante 30 s.

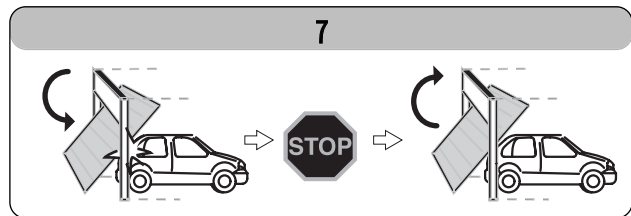
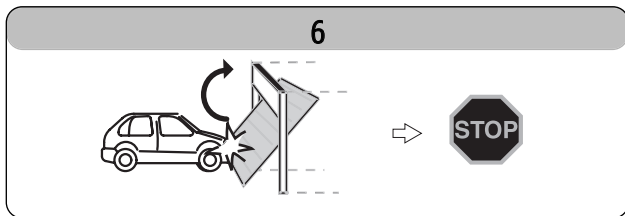

Funcionamiento del alumbrado integrado.

El alumbrado se enciende cada vez que la motorización se pone en marcha. Se apaga automáticamente al cabo de un minuto desde el final de movimiento de la puerta. Esta temporización es ajustable (ver capítulo Configuración). El accionamiento repetido de la motorización hace que la lámpara esté encendida constantemente. En tal caso, la protección térmica puede actuar y apagar automáticamente la lámpara.

Funcionamiento del dispositivo de desembrague manual (Fig. 8).

Dexxo Pro está equipado con un dispositivo de desembrague manual para accionar la puerta manualmente, por ejemplo, en caso de avería eléctrica. Dicho dispositivo debe ser de fácil acceso y estar a 1,80 m del suelo, como máximo.

- [1]. Desembrague de la motorización
Tirar del cordón hasta que se desembrague el sistema de tracción de la puerta.
- [2]. Accionamiento manual de la puerta
Es posible mientras el sistema de tracción esté desembragado.
- [3]. Re-embragado de la motorización
Accionar la puerta manualmente hasta que el dispositivo de tracción quede bloqueado en el raíl de transmisión.

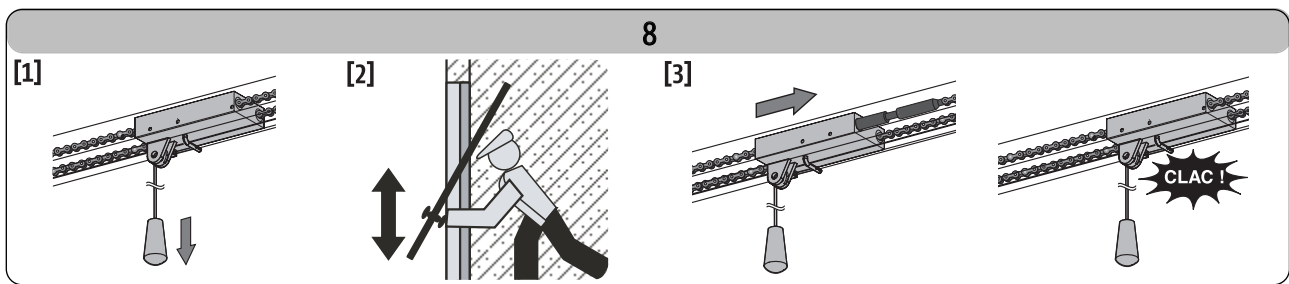

Al desembragar la motorización, si la puerta no está equilibrada correctamente puede moverse bruscamente con el consiguiente peligro.



Utilizar el cordón sólo para desembragar la motorización. No utilizarlo en ningún caso para accionar la puerta manualmente.



Volver a embragar la motorización antes de ordenar cualquier otro movimiento.

Modalidades particulares de funcionamiento

Según los periféricos instalados y las opciones de funcionamiento programadas por el instalador, el motor Dexxo PRO puede disponer de las siguientes modalidades de funcionamiento:

Funcionamiento con un mando a distancia tipo TELIS o similar (Fig. 9).

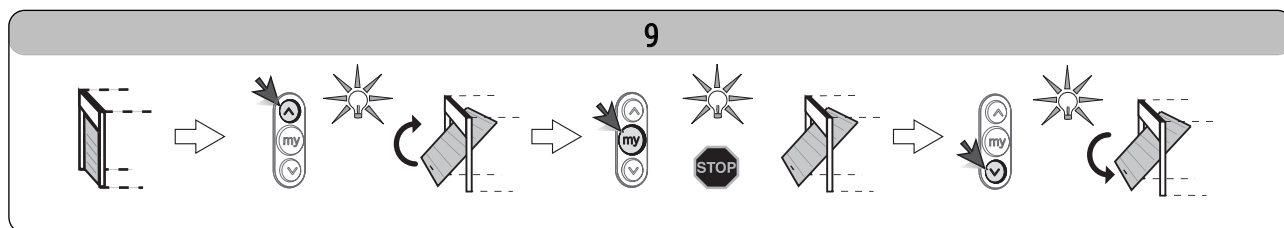

Funcionamiento de las células de seguridad.

Todo obstáculo colocado entre las células impide el cierre de la puerta.

Si se detecta un obstáculo durante el cierre de la puerta, ésta se detiene y se vuelve a abrir total o parcialmente, dependiendo de la programación efectuada durante la instalación.

El alumbrado integrado se activa intermitentemente durante 30 s.

Funcionamiento del dispositivo de seguridad de la portilla.

La apertura de la puerta para peatones integrada en la puerta de garaje impide cualquier movimiento de la puerta.

El alumbrado integrado se activa por intermitencia durante 30 s.

Funcionamiento con luz naranja intermitente.

La luz naranja se activa durante cualquier movimiento de la puerta.

Durante la instalación, se puede programar una preseñalización de 2 s antes de iniciarse el movimiento.

Funcionamiento del alumbrado exterior.

El alumbrado se enciende cada vez que se activa la motorización. Se apaga automáticamente al cabo de 1 minuto desde el final del movimiento de la puerta. Esta temporización se puede modificar durante la instalación.

Si una tecla del mando a distancia está programada para el alumbrado exterior, el funcionamiento es el siguiente (Fig. 10).

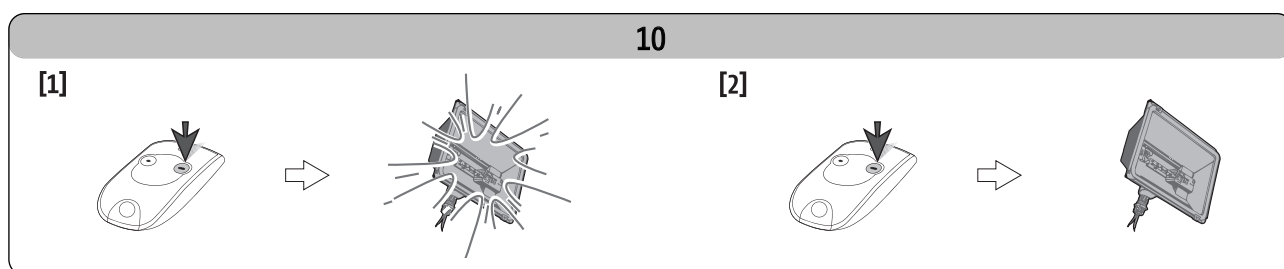

Funcionamiento de la apertura parcial.

Si se confirma esta opción:

- . Pulsación corta de la tecla del mando a distancia: apertura parcial de la puerta.
- . Pulsación larga de la tecla del mando a distancia: apertura total.

Para efectuar la apertura parcial es necesario partir de la posición de cierre.

Funcionamiento en modo cierre automático.

El cierre automático de la puerta se efectúa tras un lapso programado durante la instalación.

Cualquier nueva orden durante dicho lapso anula el cierre automático y la puerta se queda abierta.

La orden siguiente da lugar al cierre de la puerta.

Funcionamiento con la batería de emergencia.

Si hay una batería de emergencia instalada, el motor Dexxo PRO puede funcionar, incluso en caso de interrupción general del suministro eléctrico.

En tal caso, el funcionamiento se efectúa en las condiciones siguientes:

- . Velocidad reducida.
- . El alumbrado no funciona.
- . Los periféricos de seguridad no funcionan.

Características de la batería:

- . Autonomía: 24h; entre 5 y 10 ciclos de funcionamiento, dependiendo del peso de la puerta.
- . Tiempo de recarga: 48h
- . Vida útil hasta su sustitución: unos 3 años.

Para optimizar la vida útil de la batería, se recomienda interrumpir la alimentación eléctrica y hacer funcionar el motor con la batería varios ciclos, 3 veces al año.

DIAGNÓSTICO DE FUNCIONAMIENTO

La pantalla digital de funcionamiento está situada bajo el bulbo del alumbrado integrado. Da indicaciones sobre el funcionamiento del motor. Los principales códigos de funcionamiento son los siguientes:

Código	Denominación	Comentarios
C1	Espera de orden	
C2	Apertura	
C3	Espera de cierre automático	
C4	Cierre	
C5	Detección de obstáculo	Indica que la puerta se ha topado con un obstáculo. Permanece en pantalla 30 s tras la detección.
C6	Entrada de seguridad activa	Indica que hay un obstáculo entre las células fotoeléctricas que impide el cierre de la puerta o está en contacto con una banda de contacto instalada bajo la puerta.
C9	Seguridad contacto portilla activa	Indica que la portilla para peatones integrada en la puerta está abierta. Imposibilidad de movimiento de la puerta.
Cb	Control por cable permanente	Indica que la entrada de control por cable está activada permanentemente. Las órdenes procedentes de mandos a distancia inalámbricos son ignoradas.
Cd	Funcionamiento con batería de emergencia Espera de orden	Indica que la alimentación principal del motor está desconectada y que el motor funciona gracias a la batería de emergencia.

Si aparecen otros códigos, consultar al instalador.

PERIFÉRICOS

Existen varios periféricos

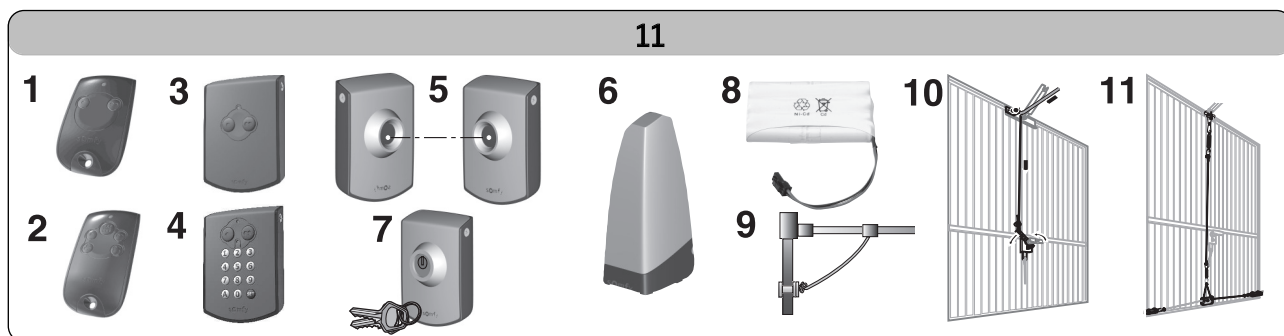

Nº	Denominación	Comentarios
1	Mando a distancia KEYTIS 2NS RTS	Mando a distancia portátil 2 canales.
2	Mandos a distancia KEYTIS 4NS RTS	Mando a distancia portátil 4 canales.
3	Pulsador RTS	Mando a distancia de pared, 2 canales. Utilización en el interior del garaje.
4	Teclado digital RTS	Teclado digital para instalar en el exterior del garaje.
5	Células fotoeléctricas	Para impedir el cierre de la puerta en caso de obstáculo.
6	Luz naranja	Para advertir de los movimientos de la puerta al exterior del garaje.
7	Contacto con llave	Interruptor de control con llave. Utilización en el exterior del garaje.
8	Batería	Para garantizar un funcionamiento correcto en caso de corte de suministro eléctrico.
9	Cerradura de desbloqueo	Para desbloquear la motorización desde el exterior, gracias a una cerradura. Se recomienda encarecidamente si la puerta de garaje es el único acceso al mismo.
10	Desbloqueo exterior	Permite el desbloqueo de la motorización desde el exterior, gracias a la empuñadura existente en la puerta. Se recomienda encarecidamente si la puerta de garaje es el único acceso al mismo.
11	Kit de bloqueo de la puerta	Sistema para reforzar el bloqueo de la puerta.

MANTENIMIENTO

Cambio de la bombilla de alumbrado integrado (Fig. 12)

[1] [2]. Desmontar el bulbo de alumbrado.

[3] [4]. Desenroscar y sustituir la bombilla defectuosa.

[5] [6] [7]. Volver a colocar el bulbo.

Utilizar exclusivamente una bombilla de 230 V y 40 W con casquillo E14.

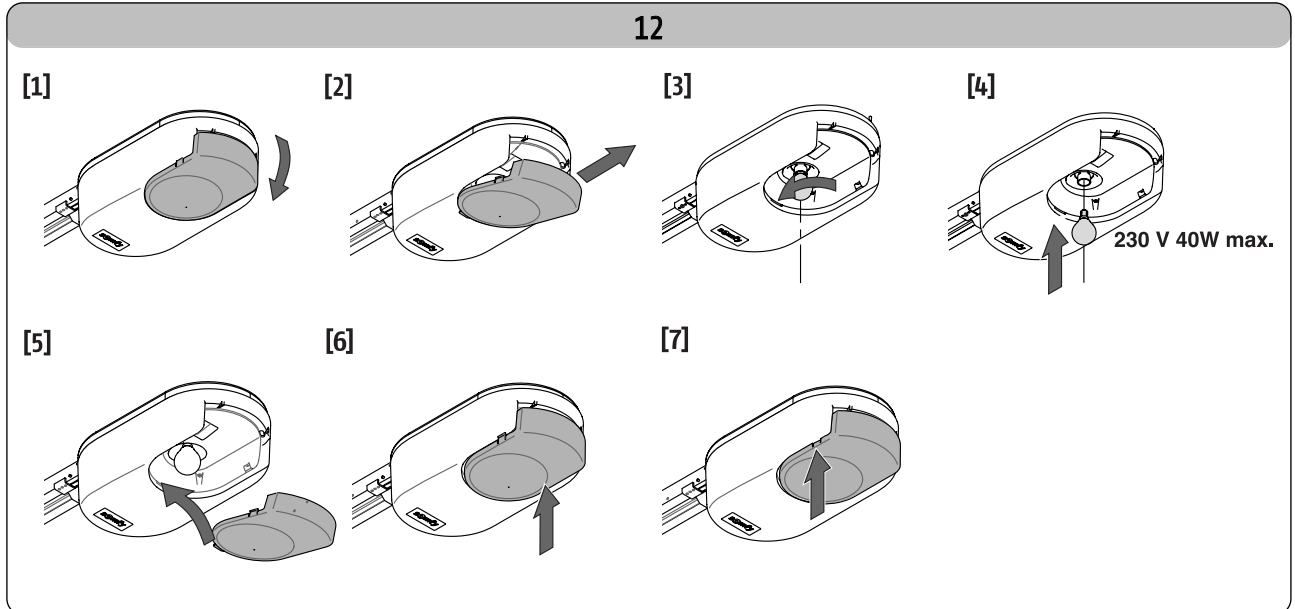

Verificación de la detección de obstáculos

Cada 6 meses, comprobar que la puerta invierta su movimiento al toparse con un obstáculo de 50 mm de altura, como mínimo, colocado en el suelo.

Verificación de los dispositivos de seguridad (células, contacto portilla y banda de contacto)

Verificar cada 6 meses que funcionen correctamente (ver página 5).

Verificación de la batería de emergencia

Para optimizar la vida útil de la batería, se recomienda desconectar la alimentación principal y hacer funcionar el motor con la batería varios ciclos, 3 veces al año.

CARACTERÍSTICAS TÉCNICAS

Características técnicas básicas	Dexxo Pro 800	Dexxo Pro 1000
Alimentación de red	230 V 50 Hz	
Potencia consumida en reposo	5 W	
Potencia máxima consumida	350 W (alumbrado exterior no incluido)	
Fuerza de tracción	800 N	1000 N
Utilización	20 ciclos diarios con raíl estándar (probado para 36500 ciclos). 50 ciclos diarios con raíl de altas prestaciones (probado para 90000 ciclos)	
Número de canales memorizables	32	
Frecuencia radio SOMFY	433,42 MHz RTS	
Alumbrado integrado	230 V / 40 W máx. Casquillo E14	
Alumbrado exterior	230 V / 500 W máx. Clase 2 <input type="checkbox"/>	
Temperatura de funcionamiento	-20 °C / +60 °C	

GENERALIDADES	2
INSTRUÇÕES DE SEGURANÇA	2
Aviso	2
Instruções de segurança	2
DESCRIÇÃO DO PRODUTO	2
Composição	2
Campo de aplicação	2
PONTOS PARA VERIFICAR ANTES DA INSTALAÇÃO	3
Controlos preliminares	3
Instruções de segurança	3
INSTALAÇÃO	3
Altura de instalação	3
Detalhe das diferentes etapas da instalação	3
PROGRAMAÇÃO	5
Descrição das teclas de programação	5
Auto-aprendizagem	5
Memorização dos telecomandos	5
ENSAIO DE FUNCIONAMENTO	5
Utilização dos telecomandos	5
Funcionamento da detecção de obstáculo	5
Funcionamento da iluminação integrada	6
LIGAÇÃO DOS PERIFÉRICOS	6
Descrição dos diferentes periféricos	6
Ligação eléctrica dos diferentes periféricos	6
PARAMETRIZAÇÃO	7
Esquema geral de parametrização	7
Significação dos diferentes parâmetros	7
FUNCIONAMENTOS PARTICULARES	8
EXTINÇÃO DOS TELECOMANDOS E DE TODAS AS REGULAÇÕES	8
Supressão dos telecomandos	8
Reinicialização de todas as regulações	8
DIAGNÓSTICO	8
Visualização dos códigos de funcionamento	8
Visualização dos códigos de programação	9
Visualização dos códigos de erros e falhas	9
Acesso aos dados memorizados	9
CARACTERÍSTICAS TÉCNICAS	10

GENERALIDADES

Este produto é conforme à norma de “segurança e regras particulares para as motorizações de portas de garagem de abertura vertical, para uso residencial” (norma EN 60335-2.95). Este produto instalado segundo as presentes instruções e a “ficha de verificação da instalação”, permite uma instalação conforme às normas EN 13241-1 e EN 12453.

As instruções, indicadas nos manuais de instalação e de utilização deste produto, têm o propósito de satisfazer as exigências de segurança dos bens, das pessoas e das ditas normas. Em caso de incumprimento destas instruções, a Somfy não terá nenhuma responsabilidade pelos danos que possam ser originados. O produto Dexxo Pro deve ser instalado no interior da garagem com um sistema de comando de emergência integrado.

Nós, a SOMFY, declaramos que este produto é conforme às exigências essenciais e outras disposições pertinentes da directiva 1999/5/CE.

Uma declaração de conformidade está ao dispor no endereço internet www.somfy.com/CE (Dexxo Pro).

Produto utilizável na União Europeia e na Suíça.

INSTRUÇÕES DE SEGURANÇA

Aviso

Instruções importantes de segurança. Seguir todas as instruções, já que uma instalação incorrecta pode provocar ferimentos graves.

Instruções de segurança

Antes de instalar a motorização, retirar todas as cordas ou correntes inúteis e colocar fora de serviço qualquer equipamento que não for necessário para um funcionamento motorizado da porta.

Antes de instalar a motorização, verificar que a parte accionada está em bom estado mecânico, que está bem equilibrada, que se abre e fecha correctamente.

Colocar todos os botões de comando a 1,5 m mínimo do chão, visíveis desde a entrada mas afastados das partes móveis.

Colocar o órgão do dispositivo de desengate manual a 1,8 m máximo do chão.

Para o caso de um órgão de manobra amovível, recomenda-se de o pôr ao lado da porta.

Fixar de um modo permanente a etiqueta sobre o dispositivo de reparação manual perto do seu órgão de manobra.

Fixar de um modo permanente as etiquetas de aviso contra o esmagamento, perto dos dispositivos de comando fixos eventuais e de maneira muito visível para o utilizador.

Após a instalação, assegurar-se de que o mecanismo está correctamente regulado e que a motorização muda de sentido quando a porta encontra um obstáculo de pelo menos 50 mm de altura colocado no chão.

Após a instalação, assegurar-se que as partes da porta não sobressaem por cima de um passeio ou de uma calçada acessível ao público.

Após a instalação assegurar-se que a motorização impede ou pára o movimento de abertura quando a porta é carregada com uma massa de 20 kg, fixada no meio da borda inferior da porta.

DESCRIÇÃO DO PRODUTO

Composição Fig. 1

Loc.	Quant.	Designação	Loc.	Quant.	Designação
1	1	Cabeça motor	14	4	Parafuso arandela H M8x12
2	1	Cobertura cabeça motor	15	6	Porca HU8
3	1	Cobertura iluminação integrada	16	2	Eixo
4	1	Chapa lintel	17	2	Anel elástico
5	1	Chapa porta	18	4	Parafuso auto-perfurador ϕ 3x10
6	2	Suporte de fixação tecto	19	4	Parafuso auto-formador ϕ 4x8
7	2	Suporte de fixação cabeça motor	20	2	Parafuso para plástico ϕ 3,5x12
8	1	Dispositivo de desengate manual	21a	1	Carril monobloco
9	1	Braço de junção	21b	1	Carril em 2 partes
10	2	Batente de fim de curso	21b1	1	Manguito
11	4	Chumaceira de suporte de corrente	21b2	8	Parafuso auto-formador ϕ 4x8
12	1	Fio de alimentação	22	2	Telecomando Keytis
13	2	Parafuso H M8x16	23	1	Lâmpada 230 V 40 W tipo E14

Campo de aplicação Fig. 2

Tipos de porta (Fig. 2)

A: porta basculante sobressalente.

B: porta seccionada. Se a superfície da porta for superior a 10 m² ou o perfil superior for especial, utilizar o kit porta seccionada Ref.: 2400650.

C: porta pivotante. Utilizar o kit porta pivotante Ref.: 2400459.

D: porta semi sobressalente. Utilizar o kit porta semi-sobressalente Ref.: 2400458.

Dimensões das portas (Fig. 3)

Para as alturas máximas de portas, o percurso do motor pode ser optimizado:

- . Subindo a cabeça motor a 90° (Fig. 7- **i**).
- . Fixando a chapa do lintel no tecto com um afastamento em relação ao lintel de 200 mm máx. (Fig. 5- **i**)
- . Recortando o braço de junção.

PONTOS PARA VERIFICAR ANTES DA INSTALAÇÃO

Controlos preliminares

A porta da garagem deve funcionar manualmente sem nenhum ponto duro. Verificar se está em boas condições mecânicas (poleias, suportes...) e a sua perfeita equilibragem (tensão da mola).



Qualquer intervenção sobre as molas da porta pode representar um perigo (queda da porta).

As estruturas da sua garagem (muros, lintel, paredes, travessas, carris da porta,...) permitem fixar o Dexxo Pro solidamente. Reforce-as se for necessário. Não projectar água sobre o dispositivo. Não instalar o Dexxo Pro num local donde possa haver risco de projecção de água.

A parte inferior da porta deve ser munida de um perfil elástico para evitar um contacto duro e aumentar a superfície de contacto.

Se a porta da garagem for o único acesso para a garagem, deve prever um desengate exterior (fechadura de desbloqueamento exterior com chave (Ref. 9012961) ou desbloqueamento exterior (Ref. 9012962) com uma bateria de emergência (Ref. 9001001).

Se a porta de garagem estiver equipada com um portelo, a porta deve ser equipada com um sistema proibindo o seu movimento quando o portelo estiver aberto (kit de segurança portelo Ref. 2400657).

Se a porta da garagem der para a via pública, será preciso instalar um dispositivo de sinalização tipo indicador luminoso cor de laranja (Ref. 9012762).

Se a porta de garagem funcionar em modo automático, será preciso instalar um dispositivo de segurança tipo célula fotoeléctrica (Ref. 9012763 ou Ref. 9013647) e uma sinalização tipo indicador luminoso cor de laranja.

Verifique que não há partes acessíveis perigosas na porta e, se for o caso, ditas partes deverão ser protegidas.



O sistema de desbloqueamento da porta pode provocar um movimento incontrolado da mesma se estiver mal equilibrada.

Instruções de segurança

As instruções de segurança devem ser respeitadas durante toda a instalação:

- . Retirar as jóias (pulseira, fio ou outras) antes de fazer a instalação.
- . Para as operações de perfuração e de soldadura, utilize óculos especiais e protecções adequadas.
- . Utilize as ferramentas apropriadas.
- . Manipule com precaução o sistema de motorização para evitar qualquer risco de ferimentos.
- . Antes de terminar o processo de montagem não se pode fazer a ligação ao sector nem à bateria de emergência.
- . Não fazer nunca a limpeza com água com um caudal de alta pressão.

INSTALAÇÃO

Altura de instalação Fig. 4

Medir a distância "D" entre o ponto mais alto da porta e o tecto.

Se "D" estiver compreendido entre 35 e 200 mm, fixar directamente o conjunto no tecto.

Se "D" for superior a 200 mm, fixar o conjunto de maneira que a altura "H" esteja compreendida entre 10 e 200 mm.

Detalhe das diferentes etapas da instalação Fig. 5 a 16

Fixação da chapa lintel e da chapa porta (Fig. 5)

Se a instalação se fizer directamente no tecto (fixado no tecto), a chapa lintel poderá ser fixada no tecto e se for necessário com um afastamento em relação ao lintel de 200 mm máx. (Fig. 5- **i**).

Junção do carril em 2 partes (Fig. 6)

[1] **[2]** **[3]**. Desdobrar os 2 troços do carril.

[4]. Juntar os 2 troços do carril com um manguito.

[5]. Fixar o conjunto com os 8 parafusos de fixação.

Para uma instalação fixada no tecto, não utilizar os parafusos de fixação do manguito.

Junção do carril à cabeça motor (Fig. 7)

Fixação do conjunto no tecto da garagem (Fig. 8 a 10)

Fixação na chapa lintel (Fig. 8)

Fixação no tecto

- Fixado no tecto: fixação no tecto directamente por meio do carril (Fig. 9). Podem ser acrescentados pontos de fixação ao nível da cabeça motor (Fig. 9-**f**).
- Suspenso no tecto (Fig. 10) Podem-se acrescentar pontos de fixação intermediários no carril, nomeadamente quando um carril tem 2 partes ou no caso dum carril medindo 3500 mm de comprimento (Fig. 10-**f**).

Fixação do braço na porta e no carro (Fig. 11)

- [1]. Desengatar o carro com o dispositivo de desengate manual
- [2]. Levar o carro ao nível da porta
- [3]. Fixar o braço na chapa da porta e no carro

Fixação e regulação dos batentes de fim de curso (Fig. 12 e 13)

Batente fecho (Fig. 12)

- [1]. Desengatar o carro do vai-vem com o dispositivo de desengate manual e aproximar a porta em posição fechada. Fechar a porta ao máximo.
- [2]. Posicionar o tope fim de percurso do fecho contra o carro e fixar no carril.

Tope abertura (Fig. 13)

- [1]. Desengatar o carro do vai-vem com o dispositivo de desengate manual e aproximar a porta em posição aberta. Não abrir a porta ao máximo, senão posicioná-la de maneira que não chegue aos batentes.
- [2]. Posicionar o batente de fim de curso de abertura contra o carro e fixar no carril.

Nota: A regulação da posição dos batentes pode ser efectuada posicionando a porta na abertura ou no fecho com o modo de marcha forçada (Fig. 39).

Montagem das chumaceiras de suporte de corrente (Fig. 14)

Só para os carris de corrente.

Posicionar a chumaceira de suporte de corrente no primeiro furo do carril no exterior de cada batente.

É preciso cravar ao máximo a chumaceira de maneira que o espicho de posicionamento sobressaia pelo exterior do carril.



Verificar que o dispositivo de desengate manual esteja a uma altura máx. de 1,80 m do chão. Em caso de necessidade, alongar o fio.

Verificação da tensão da corrente ou da correia (Fig. 15)

O Dexto Pro é entregue com uma tensão pré-regulada e controlada. Se for necessário, ajustar a tensão.



A borracha ou a mola de tensão nunca deve estar completamente comprimida durante o funcionamento.

Ligação eléctrica da alimentação (Fig. 16)

- [1]. Retirar a cobertura do motor e a folha de protecção.
- [2]. Montar a lâmpada.
- [3]. Ligar ao sector.



Ligar o fio de alimentação a uma tomada prevista ao efeito e conforme às exigências eléctricas. A linha eléctrica deve ser dotada de uma protecção (fusível ou disjuntor calibre 16 A) e de um dispositivo diferencial (30 mA).



Deve ser previsto um meio de desconexão omnipolar da alimentação:

- Quer mediante um fio de alimentação munido de uma ficha de tomada de corrente;
- Quer mediante um interruptor assegurando uma distância de separação dos contactos de 3 mm pelo menos em cada pólo (cf. norma EN60335-1).

PROGRAMAÇÃO

Descrição das teclas de programação

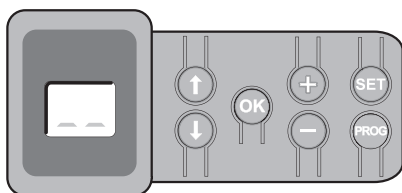

- PROG**
 - . Pressionar 2 s: memorização dos telecomandos
 - . Pressionar 7 s: supressão dos telecomandos
- SET**
 - . Pressionar 0,5 s: entrada e saída do menu de parametrização
 - . Pressionar 2 s: lançamento da auto-aprendizagem
 - . Pressionar 7 s: extinção da auto-aprendizagem e dos parâmetros
 - . Interrupção da auto-aprendizagem
- ↑** **↓**
 - . Selecção de um parâmetro
- **+**
 - . Modificação do valor de um parâmetro
 - . Utilização do modo marcha forçada
- OK**
 - . Lançamento do ciclo auto-aprendizagem
 - . Validação da selecção de um parâmetro
 - . Validação do valor de um parâmetro

Auto-aprendizagem **Fig. 17 e 18**

Regulação do tipo de porta (Fig. 17)

O motor é pré-configurado para um funcionamento com portas de tipo basculantes ou seccionadas (Visualização S1). Para o caso da motorização de uma porta tipo batente, modificar a configuração pressionando as teclas "+" ou "-" até se visualizar o valor 50.

Auto-aprendizagem (Fig. 18)

[1]. Pressionar a tecla "SET" até se acender a luz (2 s).
No ecrã visualiza-se "S2"

[2]. Pressionar as teclas "-" ou "+" até o vai-vem do sistema de transmissão se engate no carro:
. Mantendo premida a tecla "-" provoca o deslocamento do vai-vem para o sentido do **fecho**.
. Mantendo premida a tecla "+" provoca-se o deslocamento do vai-vem para o sentido da **abertura**.

[3]. Pressionar a tecla "OK" para lançar o ciclo de aprendizagem.
A porta desloca-se até à posição fechada e efectua um ciclo de Abertura-Fecho completo.
. Se a auto-aprendizagem for correcta o ecrã indica "C1".
. Se o ciclo de auto-aprendizagem não se realizou correctamente o ecrã indica "S0" ou "S1".

O ciclo de auto-aprendizagem pode ser lançado em qualquer momento, quando o carro é engatado e que o ecrã indica "S2".

Durante a auto-aprendizagem:

- . Se a porta estiver em movimento, pressionando qualquer tecla pára-se o movimento e interrompe-se o modo auto-aprendizagem.
- . Se a porta estiver parada, pressionando "SET" permite sair do modo auto-aprendizagem.

Pode-se aceder ao modo auto-aprendizagem em qualquer momento mesmo quando o ciclo de auto-aprendizagem já foi efectuado e que o ecrã indica "C1".

Memorização dos telecomandos **Fig. 19**

Podem-se memorizar até 32 canais de comandos.

A execução deste procedimento por um canal já memorizado provoca a extinção deste último.

A este nível da instalação, a motorização Dexxo Pro está preparada para funcionar.

ENSAIO DE FUNCIONAMENTO

Utilização dos telecomandos **Fig. 20**

Funcionamento da detecção de obstáculo **Fig. 21 e 22**

Uma detecção de obstáculo durante a abertura provoca a paragem da porta. (**Fig. 21**)

Uma detecção de obstáculo durante o fecho provoca a reabertura da porta (**Fig. 22**).

Verificar que a detecção de obstáculo funciona quando a porta encontra um obstáculo de pelo menos 50 mm de altura colocado no chão.

Funcionamento da iluminação integrada

A luz acende-se cada vez que arranca a motorização. Apaga-se automaticamente após um minuto no fim do movimento da porta. Esta temporização pode ser regulada (ver capítulo parametrização). Uma utilização repetitiva provoca que a luz fique acesa em contínuo, o que dá lugar à extinção automática devida a uma protecção térmica.

LIGAÇÃO DOS PERIFÉRICOS

Descrição dos diferentes periféricos Fig. 23

Loc.	Descrição	Loc.	Descrição
1	Indicador luminoso cor de laranja	6	Bateria
2	Iluminação exterior	7	Kit segurança portelo
3	Código digital	8	Células fotoeléctricas
4	Contacto com chave	9	Célula tipo Reflex
5	Antena	10	Barra apalpadora

Ligação eléctrica dos diferentes periféricos Fig. 23 a 32

Cortar a alimentação eléctrica do motor antes de realizar qualquer trabalho sobre os periféricos. Se o ecrã ficar apagado depois da intervenção, verificar a cablagem (possíveis curto-circuitos ou inversões de polaridade).

Esquema eléctrico geral (Fig. 23)

Células fotoeléctricas (Fig. 24)

Podem-se fazer dois tipos de ligações:

A: Standard (sem auto teste): programar o parâmetro "P2" = 2.

B: Com auto teste: programar o parâmetro "P2" = 1.

Permite fazer um teste automático do funcionamento das células fotoeléctricas a cada movimento da porta.

Se o teste de funcionamento for negativo, nenhum movimento da porta será possível.

Célula fotoeléctrica Reflex (Fig. 25)

Com auto teste: programar o parâmetro "P2" = 1.

Permite fazer um teste automático do funcionamento da célula fotoeléctrica a cada movimento da porta.

Se o teste de funcionamento for negativo, nenhum movimento da porta será possível.

Barra apalpadora (Fig. 26)

Com auto teste: programar o parâmetro "P2" = 1.

Permite fazer um teste automático do funcionamento da barra apalpadora a cada movimento da porta.

Se o teste de funcionamento for negativo, nenhum movimento da porta será possível.



É imperativo programar o parâmetro "P2" para ter em conta as células fotoeléctricas ou a barra de contacto.

Indicador luminoso cor de laranja (Fig. 27)

Programar o parâmetro "P1" em função do modo de funcionamento desejado:

. Sem aviso prévio antes do movimento da porta: "P1" = 0.

. Com aviso prévio de 2 s antes do movimento da porta: "P1" = 1.

Código digital (Fig. 28)

Kit segurança portelo (Fig. 29)

Quando se instalar o contacto do portelo, este deve ser ligado em vez da ponte efectuada nos bornes 5 e 6 do bloco terminal de ligação eléctrica.



Se se suprimir o contacto portelo, deve-se imperativamente voltar a fazer a ponte entre os bornes 5 e 6 do bloco terminal de ligação eléctrica.

Bateria (Fig. 30)

Antena (Fig. 31)

Iluminação exterior (Fig. 32)

Qualquer iluminação ligada deve ser de tipo Classe 2 (duplo isolamento).

Em caso de utilização de uma iluminação de Classe 1 (simples isolamento) deve ser imperativamente ligada à terra.

PARAMETRIZAÇÃO

Esquema geral de parametrização **Fig. 33**

Significado dos diferentes parâmetros

Código	Designação	Valores	Comentários
P0	Modo de funcionamento	0: sequencial 1: fecho automático	O funcionamento em modo fecho automático só é possível com células fotoeléctricas instaladas. Quer dizer P2=1 ou P2=2. Em modo fecho automático, a porta fecha-se automaticamente após o tempo de temporização programado no parâmetro " t0 ".
P1	Aviso prévio do indicador luminoso cor de laranja	0: sem aviso prévio 1: com aviso prévio de 2 s	Se a garagem der para a via pública, seleccionar obrigatoriamente com aviso prévio: P1=1.
P2	Entrada de segurança	0: não há dispositivo de segurança 1: dispositivo de segurança com auto teste 2: dispositivo de segurança sem auto teste	Se o valor 0 for seleccionado, a entrada de segurança não será considerada. Se o valor 1 for seleccionado, o auto teste do dispositivo efectua-se em cada ciclo de funcionamento. Se o valor 2 for seleccionado: dispositivo de segurança sem auto teste, é obrigatório testar cada 6 meses o bom funcionamento do dispositivo.
P3	Sensibilidade da detecção de obstáculo	0: bastante pouco sensível 1: pouco sensível 2: standard 3: muito sensível	No caso de modificação deste parâmetro, deve-se imperativamente efectuar o processo de medida de esforço no fim da instalação (ver ficha de verificação de conformidade de uma porta de uso doméstico numa zona residencial) ou instalar uma barra apalpadora.
P4	Ciclo abertura parcial	0: não válido 1: válido	Se o ciclo de abertura parcial for validado: . Uma pulsação rápida na tecla do telecomando provoca a abertura parcial. . Uma pulsação longa na tecla do telecomando provoca a abertura total.
P5	Velocidade de fecho	0 : velocidade rápida 1: velocidade standard 2: velocidade lenta	Se se modificar este parâmetro, é imperativo efectuar o processo de medida de esforço no fim da instalação (ver ficha de verificação de conformidade de uma porta de uso doméstico numa zona residencial) ou instalar uma barra apalpadora.
P6	Posição abertura parcial	Registo da posição real segundo a Fig. 35.	
P7	Velocidade de aproximação durante o fecho	0: standard 1: redução da velocidade curta 2: redução da velocidade longa	P7=0: não há redução da velocidade no fim do fecho. P7=1: a velocidade é reduzida durante os 20 últimos centímetros do fecho. P7=2: a velocidade é reduzida durante os 50 últimos centímetros do fecho.
A0	Acção de segurança antes da abertura (segurança ADMAP)	0: sem efeito 1: movimento rechaçado	Se o valor 1 é seleccionado, a activação da entrada de segurança impede a abertura da porta.
A1	Acção de segurança fecho	1: parada 2: reabertura parcial 3: reabertura total	O valor 1 é proibido em caso de utilização de uma barra apalpadora na entrada de segurança.
A2	Acção detecção de obstáculo no fecho	2: parada + retirada 3: reabertura total	
t0	Temporização fecho automático	0 a 12 (valor temporização = valor x 10 s) 2: 20 s	
t1	Temporização iluminação	0 a 60 (valor temporização = valor x 10 s) 6: 60 s	Observação: devido à protecção térmica, a iluminação integrada pode-se cortar automaticamente em caso de activação prolongada. Por conseguinte, só se deve seleccionar uma temporização de iluminação superior a 2 mn (t1=12) quando se utiliza uma iluminação exterior.

(Texto em negro = valores por defeito)

Exemplo de programação: regulação da velocidade de aproximação no fecho "P7" (Fig. 34).
Parametrização de uma zona de redução da velocidade longa "P7" = 2.

Caso particular: regulação da posição da porta para a abertura parcial (Fig. 35).

Aceder ao parâmetro "P6" e validar com "OK".

Posicionar a porta na posição de abertura parcial desejada:

- . Uma pulsação longa na tecla "-" provoca o fecho.
- . Uma pulsação longa na tecla "+" provoca a abertura.
- . Validar com "OK".

Modo marcha forçada (Fig. 36).

Esta função permite colocar a porta numa posição determinada:

- . Uma pulsação longa na tecla "-" provoca o fecho.
- . Uma pulsação longa na tecla "+" provoca a abertura.

Memorização do telecomando para o comando da iluminação exterior (Fig. 37).

Memorização de um telecomando tipo Telis ou similar (Fig. 38).

FUNCIONAMENTOS PARTICULARES

Ver o manual de utilizador página 5.

EXTINÇÃO DOS TELECOMANDOS E DE TODAS AS REGULAÇÕES

Supressão dos telecomandos (Fig. 39)

Pressionar a tecla "PROG" até a luz piscar (7 s).

Provoca a extinção de todos os telecomandos memorizados.

Reinicialização de todas as regulações (Fig. 40)

Pressionar a tecla "SET" até se apagar a luz (7 s).

Provoca a extinção da auto-aprendizagem e a volta para os valores por defeito de todos os parâmetros.

DIAGNÓSTICO

Visualização dos códigos de funcionamento

Código	Designação	Comentários
C1	Espera de comando	
C2	Abertura da porta	
C3	Espera de fecho da porta	
C4	Fecho da porta	
C5	Deteção de obstáculo	Visualização no momento da deteção de obstáculo e depois durante 30 s.
C6	Entrada de segurança activa	Visualização no momento dum pedido de movimento ou em curso de movimento, quando a entrada de segurança está activa. A visualização mantém-se enquanto a entrada de segurança estiver activa.
C9	Segurança contacto portelo activa	Visualização no momento dum pedido de movimento ou em curso de movimento, quando o contacto do portelo está aberto. A visualização mantém-se enquanto o contacto do portelo ficar aberto.
Ca	Auto teste dispositivo de segurança em curso	Visualização no momento do desenvolvimento do auto teste dos dispositivos de segurança.
Cb	Comando por fio permanente	Indica que a entrada de comando por fio está activada em permanência (contacto fechado). Os comandos que vêm de telecomandos rádio ficam impedidos.
Cd	Funcionamento com bateria de emergência Espera de comando	

Visualização dos códigos de programação

Código	Designação	Comentários
S0	Espera de regulação: sentido de funcionamento motor para as portas batentes	Uma pulsação nas teclas "+" ou "-" do teclado permite passar para S1 Uma pulsação na tecla "SET" durante 2 s lança o modo auto-aprendizagem
S1	Espera de regulação: sentido de funcionamento motor para as portas basculantes ou seccionadas	Uma pulsação nas teclas "+" ou "-" do teclado permite passar para S0 Uma pulsação na tecla "SET" durante 2 s lança o modo auto-aprendizagem
S2	Modo auto-aprendizagem	Uma pulsação na tecla "OK" permite lançar o ciclo de auto-aprendizagem: a visualização S2 põe-se a piscar durante todo o ciclo. Uma pulsação nas teclas "+" ou "-" permite o comando do motor em marcha forçada.
F0	Espera memorização comando motor	Pressionando uma tecla do telecomando permite atribuir esta tecla ao comando do motor. Pressionando "PROG" pode-se passar para o modo "espera de memorização comando iluminação exterior: F1".
F1	Espera de memorização comando iluminação exterior	Uma pulsação numa tecla do telecomando permite atribuir esta tecla ao comando da iluminação exterior. Pressionando "PROG" pode-se passar para o modo "espera de memorização comando motor: F0".

Visualização dos códigos de erros e falhas

Código	Designação	Comentários	O que se deve fazer?
E1	Esforço máximo atingido	Durante a auto-aprendizagem, a porta solicita um esforço demasiado importante para o motor.	Verificar a equilibragem e o bom funcionamento manual da porta.
E2	Entrada de segurança activa em permanência	Visualização quando a entrada de segurança é activada durante mais de 3 minutos.	Verificar que nenhum obstáculo provoca uma detecção das células ou da barra apalpadora. Verificar a boa parametrização de "P2" em função do dispositivo ligado na entrada de segurança. Verificar a cablagem dos dispositivos de segurança. Para o caso de células fotoeléctricas, verificar o bom alinhamento das mesmas.
E4	Falha auto teste dispositivo de segurança	O auto teste dos dispositivos de segurança não é correcto.	Verificar a parametrização de "P2" em função do dispositivo ligado à entrada de segurança. Verificar a cablagem dos dispositivos de segurança. Para o caso de células fotoeléctricas, verificar o bom alinhamento das mesmas.
Eb Ec	Outras falhas e defeitos	Estes códigos correspondem a diversas falhas da placa electrónica.	Cortar a alimentação eléctrica (principal + bateria de emergência), esperar uns minutos e voltar a conectar a alimentação. Efectuar um ciclo de auto-aprendizagem. Se a falha persistir, contactar o serviço de assistência técnica da Somfy.

Acesso aos dados memorizados

Para aceder aos dados memorizados, seleccionar o parâmetro "Ud" e premer "OK" Fig. 33.

Dados	Designação
U0	Contador de ciclo total: dezenas e unidade
U1	Contador de ciclo total: milhares, centenas
U2	Contador de ciclo total: centenas de milhares
U3	Contador de ciclo com detecção de obstáculo: dezenas e unidade
U4	Contador de ciclo com detecção de obstáculo: milhares
U5	Número de canais de comando memorizados
d0 a d9	Históricos das 10 últimas falhas
dd	Apagamento do histórico das falhas: premer "OK" durante 7 s. (Fig. 33).

CARACTERÍSTICAS TÉCNICAS

	Dexxo Pro 800	Dexxo Pro 1000
Alimentação sector	230 V 50 Hz	
Alimentação motor redutor	24 V DC	
Potência consumida em standby	5 W	
Potência consumida máxima	350 W (sem iluminação exterior)	
Força de tracção	800 N	1000 N
Tipo de carris disponíveis	Corrente - Correia - Transmissão alta performance	
Comprimento dos carris disponíveis	2900 mm: monobloco ou em 2 partes 3500 mm: monobloco ou em 2 partes	
Dimensões máximas da porta	9 m ² (ver Fig. 3)	15 m ² (ver Fig. 3)
Utilização	20 Ciclos por dia com carril standard (testado para 36500 ciclos) 50 Ciclos por dia com carril alta performance (testado para 90000 ciclos)	
Altura mínima por baixo do lintel	35 mm	
Comprimento total	Com carril de 2900 mm: 3240 mm (3090 mm com montagem da cabeça motor a 90°) Com carril de 3500 mm: 3740 mm (3590 mm com montagem da cabeça motor a 90°)	
Peso	Cabeça motor: 6,8 kg Carril: 5,6 a 10 kg segundo o tipo de carril	
Velocidade de abertura	18 cm/s máx.	
Número de canais memorizáveis	32	
Frequência rádio SOMFY	433,42 MHz RTS	
Iluminação integrada	230 V / 40 W máx. Casquilho E14	
Iluminação exterior	230 V / 500 W máx. Classe 2 <input type="checkbox"/>	
Temperatura de funcionamento	-20 °C / +60 °C	
Tempo de funcionamento nominal	60 s	
Isolamento eléctrico	Classe 2 - Duplo isolamento <input type="checkbox"/>	

Dexxo Pro 800 - 1000 RTS

Manual de utilização

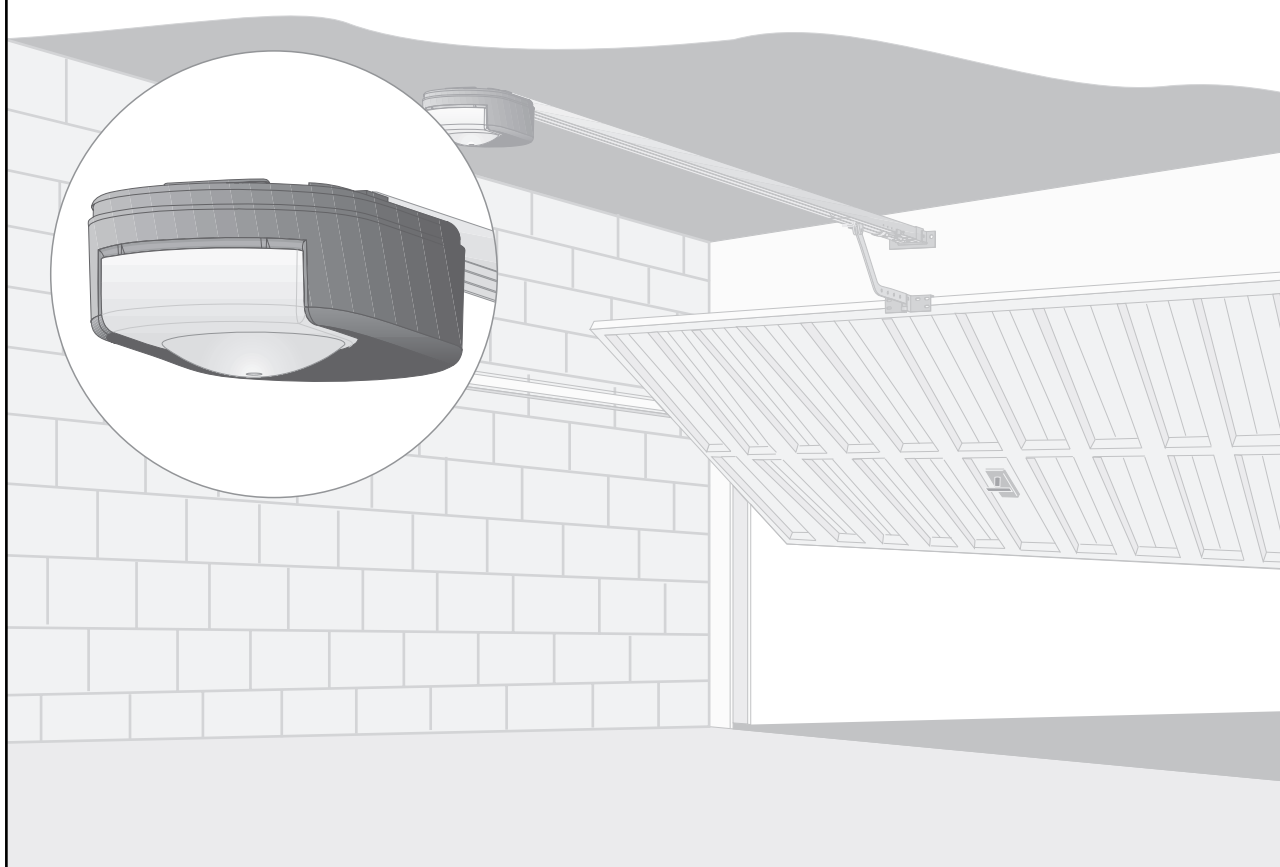

ÍNDICE

GENERALIDADES	2
O universo da Somfy	2
Assistência	2
INSTRUÇÕES DE SEGURANÇA	3
Normas	3
Instruções de segurança	3
APRESENTAÇÃO DO PRODUTO	3
Descrição	3
FUNCIONAMENTO E UTILIZAÇÃO	4
Funcionamento normal	4
Funcionamentos particulares	5
DIAGNÓSTICO DE FUNCIONAMENTO	6
PERIFÉRICOS	6
Descrição dos diferentes periféricos disponíveis	6
MANUTENÇÃO	7
Substituição da lâmpada da iluminação integrada	7
Verificação da detecção de obstáculo	7
Verificação dos dispositivos de segurança	7
Verificação da bateria de emergência	7
CARACTERÍSTICAS TÉCNICAS	7
NOTAS	8

GENERALIDADES

Queremos agradecer-lhe ter escolhido um equipamento SOMFY. Este material foi concebido pela Somfy segundo uma organização de qualidade conforme à norma ISO 9001.

O universo da Somfy ?

A Somfy desenvolve, produz e comercializa automatismos para as aberturas e os fechos da casa. Centrais de alarme, automatismos para estores, persianas de correr, garagens e portais, todos os produtos Somfy respondem às suas expectativas de segurança, de conforto e de poupança de tempo no seu dia a dia.

Na Somfy, a pesquisa sobre a qualidade é um processo de melhora constante. A fama da Somfy foi construída sobre a fiabilidade dos seus produtos, sinónima de inovação e de domínio tecnológico no mundo inteiro.

Assistência

A política da Somfy é conhecer os seus clientes, ouvi-los e responder às suas necessidades.

Para qualquer informação sobre a escolha, a compra ou a instalação de sistemas Somfy, pode pedir conselho ao seu instalador Somfy ou solicitar directamente conselho à Somfy, que o guiará no seu propósito.

Info Somfy Público 6 dias / 7:

Assistência técnica Portugal: **Tel 22 939 68 40**

Internet : www.somfy.pt

Com uma vontade constante de evolução e de melhoramento dos nossos modelos, reservamo-nos o direito em qualquer momento de fazer quaisquer modificações que possam ser úteis. © SOMFY. SOMFY SAS, capital 20.000.000 Euros, RCS Bonneville 303.970.230

INSTRUÇÕES DE SEGURANÇA

Normas

Este produto é conforme à norma "segurança, regras particulares para as motorizações de portas de garagem de abertura vertical, para uso residencial" (norma EN 60335-2.95). Este produto instalado segundo as presentes instruções e a "ficha de verificação de instalação", permite uma instalação conforme às normas EN 13241-1 e EN 12453.

As instruções, indicadas nos manuais de instalação e de utilização deste produto, têm o objectivo de satisfazer as exigências de segurança dos bens, das pessoas e das ditas normas. Em caso de incumprimento destas instruções, a Somfy não terá nenhuma responsabilidade por causa de danos que possam ser originados. O produto Dexxo Pro deve ser instalado no interior da garagem com um sistema de comando de emergência integrado.

Nós, a SOMFY, declaramos que este produto é conforme às exigências essenciais e outras disposições pertinentes da directiva 1999/5/CE.

Uma declaração de conformidade está ao dispor no endereço internet www.somfy.com/CE (Dexxo Pro).

Produto utilizável na União Europeia e na Suíça.



Instruções importantes de segurança. É importante para a segurança das pessoas seguir todas as instruções. Devem-se conservar estas instruções.

Instruções de segurança

Verificar cada mês que a porta inverte o movimento quando encontra um objecto de pelo menos 50 mm de altura colocado no chão. Se não for assim, contacte o instalador. É preciso ter cuidado quando se utilizar o dispositivo de desengate manual porque a porta manual pode cair rapidamente devido a umas molas fracas ou partidas, ou por estar mal equilibrada.

Antes de qualquer manipulação ou intervenção de manutenção, cortar a alimentação eléctrica e eventualmente retirar a bateria (Fig. 1).

Não deixar as crianças brincar com os dispositivos de comando da porta. Colocar os telecomandos longe do alcance das crianças (Fig. 2).

Para a iluminação integrada, utilizar exclusivamente uma lâmpada com uma potência máxima de 230 V 40 W, casquilho E14 (Fig. 3).

Verificar frequentemente a instalação, em particular os fios, as molas e as fixações, para poder observar qualquer sinal de desgaste, de deterioração ou de má equilibragem. Não utilizar o sistema durante uma reparação ou regulação. Uma falha na instalação ou uma porta mal equilibrada pode provocar feridas.

Vigiar os movimentos da porta e manter todas as pessoas afastadas até ao fim do movimento.

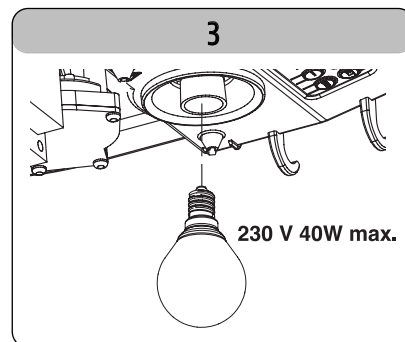
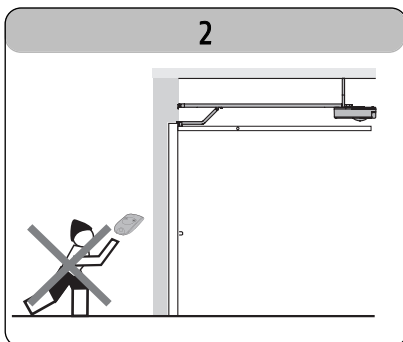
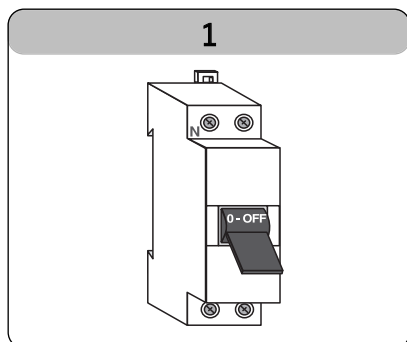

APRESENTAÇÃO DO PRODUTO

Descrição (Fig. 4)

O conjunto Dexxo PRO foi concebido para a motorização de portas de garagem para uso residencial. Esta motorização está composta por:

- . Uma cabeça motor (Loc. 1) com iluminação integrada (Loc. 2) e um ecrã digital de funcionamento (Loc. 5).
- . Um conjunto carril (Loc. 3) com dispositivo de desengate manual (Loc. 4).

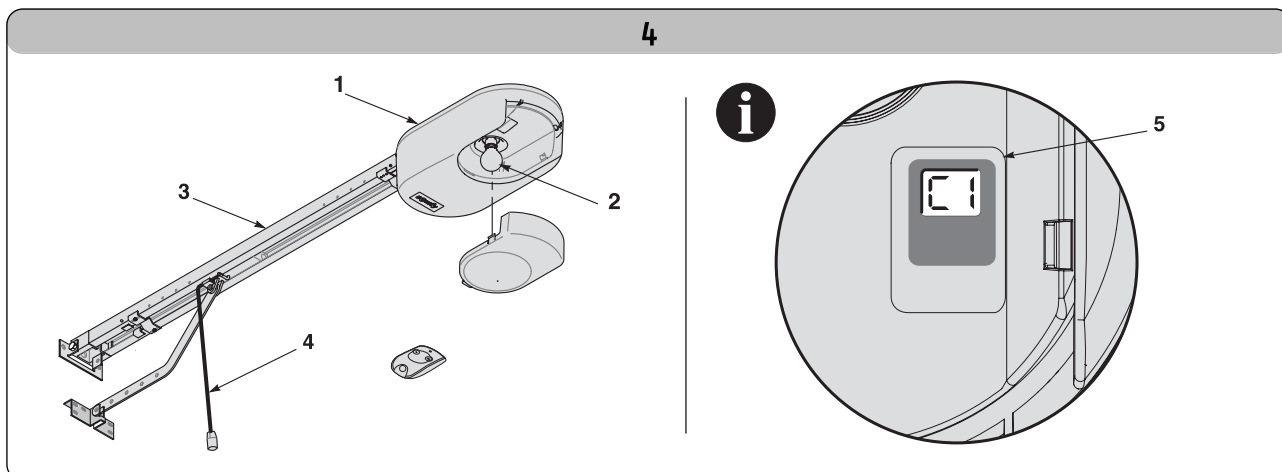

FUNCIONAMENTO E UTILIZAÇÃO

Funcionamento normal

Utilização dos telecomandos tipo Keytis ou similares (Fig. 5).

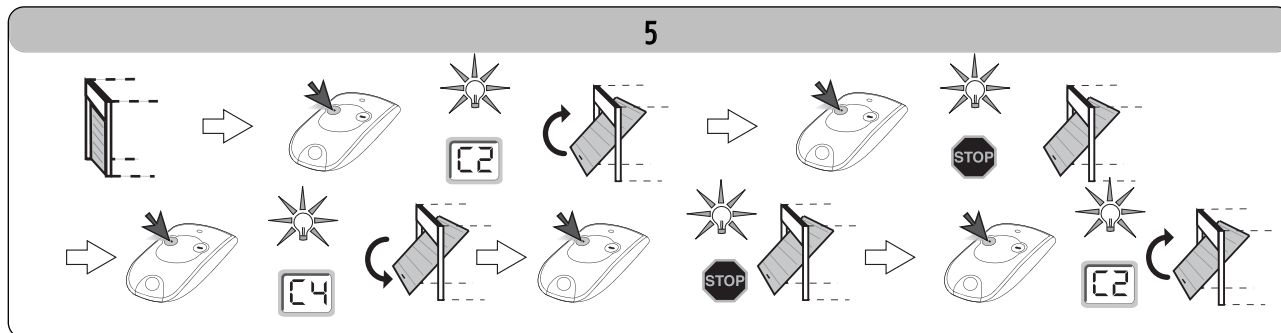

Funcionamento da detecção de obstáculo (Fig. 6 e 7)

Uma detecção de obstáculo durante a abertura provoca a paragem da porta (Fig. 6).

Uma detecção de obstáculo durante o fecho provoca a paragem e reabertura da porta (Fig. 7).

A iluminação integrada activa-se com intermitência durante 30 s.

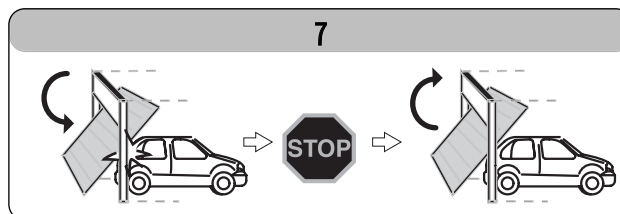
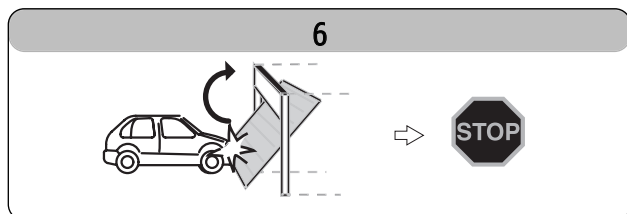

Funcionamento da iluminação integrada

A luz acende-se cada vez que a motorização arranca. Apaga-se automaticamente um minuto depois do fim do movimento da porta. Esta temporização é regulável (ver o capítulo parametrização). Uma utilização repetitiva provoca que a luz fique acesa em contínuo, o que dá lugar à extinção automática devida a uma protecção térmica.

Funcionamento do dispositivo de desengate manual (Fig. 8)

O Dexxo Pro está equipado com um dispositivo de desengate manual que permite manobrar a porta manualmente, por exemplo, em caso de avaria eléctrica. Este dispositivo deve ser acessível facilmente a 1,80 m do chão **como máximo**.

- [1]. Desengate da motorização
Puxar a corda até se desengatar o sistema de accionamento da porta.
- [2]. Manobra manual da porta
Esta manobra é possível enquanto o sistema de accionamento estiver desengatado.
- [3]. Re-engate da motorização
Manobrar a porte manualmente até o dispositivo de accionamento se bloquear no carril de transmissão.

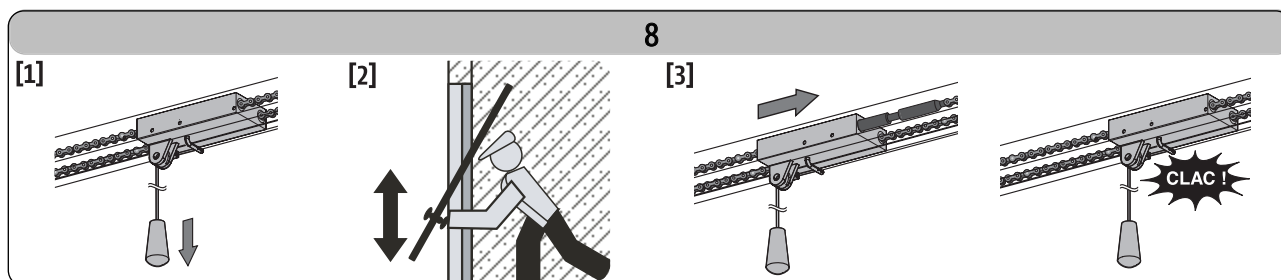

Quando se desengata a motorização, um mau equilíbrio da porta pode provocar movimentos bruscos que podem ser perigosos.



Utilizar a corda só para desengatar a motorização, nunca para manobrar a porta manualmente.



Re-engatar imperativamente a motorização antes de realizar um comando.

Funcionamentos particulares

Segundo os periféricos instalados e as opções de funcionamento programadas pelo seu instalador, o motor Dexxo PRO pode ter os funcionamentos particulares seguintes:

Funcionamento com um telecomando tipo TELIS ou similar (Fig. 9)

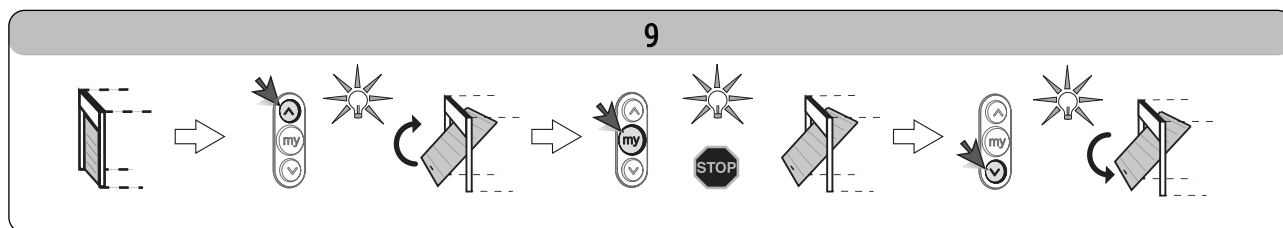

Funcionamento das células de segurança.

Um obstáculo colocado entre as células impede o fecho da porta.

Se um obstáculo for detectado durante o fecho da porta, esta pára-se e reabre-se total ou parcialmente segundo a programação efectuada durante a instalação.

A iluminação integrada é activada com intermitência durante 30 s.

Funcionamento da segurança do portelo.

A abertura da porta para peões integrada na porta da garagem impede qualquer movimento da porta.

A iluminação integrada é activada com intermitência durante 30 s.

Funcionamento com indicador luminoso cor de laranja piscando.

O indicador luminoso cor de laranja activa-se com um movimento da porta.

Uma pré-sinalização de 2 s antes do começo do movimento pode ser programada no momento da instalação.

Funcionamento da iluminação exterior.

A luz acende-se cada vez que a motorização arranca. Apaga-se automaticamente depois de 1 minuto do fim do movimento da porta. Esta temporização é regulável no momento da instalação.

Se uma tecla do telecomando for programada para a iluminação exterior, o funcionamento é o seguinte (Fig. 10).

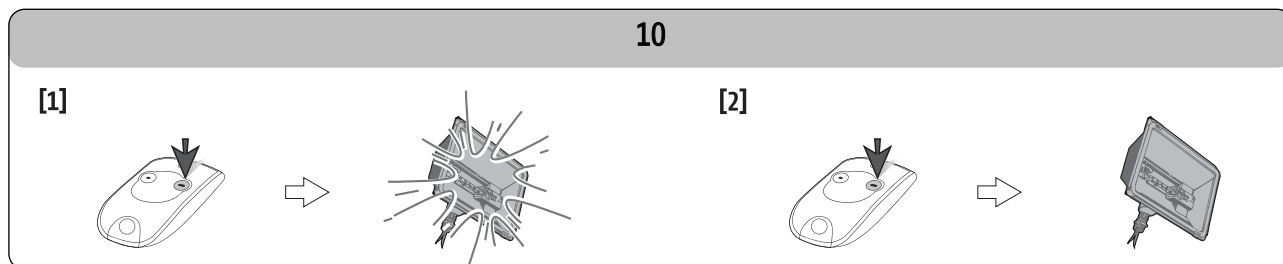

Funcionamento da abertura parcial.

Se esta opção for validada:

- . Uma pulsação curta na tecla do telecomando provoca a abertura parcial da porta
- . Uma pulsação longa na tecla do telecomando provoca uma abertura total

A posição de abertura parcial só pode ser atingida se a porta for previamente fechada.

Funcionamento em modo fecho automático.

O fecho automático da porta efectua-se após um tempo programado no momento da instalação.

Um novo comando durante esse tempo anula o fecho automático e a porta fica aberta.

O comando seguinte provoca o fecho da porta.

Funcionamento com bateria de emergência.

Se uma bateria de emergência for instalada, o motor Dexxo PRO também poderá funcionar em caso de corte geral da corrente.

O funcionamento efectua-se então nas condições seguintes:

- . Velocidade reduzida.
- . A iluminação não funciona.
- . Os periféricos de segurança não funcionam.

Características da bateria:

- . Autonomia: 24 H ; 5 a 10 ciclos de funcionamento segundo o peso da porta.
- . Tempo de recarga: 48 H
- . Tempo de vida antes da substituição: aproximadamente 3 anos.

Para uma duração de vida óptima da bateria, recomenda-se cortar a alimentação principal e fazer funcionar o motor com a bateria durante uns ciclos, 3 vezes por ano.

DIAGNÓSTICO DE FUNCIONAMENTO

O ecrã digital de funcionamento é disponível por baixo do vidro da iluminação integrada. Ele dá as indicações sobre o funcionamento do motor. Os principais códigos de funcionamento são os seguintes:

Código	Designação	Comentários
C1	Espera de comando	
C2	Abertura	
C3	Espera de fecho automático	
C4	Fecho	
C5	Deteção de obstáculo	Indica que a porta encontrou um obstáculo. A visualização mantém-se durante 30 s após a deteção.
C6	Entrada de segurança activa	Indica que existe um obstáculo impedindo o fecho da porta entre as células fotoeléctricas, ou que está em contacto com uma barra de segurança instalada por baixo da porta.
C9	Segurança contacto portelo activa	Indica que o portelo de peões integrado na porta está aberto. O movimento da porta fica impedido.
Cb	Comando por fio permanente	Indica que a entrada de comando por fio está activada em permanência. Os comandos que vêm do telecomando rádio ficam então impedidos.
Cd	Funcionamento com bateria de emergência Espera de comando	Indica que a alimentação principal do motor está cortada e que o motor funciona com a bateria de emergência.

Se se visualizarem outros códigos, consulte o seu instalador.

PERIFÉRICOS

Vários periféricos estão disponíveis.

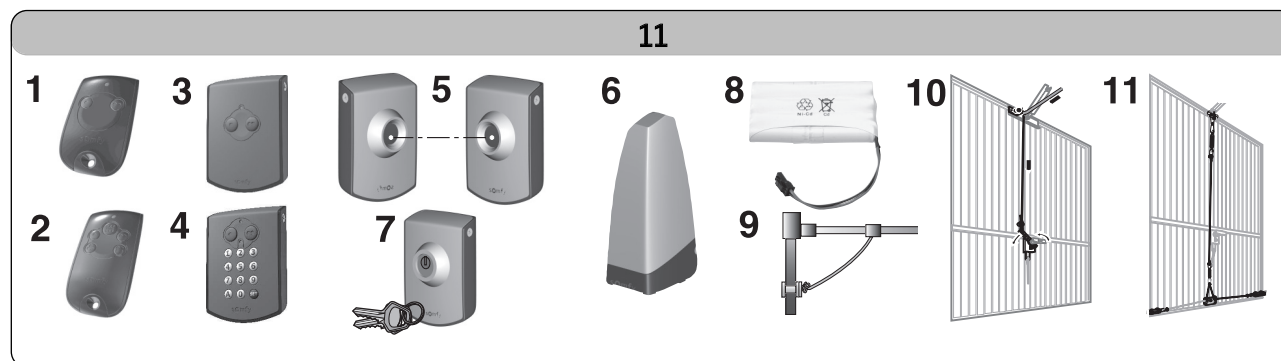

Loc.	Descrição	Comentários
1	Telecomando KEYTIS 2NS RTS	Telecomando portátil 2 canais.
2	Telecomandos KEYTIS 4NS RTS	Telecomando portátil 4 canais.
3	Botão de pressão RTS	Ponto de telecomando mural 2 canais. Utilização no interior da garagem.
4	Código digital RTS	Código digital para instalar no exterior da garagem.
5	Células fotoeléctricas	Para impedir o fecho da porta em caso de obstáculo.
6	Indicador luminoso cor de laranja	Para sinalizar os movimentos da porta no exterior da garagem.
7	Contacto com chave	Interruptor de comando com chave. Utilização no exterior da garagem.
8	Bateria	Para garantir um bom funcionamento em caso de corte de corrente.
9	Fechadura de desbloqueamento	Permite desbloquear a motorização desde o exterior, graças à maneta da porta. É recomendado quando a porta é o único acesso à garagem.
10	Desbloqueamento exterior	Permite desbloquear a motorização desde o exterior, graças à maneta da porta. É recomendado quando a porta é o único acesso à garagem.
11	Kit de bloqueamento da porta	Sistema que permite reforçar o bloqueamento da porta.

MANUTENÇÃO

Substituição da lâmpada da iluminação integrada (Fig. 12)

[1] [2]. Retirar o vidro

[3] [4]. Desenroscar e mudar a lâmpada defeituosa

[5] [6] [7]. Voltar a pôr o vidro

Utilizar exclusivamente uma lâmpada 230 V 40 W casquilho E14

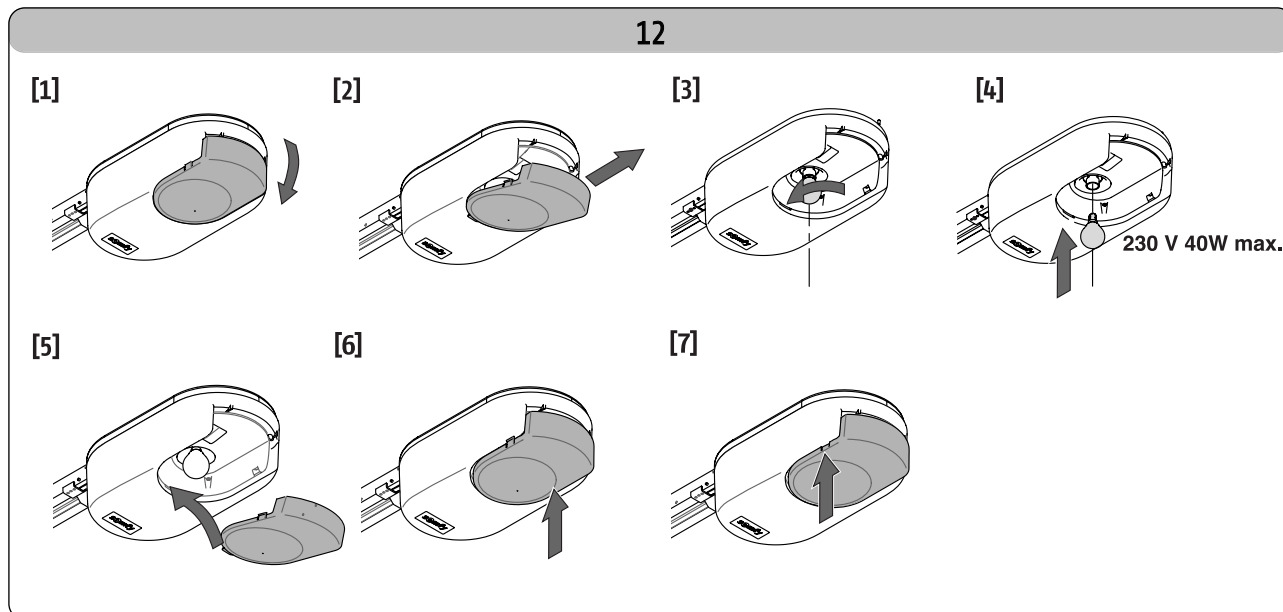

Verificação da detecção de obstáculo

Verificar cada 6 meses que a porta inverte o movimento quando encontra um obstáculo de pelo menos 50 mm de altura colocado no chão.

Verificação dos dispositivos de segurança (células, contacto portelo, barra apalpadora)

Verificar o bom funcionamento cada 6 meses (ver página 5).

Verificação da bateria de emergência

Para uma duração de vida óptima da bateria, recomenda-se cortar a alimentação principal e fazer funcionar o motor com bateria durante uns ciclos, 3 vezes por ano.

CARACTERÍSTICAS TÉCNICAS

Características técnicas de base	Dexxo Pro 800	Dexxo Pro 1000
Alimentação sector	230 V 50 Hz	
Potência consumida em standby	5 W	
Potência consumida máxima	350 W (sem iluminação exterior)	
Força de tracção	800 N	1000 N
Utilização	20 Ciclos por dia com carril standard (testado para 36500 ciclos) 50 Ciclos por dia com carril de alta performance (testado para 90000 ciclos)	
Número de canais memorizáveis	32	
Frequência rádio SOMFY	433,42 MHz RTS	
Iluminação integrada	230 V / 40 W máx. Casquilho E14	
Iluminação exterior	230 V / 500 W máx. Classe 2 <input type="checkbox"/>	
Temperatura de funcionamento	-20 °C / +60 °C	

ΠΙΝΑΚΑΣ ΠΕΡΙΕΧΟΜΕΝΩΝ

ΓΕΝΙΚΗ ΠΑΡΟΥΣΙΑΣΗ	2
ΟΔΗΓΙΕΣ ΑΣΦΑΛΕΙΑΣ	2
Προειδοποίηση	2
Οδηγίες ασφαλείας	2
ΠΕΡΙΓΡΑΦΗ ΤΟΥ ΠΡΟΪΟΝΤΟΣ	2
Σύνθεση και περιγραφή εξαρτημάτων	2
Τύποι & διαστάσεις πορτών	2
ΣΗΜΕΙΑ ΓΙΑ ΕΛΕΓΧΟ ΠΡΙΝ ΤΗΝ ΕΓΚΑΤΑΣΤΑΣΗ	3
Προκαταρκτικοί έλεγχοι	3
Οδηγίες ασφαλείας	3
ΕΓΚΑΤΑΣΤΑΣΗ	3
Ύψος εγκατάστασης	3
Περιγραφή των διαφόρων σταδίων εγκατάστασης	3
ΠΡΟΓΡΑΜΜΑΤΙΣΜΟΣ	5
Περιγραφή των πλήκτρων προγραμματισμού	5
Προγραμματισμός ορίων	5
Εισαγωγή των τηλεχειριστηρίων στη μνήμη	5
ΔΟΚΙΜΗ ΛΕΙΤΟΥΡΓΙΑΣ	5
Χρήση των τηλεχειριστηρίων	5
Λειτουργία της ανίχνευσης εμποδίου	5
Λειτουργία του ενσωματωμένου φωτισμού	6
ΣΥΝΔΕΣΗ ΤΩΝ ΠΕΡΙΦΕΡΙΚΩΝ ΣΤΟΙΧΕΙΩΝ	6
Περιγραφή των διαφόρων περιφερικών στοιχείων	6
Ηλεκτρική σύνδεση των διαφόρων περιφερικών στοιχείων	6
ΡΥΘΜΙΣΗ ΠΑΡΑΜΕΤΡΩΝ	7
Γενικό σχέδιο ρύθμισης παραμέτρων	7
Εννοια των διαφόρων παραμέτρων	7
ΕΙΔΙΚΕΣ ΛΕΙΤΟΥΡΓΙΕΣ	8
ΣΒΗΣΙΜΟ ΤΩΝ ΤΗΛΕΧΕΙΡΙΣΤΗΡΙΩΝ ΚΑΙ ΟΛΩΝ ΤΩΝ ΡΥΘΜΙΣΕΩΝ	8
Διαγραφή των τηλεχειριστηρίων	8
Επαναφορά όλων των ρυθμίσεων στην αρχική κατάσταση	8
ΔΙΑΓΝΩΣΗ	8
Ενδειξη των κωδικών λειτουργίας	8
Ενδειξη των κωδικών προγραμματισμού	9
Ενδειξη των κωδικών σφαλμάτων και βλαβών	9
Πρόσβαση στα στοιχεία της μνήμης	9
ΤΕΧΝΙΚΑ ΧΑΡΑΚΤΗΡΙΣΤΙΚΑ	10

ΓΕΝΙΚΗ ΠΑΡΟΥΣΙΑΣΗ

Αυτό το προϊόν συμφωνεί με το πρότυπο "ασφάλεια, ειδικοί κανονισμοί για τα μοτέρ αυτόματου ανοίγματος & κλεισίματος πορτών γκαράζ που ανοίγουν κάθετα, για χρήση σε κατοικία" (πρότυπο EN 60335-2.95). Αυτό το προϊόν όταν τοποθετείται σύμφωνα με τις οδηγίες και την "κάρτελα ελέγχου της εγκατάστασης", η εγκατάσταση συμφωνεί με τα πρότυπα οδηγιών EN 13241-1 και EN 12453.

Οι οδηγίες που αναφέρονται στο εγχειρίδιο εγκατάστασης και χρήσης του προϊόντος, έχουν σαν σκοπό την τήρηση των παραπάνω προτύπων, όπως και την αποφυγή για υλικές ζημιές της περιουσίας και τραυματισμό των ατόμων. Σε περίπτωση μη τήρησης αυτών των οδηγιών, η Somfy δεν φέρει καμία ευθύνη για ζημιές που τυχόν προκληθούν. Το προϊόν Dexxo Pro πρέπει να εγκατασταθεί στο εσωτερικό του γκαράζ με ενσωματωμένο εφεδρικό σύστημα ελέγχου.

Δια της παρούσης η SOMFY, δηλώνει ότι η παρούσα συσκευή συμμορφώνεται με τις ουσιώδεις απαιτήσεις και τις άλλες σχετικές διατάξεις της οδηγίας 1999/5/CE.

Η σχετική Δήλωση Συμμόρφωσης είναι διαθέσιμη στο διαδίκτυο με διεύθυνση www.somfy.com/CE.

Κατάλληλο για την Ευρωπαϊκή Ένωση και την Ελβετία.

ΟΔΗΓΙΕΣ ΑΣΦΑΛΕΙΑΣ

Προειδοποίηση

Σημαντικές οδηγίες ασφαλείας. Ακολουθείτε πιστά τις οδηγίες διότι η τυχόν λάθος εγκατάσταση μπορεί να οδηγήσει σε σοβαρό τραυματισμό.

Οδηγίες ασφαλείας

Πριν εγκαταστήσετε το μοτέρ, αφαιρέστε όλα τα περιττά σκονιά ή αλυσίδες και θέστε εκτός λειτουργίας κάθε εξοπλισμό που δεν χρειάζεται για την ηλεκτροκινούμενη λειτουργία της πόρτας.

Πριν εγκαταστήσετε το μοτέρ, βεβαιωθείτε ότι το κινούμενο τμήμα είναι σε καλή μηχανική κατάσταση, ότι είναι σωστά τοποθετημένο & ζυγοσταθμισμένο και ανοίγει και κλείνει σωστά.

Τοποθετήστε τα πλήκτρα ελέγχου σε απόσταση τουλάχιστον 1,5 m από το δάπεδο σε ορατό σημείο της εισόδου αλλά μακριά από τα κινητά τμήματα.

Τοποθετήστε το σχοινί του συστήματος απεμπλοκής σε απόσταση το πολύ 1,8 m από το δάπεδο.

Σε περίπτωση που το αποσπώμενο σύστημα χειροκίνητης απεμπλοκής (απασφάλισης) χρησιμοποιηθεί, συνιστάται να το τοποθετείτε ή να το αποθηκεύετε, δίπλα στην πόρτα.

Επικολλήστε μόνιμα την ετικέτα για την διαδικασία χειροκίνητης απασφάλισης κοντά στον μηχανισμό απασφάλισης.

Επικολλήστε μόνιμα τις ετικέτες προειδοποίησης κατά της σύνθλιψης κοντά στα τυχόν σταθερά συστήματα ελέγχου σε σημείο που να τα βλέπει ο χρήστης.

Μετά την εγκατάσταση, βεβαιωθείτε ότι ο μηχανισμός είναι σωστά ρυθμισμένος και ότι το μοτέρ αλλάζει φορά κίνησης όταν η πόρτα συναντά εμπόδιο ύψους 50 mm από το δάπεδο.

Μετά την εγκατάσταση, βεβαιωθείτε ότι τα σημεία της πόρτας δεν προεξέχει πάνω από πεζοδρόμιο ή δημόσιο δρόμο.

Μετά την εγκατάσταση, βεβαιωθείτε ότι το μοτέρ εμποδίζει ή σταματά την κίνηση ανοίγματος όταν η πόρτα είναι φορτωμένη με βάρος 20 kg στερεωμένο στη μέση της κάτω άκρης της πόρτας.

ΠΕΡΙΓΡΑΦΗ ΤΟΥ ΠΡΟΪΟΝΤΟΣ

Σύνθεση και περιγραφή εξαρτημάτων **εικ. 1**

Σημ.	Τεμάχια	Περιγραφή	Σημ.	Τεμάχια	Περιγραφή
1	1	Κεφαλή μοτέρ	14	4	Βίδα εξάγωνη M8x12 & ροδέλα
2	1	Κάλυμμα κεφαλής μοτέρ	15	6	Παξιμάδι HU8
3	1	Κάλυμμα ενσωματωμένου φωτισμού	16	2	Άξονας
4	1	Στήριγμα πρεκιού	17	2	Δακτυλιωτές ασφάλειες
5	1	Στήριγμα πόρτας	18	4	Αυτοδιατρητική βίδα φ 3x10
6	2	Γωνία στήριξης οροφής	19	4	Αυτοδιαμορφωτική βίδα φ 4x8
7	2	Γωνία στήριξης κεφαλής μοτέρ	20	2	Βίδα για πλαστικό φ 3,5x12
8	1	Χειροκίνητο σύστημα αποσύμπλεξης (απασφάλισης)	21a	1	Μονοκόμματα ράγα
9	1	Βραχίονας σύνδεσης	21b	1	Ράγα σε 2 τμήματα
10	2	Στοπ τέρματος διαδρομής	21b1	1	Συνδετική θήκη
11	4	Κουζινέτο συγκράτησης οδηγού αλυσίδας	21b2	8	Αυτοδιαμορφωτική βίδα φ 4x8
12	1	Καλώδιο τροφοδοτήσης	22	2	Τηλεχειριστήριο Keytis
13	2	Βίδα εξάγωνη τύπου M8x16	23	1	Λάμπα 230 V 40 W τύπου E14

Τύποι & διαστάσεις πορτών **εικ. 2**

Τύπος πορτών (εικ. 2)

A: Μονοκόμματα προβαλλόμενη πόρτα.



B: Τμηματική (σπαστή) πόρτα. Αν η επιφάνεια της πόρτας είναι **πάνω από 10 m²** ή αν το **εξάρτημα** οδήγησης για σπαστές πόρτες κωδ.:2400650.

C: Δίφυλλη πόρτα. Χρησιμοποιήστε το εξάρτημα με κωδ.:2400459.

D: Μονοκόμματα ημί-προβαλλόμενη πόρτα: Χρησιμοποιήστε το εξάρτημα με κωδ.:2400458.

Πίνακας επιλογής μοτέρ & ράγας (εικ. 3)

Για το μέγιστο ύψος πορτών, μπορεί να βελτιστοποιηθεί η διαδρομή του μοτέρ:

- Στερεώνοντας την κεφαλή μοτέρ στις 90° (εικ. 7- ).
- Στερεώνοντας το στήριγμα πρεκιού στην οροφή σε απόσταση 200 mm το πολύ πίσω από το πρέκι. (εικ. 5- )
- Κόβοντας το βραχίονα σύνδεσης.

ΣΗΜΕΙΑ ΓΙΑ ΕΛΕΓΧΟ ΠΡΙΝ ΤΗΝ ΕΓΚΑΤΑΣΤΑΣΗ

Προκαταρκτικοί έλεγχοι

Η πόρτα του γκαράζ πρέπει να λειτουργεί χειροκίνητα χωρίς δύσκολο σημείο. Ελέγξτε αν είναι σε καλή μηχανική κατάσταση (τροχαλίες, στηρίγματα κλπ) και αν είναι απόλυτα ζυγοσταθμισμένη (τέντωμα του ελατηρίου).



Η τυχόν επέμβαση στα ελατήρια της πόρτας μπορεί να δημιουργήσει κίνδυνο ατυχήματος (πτώση της πόρτας).

Οι δομές του γκαράζ σας (τοίχοι, πρέκι, εσωτερικοί τοίχοι, δοκάρια, ράγες πόρτας κλπ) επιτρέπουν τη γερή στερέωση του Dexxo Pro. Ενισχύστε τις αν χρειαστεί.

Μην πιτσιλίζετε νερό στο σύστημα. Μην εγκαταστήσετε το Dexxo Pro σε σημείο όπου υπάρχει κίνδυνος να πεταχτεί πάνω του νερό.

Το κάτω μέρος της πόρτας πρέπει να διαθέτει λάστιχο προκειμένου να αποτρέπεται η γυμνή επαφή με το δάπεδο.

Αν η πόρτα του γκαράζ αποτελεί τη μοναδική πρόσβαση στο γκαράζ, προβλέψτε εξωτερικό σύστημα απεμπλοκής (εξωτερική κλειδαριά που να κλείνει με κλειδί (κωδ. 9012961) ή εξωτερικό σύστημα ξεκλειδώματος κωδ. 9012962) και τοποθετήστε εφεδρική μπαταρία (κωδ. 9001001).

Αν η πόρτα του γκαράζ διαθέτει πορτάκι πεζών, η πόρτα πρέπει να έχει σύστημα που να αποκλείει την κίνησή της όταν το πορτάκι είναι ανοικτό (σύστημα ασφαλείας για πόρτα πεζών με κωδ.:2400657).

Αν η πόρτα του γκαράζ βλέπει προς το δρόμο, πρέπει να εγκαταστήσετε σύστημα σηματοδότησης, όπως πορτοκαλί προειδοποιητικό φως (κωδ. 9012762).

Αν η πόρτα του γκαράζ λειτουργεί αυτόματα, πρέπει να εγκαταστήσετε σύστημα ασφαλείας με φωτοκύτταρα (κωδ. 9012763 ή κωδ. 9013647) και σύστημα σηματοδότησης με πορτοκαλί προειδοποιητικό φως.

Βεβαιωθείτε ότι στην πόρτα δεν υπάρχουν επικίνδυνα προσβάσιμα σημεία, και αν υπάρχουν προφυλάξτε τα.



Το ξεκλείδωμα της πόρτας μπορεί να προκαλέσει ανεξέλεγκτη κίνηση αν δεν είναι σωστά ζυγοσταθμισμένη.

Οδηγίες ασφαλείας

Οι οδηγίες ασφαλείας πρέπει να τηρούνται καθ' όλη τη διάρκεια της εγκατάστασης:

- Αφαιρέστε τα κοσμημάτα σας (μπρασελέ, αλυσίδα ή άλλα) κατά τη διάρκεια της εγκατάστασης.
- Για τις διαδικασίες διάτρησης και συγκόλλησης, φοράτε ειδικά γυαλιά και κατάλληλους προστατευτικούς εξοπλισμούς.
- Χρησιμοποιείτε κατάλληλα εργαλεία.
- Πιάνετε με προφύλαξη το σύστημα μοτέρ για να αποφύγετε κάθε κίνδυνο τραυματισμού.
- Μην συνδέετε το ρεύμα ή την εφεδρική μπαταρία πριν ολοκληρώσετε τη διαδικασία συναρμολόγησης.
- Μην χρησιμοποιήσετε σε καμία περίπτωση σύστημα καθαρισμού με νερό σε υψηλή πίεση.

ΕΓΚΑΤΑΣΤΑΣΗ

Ύψος εγκατάστασης ΕΙΚ. 4

Μετρήστε την απόσταση "D" μεταξύ του υψηλότερου σημείου της πόρτας και της οροφής.

Αν το "D" κυμαίνεται μεταξύ 35 και 200 mm, στερεώστε το σύστημα απευθείας στην οροφή.

Αν το "D" είναι πάνω από 200 mm, στερεώστε το σύστημα με τρόπο ώστε το ύψος "H" να κυμαίνεται μεταξύ 10 και 200 mm.

Περιγραφή των διαφόρων σταδίων εγκατάστασης ΕΙΚ. 5 έως 16

Στερέωση του στηρίγματος πρεκιού και του στηρίγματος πόρτας (εικ. 5)

Σε περίπτωση στερέωσης απευθείας στην οροφή (στερέωση στην οροφή), το στήριγμα πρεκιού μπορεί να στερεωθεί στην οροφή και αν χρειαστεί σε απόσταση 200 mm το πολύ από το πρέκι. (εικ. 5- ).

Συναρμολόγηση της ράγας σε 2 τμήματα (εικ. 6)

[1] [2] [3]. Αναπτύξτε τα 2 τμήματα της ράγας.

[4]. Συναρμολογήστε τα 2 τμήματα της ράγας με τη συνδετική θήκη.

[5]. Στερεώστε ολόκληρο το σύστημα με τις 8 βίδες.



Σε περίπτωση εγκατάστασης απευθείας στην οροφή, μη χρησιμοποιήσετε τη βίδα στερέωσης της συνδετικής θήκης.

Συναρμολόγηση της ράγας στην κεφαλή του μοτέρ (εικ. 7)

Στερέωση ολόκληρου του συστήματος στην οροφή του γκαράζ (εικ. 8 έως 10)

Στερέωση στο στήριγμα προεκτάσιμης (εικ. 8)

Στερέωση στην οροφή

- Απευθείας στην οροφή: στερέωση απευθείας στην οροφή με τη βοήθεια της ράγας (εικ. 9). Είναι δυνατόν να προσθέσετε σημεία στερέωσης στο ύψος της κεφαλής του μοτέρ (εικ. 9-)
- Με σημεία στερέωσης από την οροφή (εικ. 10). Μπορούν να προστεθούν ενδιάμεσα σημεία στερέωσης στη ράγα κυρίως σε περίπτωση ράγας σε 2 τμήματα ή ράγας μήκους 3500 mm (εικ. 10-)

Στερέωση του βραχίονα στην πόρτα και το βαγόνι κίνησης (εικ. 11)

- [1]. Αποσυμπλέξτε το βαγόνι κίνησης με το χειροκίνητο σύστημα απεμπλοκής
- [2]. Φέρτε το βαγόνι κίνησης στο ύψος της πόρτας
- [3]. Στερεώστε το βραχίονα στο στήριγμα πόρτας και το βαγόνι κίνησης

Στερέωση και ρύθμιση των τερματικών στοπ διαδρομής (εικ. 12 και 13)

Στοπ κλεισίματος (εικ. 12)

- [1]. Απεμπλέξτε το βαγόνι κίνησης από τη σαίτα με το χειροκίνητο σύστημα απεμπλοκής και φέρτε την πόρτα σε κλειστή θέση. Κλείστε την πόρτα μέχρι τέρμα.
- [2]. Φέρτε το τερματικών στοπ διαδρομής κλεισίματος κόντρα στο βαγόνι κίνησης και στερεώστε το στη ράγα.

Στοπ ανοίγματος (εικ. 13)

- [1]. Απεμπλέξτε το βαγόνι κίνησης από τη σαίτα με το χειροκίνητο σύστημα απεμπλοκής και φέρτε την πόρτα σε ανοικτή θέση. Μην ανοίξετε την πόρτα μέχρι τέρμα, αλλά φέρτε την σε θέση που να μην αγγίζει τα στοπ της.
- [2]. Φέρτε το τερματικών στοπ διαδρομής κόντρα στο βαγόνι κίνησης και στερεώστε το στη ράγα.

Σημείωση: η ρύθμιση της θέσης των στοπ μπορεί να επιτευχθεί φέρνοντας την πόρτα στη θέση ανοίγματος ή κλεισίματος με χειροκίνητη εντολή από τον πίνακα ελέγχου (εικ. 39).

Τοποθέτηση των τάκων συγκράτησης αλυσίδας (εικ. 14)

Μόνο σε περίπτωση ράγας με αλυσίδα.

Τοποθετήστε τα τακάκια συγκράτησης αλυσίδας στην πρώτη οπή της ράγας στο εξωτερικό κάθε στοπ.

Φροντίστε να πιέσετε τα τακάκια στο μέγιστο με τρόπο ώστε ο πείρος συγκράτησης να ξεπερνά το εξωτερικό της ράγας.



Βεβαιωθείτε ότι το χειροκίνητο σύστημα απεμπλοκής βρίσκεται σε μέγιστο ύψος 1,80 m από το δάπεδο. Αν χρειαστεί, μακρύνετε το κορδόνι.

Έλεγχος του τεντώματος της αλυσίδας ή του ιμάντα (εικ. 15)

Το Dexxo Pro παραδίδεται με ήδη ρυθμισμένο και ελεγμένο τέντωμα αλυσίδας ή ιμάντα. Αν χρειαστεί, διορθώστε το τέντωμα.



Ο ιμάντας ή το ελατήριο τεντώματος δεν πρέπει ποτέ να είναι τελείως τεντωμένα κατά τη διάρκεια της λειτουργίας.

Ηλεκτρική σύνδεση με το ρεύμα (εικ. 16)

- [1]. Αφαιρέστε το κάλυμμα μοτέρ και βγάλτε το προστατευτικό φύλλο.
- [2]. Τοποθετήστε τη λάμπα.
- [3]. Συνδέστε με το ρεύμα.



Συνδέστε το καλώδιο τροφοδότησης με ξεχωριστή πρίζα η οποία να πληροί τις σχετικές ηλεκτρικές απαιτήσεις. Η ηλεκτρική γραμμή πρέπει να διαθέτει προστασία (ασφάλεια ή διακόπτη 16 A) με διαφορικό σύστημα (30 mA)



Πρέπει να προβλέπεται μηχανισμός αποσύνδεσης του ρεύματος για πάσης φύσεως πόλους:

- ή με καλώδιο τροφοδότησης που να διαθέτει φως πρίζας ρεύματος.
- ή με διακόπτη ο οποίος να διασφαλίζει απόσταση χωρισμού των επαφών τουλάχιστον 3 mm σε κάθε πόλο (βλέπε πρότυπο EN60335-1).

ΠΡΟΓΡΑΜΜΑΤΙΣΜΟΣ

Περιγραφή των πλήκτρων προγραμματισμού

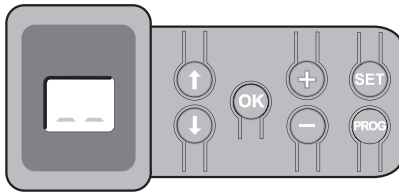

- . Πάτημα 2 δευτ.: εισαγωγή των τηλεχειριστηρίων στη μνήμη
- . Πάτημα 7 δευτ.: διαγραφή των τηλεχειριστηρίων



- . Πάτημα 0,5 δευτ.: είσοδος και έξοδος από το μενού ρύθμισης παραμέτρων
- . Πάτημα 2 δευτ.: έναρξη κύκλου προγραμματισμού ορίων
- . Πάτημα 7 δευτ.: σβήσιμο προγραμματισμού ορίων και παραμέτρων
- . Διακοπή κύκλου στιγμιαίας εκμάθησης



- . Επιλογή ρύθμισης



- . Αλλαγή της τιμής ρύθμισης
- . Χρήση της χειροκίνητης λειτουργίας



- . Έναρξη κύκλου προγραμματισμού ορίων
- . Επικύρωση επιλογής ρύθμισης
- . Επικύρωση τιμής ρύθμισης

ΠΡΟΓΡΑΜΜΑΤΙΣΜΟΣ ΟΡΙΩΝ **ΕΙΚ. 17 και 18**

Ρύθμιση του τύπου πόρτας (εικ. 17)

Το μοτέρ είναι ήδη ρυθμισμένο να λειτουργεί με πόρτες μονοκόμματος ή σπαστές (τμηματικές) (ένδειξη S1). Σε περίπτωση πόρτας τύπου δίφυλλης, αλλάξτε τη ρύθμιση πατώντας τα πλήκτρα "+" ή "-" μέχρι να εμφανιστεί η τιμή S0.

Προγραμματισμός ορίων (εικ. 18)

[1]. Πατήστε το πλήκτρο "SET" μέχρι να ανάψει η λάμπα (2 δευτ.).
Η οθόνη εμφανίζει "S2"

[2]. Πατήστε τα πλήκτρα "-" ή "+" μέχρι η σαίτα του συστήματος μετάδοσης να έλθει να κουμπώσει στο βαγόνι κίνησης:
. το παρατεταμένο πάτημα του πλήκτρου "-" προκαλεί τη μετακίνηση της σαίτας προς τη φορά του **κλεισίματος**.
. το παρατεταμένο πάτημα του πλήκτρου "+" προκαλεί τη μετακίνηση της σαίτας προς τη φορά του **ανοίγματος**.

[3]. Πατήστε το πλήκτρο "OK" για να ξεκινήσετε τον κύκλο εκμάθησης.

Η πόρτα μετακινείται μέχρι την κλειστή θέση και κατόπιν κάνει ένα πλήρη κύκλο Ανοίγματος - Κλεισίματος.

- . Αν ο προγραμματισμός ορίων είναι σωστός η ψηφιακή ένδειξη δείχνει "C1".
- . Αν ο κύκλος προγραμματισμού ορίων δεν εξελίχθηκε σωστά η ψηφιακή ένδειξη δείχνει "S0" ή "S1".

Ο κύκλος προγραμματισμού ορίων μπορεί να ξεκινήσει ανά πάσα στιγμή, όταν κουμπώσει το βαγόνι κίνησης και η ψηφιακή ένδειξη δείξει "S2".

Κατά τη διάρκεια του κύκλου προγραμματισμού ορίων:

- . Αν η πόρτα είναι σε κίνηση, το πάτημα οποιουδήποτε πλήκτρου σταματάει την κίνηση και διακόπτει τον κύκλο προγραμματισμού ορίων.
- . Αν η πόρτα είναι σταματημένη, το πάτημα του "SET" προκαλεί την έξοδο από τον κύκλο προγραμματισμού ορίων.

Είναι δυνατόν να αποκτήσετε πρόσβαση στη λειτουργία προγραμματισμού ορίων ανά πάσα στιγμή ακόμα και όταν έχει ήδη γίνει ο κύκλος προγραμματισμού ορίων και η ψηφιακή ένδειξη δείξει "C1".

Εισαγωγή των τηλεχειριστηρίων στη μνήμη **ΕΙΚ. 19**

Είναι δυνατόν να εισάγετε μέχρι 32 κανάλια ελέγχου.

Η εκτέλεση αυτής της διαδικασίας με κανάλι που είναι ήδη στη μνήμη προκαλεί το σβήσιμο του καναλιού.

Σε αυτό το στάδιο εγκατάστασης, το μοτέρ Dexxo Pro είναι πλέον έτοιμο να λειτουργήσει.

ΔΟΚΙΜΗ ΛΕΙΤΟΥΡΓΙΑΣ

Χρήση των τηλεχειριστηρίων **ΕΙΚ. 20**

Λειτουργία της ανίχνευσης εμποδίου **ΕΙΚ. 21 και 22**

Η ανίχνευση εμποδίου κατά το άνοιγμα προκαλεί το σταμάτημα της πόρτας (εικ. 21).

Η ανίχνευση εμποδίου κατά το κλείσιμο προκαλεί καινούργιο άνοιγμα της πόρτας (εικ. 22).

Βεβαιωθείτε ότι η ανίχνευση εμποδίου λειτουργεί όταν η πόρτα συναντήσει εμπόδιο ύψους 50 mm τοποθετημένο στο δάπεδο.

Λειτουργία του ενσωματωμένου φωτισμού

Ο φωτισμός ανάβει κάθε φορά που μπαίνει μπροστά το μοτέρ. Σβήνει αυτόματα μετά από ένα λεπτό μετά το τέλος της κίνησης της πόρτας. Ο χρονισμός αυτός ρυθμίζεται (βλέπε κεφάλαιο ρύθμιση παραμέτρων). Η επαναληπτική χρήση η οποία επιτρέπει το συνεχές άναμμα της λάμπας μπορεί να προκαλέσει το αυτόματο σβήσιμο λόγω κυκλώματος θερμικής προστασίας.

ΣΥΝΔΕΣΗ ΤΩΝ ΠΕΡΙΦΕΡΙΚΩΝ ΣΤΟΙΧΕΙΩΝ

Περιγραφή των διαφόρων περιφερικών εξαρτημάτων **ΕΙΚ. 23**

Σημ.	Περιγραφή	Σημ.	Περιγραφή
1	Πορτοκαλί προειδοποιητικό φως	6	Μπαταρία
2	Εξωτερικός φωτισμός	7	Σύστημα ασφαλείας για πόρτα πεζών
3	Σύστημα ψηφιακού κωδικού με πληκτρολόγιο	8	Σέτ φωτοκυττάρων
4	Διακόπτης με κλειδί	9	Φωτοκύτταρο με ανακλαστήρα
5	Κεραία	10	Πρεσοστάτης ασφαλείας

Ηλεκτρική σύνδεση των διαφόρων περιφερικών εξαρτημάτων **ΕΙΚ. 23 έως 32**

Κόβετε το ηλεκτρικό ρεύμα πριν από οιαδήποτε επέμβαση στις περιφερικές συσκευές. Αν η ένδειξη παραμένει σβηστή (βραχυκύκλωμα ή αναστροφή πολικότητας).

Γενικό ηλεκτρικό σχέδιο (εικ. 23)

Φωτοκύτταρα (εικ. 24)

Είναι δυνατόν να γίνουν δύο τύποι σύνδεσης:

A: Κανονικός (χωρίς αυτόματη δοκιμή): προγραμματίστε την παράμετρο "P2" = 2.

B: Με αυτόματη δοκιμή: προγραμματίστε την παράμετρο "P2" = 1.

Επιτρέπει την εκτέλεση αυτόματης δοκιμής της λειτουργίας του φωτοκυττάρου κίνηση της πόρτας.

Αν η δοκιμή λειτουργίας είναι αρνητική, δεν είναι δυνατή καμία κίνηση της πόρτας.

Φωτοκύτταρο με ανακλαστήρα (εικ. 25)

Με αυτόματη δοκιμή: προγραμματίστε την παράμετρο "P2" = 1.

Επιτρέπει την εκτέλεση αυτόματης δοκιμής της λειτουργίας του φωτοκυττάρου με κάθε κίνηση της πόρτας.

Αν η δοκιμή λειτουργίας είναι αρνητική, δεν είναι δυνατή καμία κίνηση της πόρτας.

Πρεσοστάτης ασφαλείας (εικ. 26)

Με αυτόματη δοκιμή: προγραμματίστε την παράμετρο "P2" = 1.

Επιτρέπει την εκτέλεση αυτόματης δοκιμής της λειτουργίας του πρεσοστάτη ασφαλείας με κάθε κίνηση της πόρτας.

Αν η δοκιμή λειτουργίας είναι αρνητική, δεν είναι δυνατός κανένας χειρισμός της πόρτας.



Πρέπει οπωσδήποτε να προγραμματιστεί η παράμετρος "P2" για να ληφθούν σωστά υπόψη τα φωτοκύτταρα ή ο πρεσοστάτης ασφαλείας.

Πορτοκαλί προειδοποιητικό φως (εικ. 27)

Προγραμματίστε την παράμετρο "P1" ανάλογα με τον τρόπο λειτουργίας που θέλετε:

. Χωρίς προειδοποίηση πριν την κίνηση της πόρτας: "P1" = 0.

. Με προειδοποίηση 2 δευτ. πριν την κίνηση της πόρτας: "P1" = 1.

Σύστημα ψηφιακού κωδικού με πληκτρολόγιο (εικ. 28)

Σύστημα ασφαλείας για πόρτα πεζών (εικ. 29)

Κατά την τοποθέτηση της επαφής στο πορτάκι, θα πρέπει να συνδεθεί, αντί της θέσης της γέφυρας, μεταξύ των ακροδεκτών 5 και 6 του τερματικού μπλόκ.



Αν απομακρυνθεί η επαφή από το πορτάκι, πρέπει οπωσδήποτε να γίνει η γέφυρα μεταξύ των ακροδεκτών 5 και 6 του τερματικού μπλόκ.

Μπαταρία (εικ. 30)

Κεραία (εικ. 31)

Εξωτερικός φωτισμός (εικ. 32)

Ο τυχόν συνδεδεμένος φωτισμός πρέπει να είναι Κατηγορίας 2 (διπλή μόνωση).

Σε περίπτωση χρήσης φωτισμού Κατηγορίας 1 (απλή μόνωση) πρέπει οπωσδήποτε να γειώνεται.

ΡΥΘΜΙΣΗ ΠΑΡΑΜΕΤΡΩΝ

Γενικό σχέδιο ρύθμισης παραμέτρων **ΕΙΚ. 33**

Έννοια των διαφόρων παραμέτρων

Κωδικός	Ονομασία	Τιμές	Σχόλια
P0	Τρόπος λειτουργίας	0: κυκλική εντολή 1: αυτόματο κλείσιμο	Η λειτουργία αυτόματου κλεισίματος είναι δυνατή μόνο αν έχουν εγκατασταθεί φωτοκύτταρα. Δηλαδή P2=1 ή P2=2.(εικ.25) Με τη λειτουργία αυτόματου κλεισίματος το κλείσιμο της πόρτας γίνεται αυτόματα μετά τη διάρκεια χρονισμού που έχει προγραμματιστεί στην παράμετρο *t0* .
P1	Προειδοποίηση πορτοκαλί φωτός	0: χωρίς προειδοποίηση 1: με προειδοποίηση 2 δευτ.	Αν το γκαράζ βλέπει προς το δρόμο, επιλέξτε υποχρεωτικά με προειδοποίηση: P1=1.
P2	Είσοδος επαφής συστημάτων ασφαλείας	0: κανένα σύστημα ασφαλείας 1: σύστημα ασφαλείας με αυτόματη δοκιμή 2: σύστημα ασφαλείας χωρίς αυτόματη δοκιμή	Αν επιλεγεί η τιμή 0, η είσοδος ασφαλείας δεν λαμβάνεται υπόψη. Αν επιλεγεί η τιμή 1, η αυτόματη δοκιμή του συστήματος γίνεται σε κάθε κύκλο λειτουργίας. Αν επιλεγεί η τιμή 2: σύστημα ασφαλείας χωρίς αυτόματη δοκιμή, η σωστή λειτουργία του συστήματος πρέπει να δοκιμάζεται οπωσδήποτε κάθε 6 μήνες.
P3	Ευσαιθησία της ανίχνευσης εμποδίου	0: πολύ λίγο ευαίσθητη 1: ελάχιστα ευαίσθητη 2: κανονική 3: πολύ ευαίσθητη	Σε περίπτωση αλλαγής αυτής της παραμέτρου, πρέπει οπωσδήποτε να κάνετε τη διαδικασία μέτρησης καταπόνησης στο τέλος της εγκατάστασης (βλέπε καρτέλα ελέγχου συμμόρφωσης πόρτας οικιακής χρήσης σε κατοικούμενη περιοχή) ή να εγκαταστήσετε πρεσοστάτη ασφαλείας.
P4	Κύκλος μερικού ανοίγματος	0: μη ενεργή 1: ενεργή	Αν ενεργοποιηθεί ο κύκλος μερικού ανοίγματος: . το σύντομο πάτημα του πλήκτρου του τηλεχειριστηρίου προκαλεί το μερικό άνοιγμα της πόρτας. . το παρατεταμένο πάτημα του πλήκτρου του τηλεχειριστηρίου προκαλεί το πλήρες άνοιγμα της πόρτας.
P5	Ταχύτητα κλεισίματος	0: γρήγορη ταχύτητα 1: κανονική ταχύτητα 2: αργή ταχύτητα	Σε περίπτωση αλλαγής αυτής της παραμέτρου, πρέπει οπωσδήποτε να κάνετε τη διαδικασία μέτρησης καταπόνησης στο τέλος της εγκατάστασης (βλέπε καρτέλα ελέγχου συμμόρφωσης πόρτας οικιακής χρήσης σε κατοικούμενη περιοχή) ή να εγκαταστήσετε πρεσοστάτη ασφαλείας.
P6	Θέση μερικού ανοίγματος	Αποθήκευση της πραγματικής θέσης σύμφωνα με την εικ. 35.	
P7	Ταχύτητα πλευρίσματος κατά το κλείσιμο	0: κανονική 1: σύντομη επιβράδυνση 2: μακρά επιβράδυνση	P7=0: καμία επιβράδυνση στο τέλος του κλεισίματος. P7=1: η ταχύτητα είναι μειωμένη κατά τα 20 τελευταία εκατοστά του κλεισίματος. P7=2: η ταχύτητα είναι μειωμένη κατά τα 50 τελευταία εκατοστά του κλεισίματος.
A0	Ενέργεια ασφάλειας πριν το άνοιγμα (ασφάλεια ADMAP)	0: χωρίς αποτέλεσμα 1: απορριφθείσα κίνηση	Αν επιλεγεί η τιμή 1, η ενεργοποίηση της εισόδου ασφαλείας εμποδίζει το άνοιγμα της πόρτας.
A1	Ενέργεια ασφάλειας κλεισίματος	1: σταμάτημα 2: μερικό ξανάνοιγμα 3: πλήρες ξανάνοιγμα	Η τιμή 1 απαγορεύεται σε περίπτωση χρήσης πρεσοστάτη ασφαλείας στην είσοδο ασφαλείας.
A2	Ενέργεια ανίχνευσης εμποδίου κατά το κλείσιμο	2: σταμάτημα + υποχώρηση 3: πλήρες ξανάνοιγμα	
t0	Αυτόματος χρονισμός κλεισίματος	0 έως 12 (τιμή χρονισμού = τιμή x 10 δευτ.) 2: 20 δευτ.	
t1	Χρονισμός φωτισμού	0 έως 60 (τιμή χρονισμού = τιμή x 10 δευτ.) 6: 60 δευτ.	Παρατήρηση: λόγω του κυκλώματος θερμικής προστασίας, ο ενσωματωμένος φωτισμός μπορεί να διακοπεί αυτόματα σε περίπτωση παρατεταμένης ενεργοποίησης. Έτσι, συνιστάται να επιλεγεί χρονισμός φωτισμού άνω των 2 λεπτών (t1=12) μόνο όταν χρησιμοποιείται εξωτερικός φωτισμός.

(κείμενο με τονισμένους χαρακτήρες = προεπιλεγμένες τιμές)

Παράδειγμα προγραμματισμού: ρύθμιση της ταχύτητας πλεύρισης κατά το κλείσιμο "P7" (εικ. 34)

Ρύθμιση παραμέτρων μακράς ζώνης επιβράδυνσης "P7" = 2.

Ειδική περίπτωση: ρύθμιση της θέσης της πόρτας για το μερικό άνοιγμα (εικ. 35)

Αποκτήστε πρόσβαση στην παράμετρο "P6" και επικυρώστε με "OK"

Φέρτε την πόρτα στη θέση μερικού ανοίγματος που θέλετε:

- . Το παρατεταμένο πάτημα του πλήκτρου "-" προκαλεί το κλείσιμο.
- . Το παρατεταμένο πάτημα του πλήκτρου "+" προκαλεί το άνοιγμα.
- . Επικυρώστε με "OK"

Χειροκίνητη λειτουργία (εικ. 36)

Η λειτουργία αυτή επιτρέπει την τοποθέτηση της πόρτας σε ακριβή θέση:

- . Το παρατεταμένο πάτημα του πλήκτρου "-" προκαλεί το κλείσιμο της πόρτας.
- . Το παρατεταμένο πάτημα του πλήκτρου "+" προκαλεί το άνοιγμα της πόρτας.

Εισαγωγή του τηλεχειριστηρίου στη μνήμη για την εντολή του εξωτερικού φωτισμού (εικ. 37)

Εισαγωγή τηλεχειριστηρίου τύπου Telis ή παρόμοιου στη μνήμη (εικ. 38)

ΕΙΔΙΚΕΣ ΛΕΙΤΟΥΡΓΙΕΣ

Βλέπε εγχειρίδιο χρήστη σελίδα 5.

ΣΒΗΣΙΜΟ ΤΩΝ ΤΗΛΕΧΕΙΡΙΣΤΗΡΙΩΝ ΚΑΙ ΟΛΩΝ ΤΩΝ ΡΥΘΜΙΣΕΩΝ

Διαγραφή των τηλεχειριστηρίων (εικ. 39)

Πατήστε το πλήκτρο "PROG" (για περίπου 7 δευτ.) μέχρι να αναβοσβήσει η λάμπα.

Προκαλείται σβήσιμο όλων των τηλεχειριστηρίων της μνήμης.

Επαναφορά όλων των ρυθμίσεων στην αρχική κατάσταση (εικ. 40)

Πατήστε το πλήκτρο "SET" (για περίπου 7 δευτ.) μέχρι να σβήσει η λάμπα.

Προκαλείται σβήσιμο των ορίων και επαναφορά στις προεπιλεγμένες εργοστασιακές τιμές όλων των παραμέτρων.

ΔΙΑΓΝΩΣΗ

Ένδειξη των κωδικών λειτουργίας

Κωδικός	Περιγραφή	Σχόλια
C1	Αναμονή εντολής	
C2	Άνοιγμα της πόρτας	
C3	Αναμονή κλεισίματος της πόρτας	
C4	Κλείσιμο της πόρτας	
C5	Ανίχνευση εμποδίου	Ένδειξη κατά την ανίχνευση εμποδίου και κατόπιν επί 30 δευτ.
C6	Είσοδος ασφαλείας ενεργή	Ένδειξη κατά την αίτηση κίνησης ή κατά τη διάρκεια κίνησης όταν η είσοδος ασφαλείας είναι ενεργή. Η ένδειξη διατηρείται όσο η είσοδος ασφαλείας είναι ενεργή.
C9	Ασφάλεια επαφής για το πορτάκι εισόδου πεζών, ενεργή	Ένδειξη κατά την αίτηση κίνησης ή κατά τη διάρκεια κίνησης όταν η επαφή στο πορτάκι είναι ανοικτή. Η ένδειξη διατηρείται όσο η επαφή στο πορτάκι παραμένει ανοικτή.
Ca	Αυτόματη δοκιμή συστήματος ασφαλείας σε εξέλιξη	Ένδειξη κατά την εκτέλεση της αυτόματης δοκιμής των συστημάτων ασφαλείας.
Cb	Μόνιμο ενσύρματο χειριστήριο	Δείχνει ότι όταν η είσοδος ενσύρματου χειριστηρίου είναι μόνιμα ενεργή (κλειστή επαφή). Οι εντολές που προέρχονται από ραδιοτηλεχειριστήρια τότε απαγορεύονται.
Cd	Λειτουργία με εφεδρική μπαταρία Αναμονή εντολής	

Ένδειξη των κωδικών προγραμματισμού

Κωδικός	Ονομασία	Σχόλια
S0	Αναμονή ρύθμισης: φορά λειτουργίας μοτέρ για τις δίφυλλες πόρτες	Το πάτημα των πλήκτρων "+" ή "-" του πληκτρολογίου επιτρέπει τη μετάβαση στο S1. Το πάτημα του πλήκτρου "SET" για 2 δευτ. ξεκινά τη λειτουργία προγραμματισμού ορίων.
S1	Αναμονή ρύθμισης: φορά λειτουργίας μοτέρ για τις σπαστές (τμηματικές) πόρτες	Το πάτημα των πλήκτρων "+" ή "-" του πληκτρολογίου επιτρέπει τη μετάβαση στο S0. Το πάτημα του πλήκτρου "SET" για 2 δευτ. ξεκινά τη λειτουργία προγραμματισμού ορίων.
S2	Λειτουργία προγραμματισμού ορίων	Το πάτημα του πλήκτρου "OK" ξεκινά τον κύκλο προγραμματισμού ορίων: η ένδειξη S2 αναβοσβήνει καθ' όλη τη διάρκεια του κύκλου. Το πάτημα των πλήκτρων "+" ή "-" επιτρέπουν τον έλεγχο του μοτέρ σε αναγκαστική χειροκίνητη λειτουργία.
F0	Αναμονή απομνημόνευσης τηλεχειρισμού (πλήκτρο εντολής για το μοτέρ)	Το πάτημα πλήκτρου του τηλεχειριστηρίου καθιστά το συγκεκριμένο πλήκτρο κουμπί ελέγχου του μοτέρ. Το πάτημα του "PROG" επιτρέπει τη μετάβαση στη λειτουργία "αναμονή χρονισμού ελέγχου εξωτερικού φωτισμού: F1".
F1	Αναμονή απομνημόνευσης τηλεχειρισμού (πλήκτρο εντολής εξωτερικού φωτισμού)	Το πάτημα πλήκτρου του τηλεχειριστηρίου καθιστά το συγκεκριμένο πλήκτρο κουμπί ελέγχου του εξωτερικού φωτισμού. Το πάτημα του "PROG" επιτρέπει τη μετάβαση στη λειτουργία "αναμονή χρονισμού ελέγχου μοτέρ: F0".

Ένδειξη των κωδικών σφαλμάτων και βλαβών

Κωδικός	Ονομασία	Σχόλια	Προτεινόμενη λύση
E1	Υποβολή σε μέγιστη καταπόνηση	Κατά τη διάρκεια του προγραμματισμού ορίων, η πόρτα χρειάζεται πολύ μεγάλη προσπάθεια για το μοτέρ.	Ελέγξτε την ζυγοστάθμιση και τη σωστή χειροκίνητη λειτουργία.
E2	Είσοδος ασφαλείας ενεργή μόνιμα	Ένδειξη όταν η είσοδος ασφαλείας ενεργοποιηθεί για πάνω από 3 λεπτά.	Βεβαιωθείτε ότι κανένα εμπόδιο δεν προκαλεί ανίχνευση εκ μέρους των κυττάρων ή του πρεσοστάτη ασφαλείας. Ελέγξτε τη σωστή ρύθμιση του "P2" ανάλογα με το σύστημα που είναι συνδεδεμένο στην είσοδο ασφαλείας. Ελέγξτε τα καλώδια των συστημάτων ασφαλείας. Σε περίπτωση φωτοκυττάρων, ελέγξτε αν είναι σωστά ευθυγραμμισμένα.
E4	Βλάβη αυτόματης δοκιμής συστήματος ασφαλείας	Η αυτόματη δοκιμή των συστημάτων ασφαλείας δεν είναι ικανοποιητική.	Ελέγξτε τη σωστή ρύθμιση του "P2" ανάλογα με το σύστημα που είναι συνδεδεμένο στην είσοδο ασφαλείας. Ελέγξτε τα καλώδια των συστημάτων ασφαλείας. Σε περίπτωση φωτοκυττάρων, ελέγξτε αν είναι σωστά ευθυγραμμισμένα.
Eb Ec	Άλλα προβλήματα και βλάβες	Οι κωδικοί αυτοί αντιστοιχούν σε διάφορες βλάβες της ηλεκτρονικής κάρτας.	Κόψτε το ηλεκτρικό ρεύμα (παροχή+ εφεδρική μπαταρία), περιμένετε λίγο και ξανασυνδέστε το ρεύμα. Κάνετε ένα κύκλο στιγμιαίας εκμάθησης. Αν η βλάβη επιμένει, επικοινωνήστε με την τεχνική υποστήριξη της Somfy.

Πρόσβαση στα στοιχεία της μνήμης

Για να αποκτήσετε πρόσβαση στα στοιχεία της μνήμης επιλέξτε την παράμετρο "Ud" και κατόπιν πατήστε "OK" (εικ. 33).

Στοιχεία	Ονομασία
U0	Μετρητής συνολικού κύκλου: δεκάδες και μονάδα
U1	Μετρητής συνολικού κύκλου: χιλιάδες, εκατοντάδες
U2	Μετρητής συνολικού κύκλου: εκατοντάδες χιλιάδες
U3	Μετρητής κύκλου με ανίχνευση εμποδίου: δεκάδες και μονάδα
U4	Μετρητής κύκλου με ανίχνευση εμποδίου: χιλιάδες
U5	Αριθμός καναλιών (πλήκτρα ελεγχου) προγραμματισμένων στη μνήμη
d0 έως d9	Ιστορικό των 10 τελευταίων βλαβών
dd	Σβήνει το ιστορικό των βλαβών: πατήστε "OK" για 7 δευτ. (εικ. 33)

ΤΕΧΝΙΚΑ ΧΑΡΑΚΤΗΡΙΣΤΙΚΑ

	Dexxo Pro 800	Dexxo Pro 1000
Ηλεκτρική τροφοδοσία	230 V 50 Hz	
Τροφοδοσία μειωτήρα μοτέρ	24 V DC	
Απορροφούμενη ισχύς στη θέση αναμονής	5 W	
Μέγιστη απορροφούμενη ισχύς	350 W (εκτός εξωτερικού φωτισμού)	
Δύναμη έλξης	800 N	1000 N
Τύπος διαθέσιμων ραγών	Αλυσίδα - Ιμάντας - μετάδοση υψηλής απόδοσης	
Μήκος διαθέσιμων ραγών	2900 mm: μονοκόμματο ή σε 2 τμήματα 3500 mm: μονοκόμματο ή σε 2 τμήματα	
Μέγιστες διαστάσεις πόρτας	9 m ² (βλέπε εικ. 3)	15 m ² (βλέπε εικ. 3)
Χρήση	20 κύκλοι ημερησίως με κανονική ράγα (δοκιμασμένη για 36500 κύκλους) 50 κύκλοι ημερησίως με ράγα υψηλής απόδοσης (δοκιμασμένη για 90000 κύκλους)	
Ελάχιστο ύψος κάτω από το πρέκι	35 mm	
Καθαρό μήκος	με ράγα 2.900 mm: 3.240 mm (3.090 mm αν τοποθέτηση κεφαλής μοτέρ στις 90°) με ράγα 3.500 mm: 3.740 mm (3.590 mm αν τοποθέτηση κεφαλής μοτέρ στις 90°)	
Βάρος	Κεφαλή μοτέρ: 6,8 kg Ράγα: 5,6 έως 10 kg ανάλογα με τον τύπο ράγας	
Ταχύτητα ανοίγματος	18 cm/δευτ. το μέγιστο	
Απομημονεύσιμος αριθμός πλήκτρων ελέγχου	32	
Ράδιο-συχνότητα εκπομπής SOMFY	433,42 MHz RTS	
Ενσωματωμένος φωτισμός	230 V / 40 W το μέγιστο Ντουί E14	
Εξωτερικός φωτισμός	230 V / 500 W το μέγιστο Κατηγορία 2 <input type="checkbox"/>	
Θερμοκρασία λειτουργίας	-20 °C / +60 °C	
Προοριζόμενη διάρκεια λειτουργίας	60 δευτ.	
Ηλεκτρική μόνωση	Κατηγορία 2 - Διπλή μόνωση <input type="checkbox"/>	

Dexxo Pro 800 - 1000 RTS

Εγχειρίδιο χρήσης

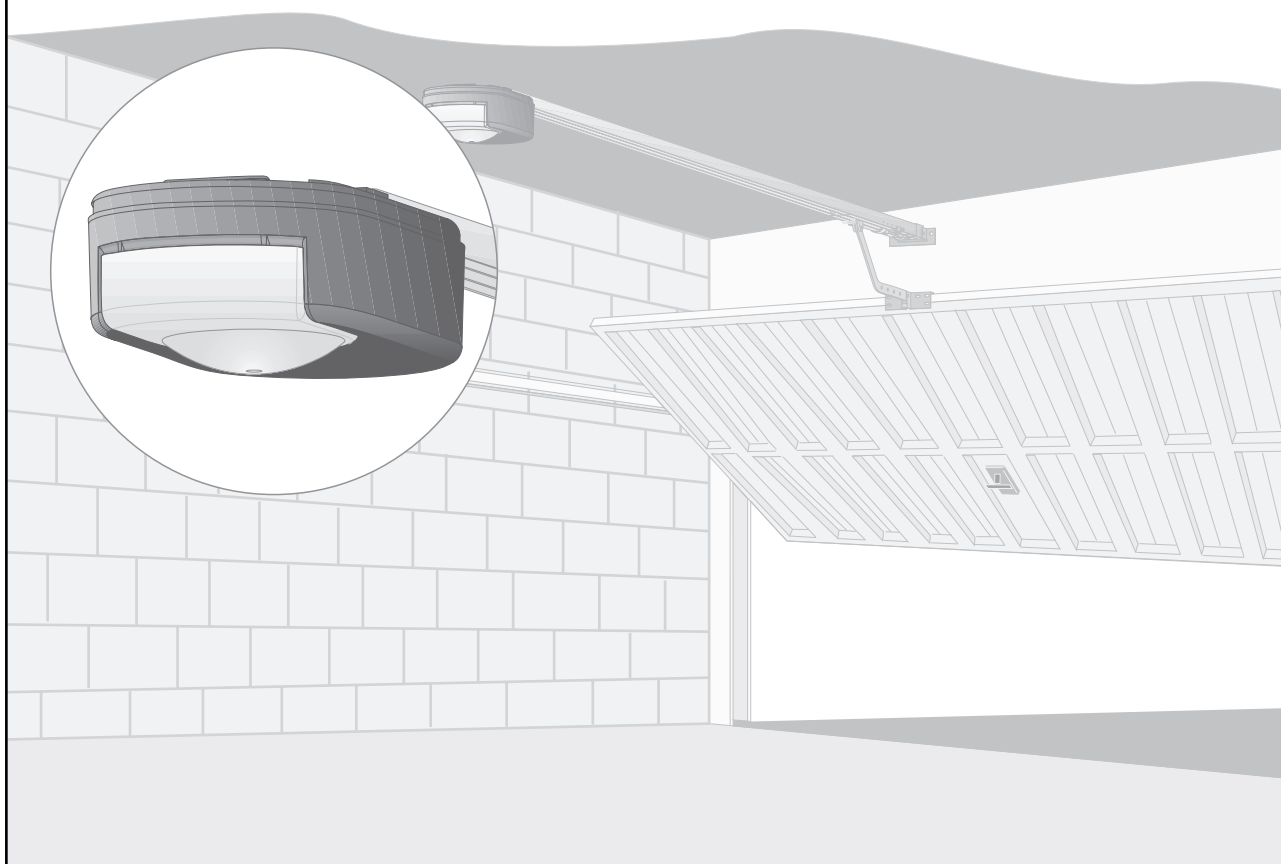

ΠΙΝΑΚΑΣ ΠΕΡΙΕΧΟΜΕΝΩΝ

ΓΕΝΙΚΑ	2
Ο κόσμος της Somfy	2
Υποστήριξη	2
ΟΔΗΓΙΕΣ ΑΣΦΑΛΕΙΑΣ	3
Πρότυπα	3
Οδηγίες ασφαλείας	3
ΠΑΡΟΥΣΙΑΣΗ ΤΟΥ ΠΡΟΪΟΝΤΟΣ	3
Περιγραφή	3
ΛΕΙΤΟΥΡΓΙΕΣ ΚΑΙ ΧΡΗΣΗ	4
Κανονική λειτουργία	4
Ειδικές λειτουργίες	5
ΔΙΑΓΝΩΣΗ ΛΕΙΤΟΥΡΓΙΑΣ	6
ΠΕΡΙΦΕΡΙΚΑ ΕΞΑΡΤΗΜΑΤΑ	6
Περιγραφή των διαφόρων περιφερικών εξαρτημάτων	6
ΣΥΝΤΗΡΗΣΗ	7
Αλλαγή της λάμπας του ενσωματωμένου φωτισμού	7
Έλεγχος της ανίχνευσης εμποδίου	7
Έλεγχος των συστημάτων ασφαλείας	7
Έλεγχος της εφεδρικής μπαταρίας	7
ΤΕΧΝΙΚΑ ΧΑΡΑΚΤΗΡΙΣΤΙΚΑ	7
ΣΗΜΕΙΩΣΕΙΣ	8

ΓΕΝΙΚΑ

Σας ευχαριστούμε που προτιμήσατε εξοπλισμό SOMFY. Αυτός ο εξοπλισμός έχει σχεδιαστεί και κατασκευαστεί από την Somfy ακολουθώντας διαδικασίες ποιότητας σύμφωνη με το πρότυπο ISO 9001.

Ο κόσμος της Somfy

Η Somfy αναπτύσσει, παράγει και διαθέτει στην αγορά αυτόματα συστήματα για το άνοιγμα & κλείσιμο οικιακών πορτών και παραθύρων. Συστήματα συναγερμού, αυτόματα συστήματα για στόρια, πατζούρια, γκαράζ και αωλόπορτες, όλα τα προϊόντα Somfy ανταποκρίνονται στις απαιτήσεις σας όπως ασφάλεια, άνεσης και εξοικονόμησης χρόνου καθημερινά.

Στη Somfy, η αναζήτηση της ποιότητας είναι μια διαρκής διαδικασία βελτίωσης. Χάρη ακριβώς στην αξιοπιστία αυτών των προϊόντων αποκτήθηκε η φήμη της Somfy, συνώνυμο καινοτομίας και τεχνογνωσίας σε ολόκληρο τον κόσμο.

Υποστήριξη

Στόχος της Somfy είναι να σας γνωρίσει, να σας ακούσει και να ανταποκριθεί στις ανάγκες σας.

Για τις οποιοδήποτε πληροφορίες σχετικά με τις επιλογές, την αγορά ή την εγκατάσταση συστημάτων Somfy, μπορείτε να ζητήσετε τη γνώμη του εγκαταστάτη σας Somfy ή να επικοινωνήσετε απευθείας με ένα σύμβουλο Somfy ο οποίος θα σας καθοδηγήσει στην επιλογή σας.

Internet: www.somfy.gr

Φροντίζοντας συνεχώς για την εξέλιξη και βελτίωση των προϊόντων μας, διατηρούμε το δικαίωμα να επιφέρουμε πάσης φύσεως αλλαγές που τυχόν κρίνουμε απαραίτητες. © SOMFY. SOMFY SAS, μετοχικού κεφαλαίου 20.000.000 ευρώ, Εμπορικό Μητρώο Bonnevillle 303.970.230

ΟΔΗΓΙΕΣ ΑΣΦΑΛΕΙΑΣ

Πρότυπα

Αυτό το προϊόν συμφωνεί με το πρότυπο "ασφάλεια, ειδικοί κανονισμοί για τα μοτέρ αυτόματου ανοίγματος & κλεισίματος πορτών γκαράζ που ανοίγουν κάθετα, για χρήση σε κατοικία" (πρότυπο EN 60335-2:95). Αυτό το προϊόν όταν τοποθετείται σύμφωνα με τις οδηγίες και την "καρτέλα ελέγχου της εγκατάστασης", η εγκατάσταση συμφωνεί με τα πρότυπα οδηγιών EN 13241-1 και EN 12453.

Οι οδηγίες που αναφέρονται στο εγχειρίδιο εγκατάστασης και χρήσης του προϊόντος, έχουν σαν σκοπό την τήρηση των παραπάνω προτύπων, όπως και την αποφυγή για υλικές ζημιές της περιουσίας και τραυματισμό των ατόμων. Σε περίπτωση μη τήρησης αυτών των οδηγιών, η Somfy δεν φέρει καμία ευθύνη για ζημιές που τυχόν προκληθούν. Το προϊόν Dexxo Pro πρέπει να εγκατασταθεί στο εσωτερικό του γκαράζ με ενσωματωμένο εφεδρικό σύστημα ελέγχου.

Δια της παρούσης η SOMFY, δηλώνει ότι η παρούσα συσκευή συμμορφώνεται με τις ουσιαστικές απαιτήσεις και τις άλλες σχετικές διατάξεις της οδηγίας 1999/5/CE.

Η σχετική Δήλωση Συμμόρφωσης είναι διαθέσιμη στο διαδίκτυο με διεύθυνση www.somfy.com/CE.

Κατάλληλο για την Ερωπαϊκή Ένωση και την Ελβετία.



Σημαντικές οδηγίες ασφαλείας. Είναι σημαντικό για την ασφάλεια των ατόμων να τηρείτε πιστά όλες τις οδηγίες. Φυλάξτε αυτές τις οδηγίες.

Οδηγίες ασφαλείας

Ελέγχετε κάθε μήνα ότι η πόρτα αντιστρέφει την κίνησή της όταν συναντάει εμπόδιο ύψους τουλάχιστον 50 mm τοποθετημένο στο δάπεδο. Στην αντίθετη περίπτωση, επικοινωνήστε με τον εγκαταστάτή σας. Προσέχετε όταν χρησιμοποιείτε το χειροκίνητο σύστημα απεμπλοκής διότι μια χειροκίνητη πόρτα μπορεί να ξαναπέσει γρήγορα λόγω εξασθενημένων, σπασμένων ελατηρίων ή όταν η πόρτα δεν είναι καλά ζυγοσταθμισμένη.

Πριν από οιοδήποτε χειρισμό ή εργασία συντήρησης, κόβετε το ηλεκτρικό ρεύμα και ενδεχομένως αφαιρείτε την μπαταρία (εικ. 1).

Μην αφήνετε τα παιδιά να παίζουν με τα συστήματα ελέγχου της πόρτας. Τοποθετείτε τα τηλεχειριστήρια σε μέρος που να μην τα φτάνουν παιδιά (εικ. 2).

Για τον ενσωματωμένο φωτισμό, χρησιμοποιείτε αποκλειστικά λάμπα με μέγιστη ισχύ. 230 V 40 W , ντουί E14 (εικ. 3).

Χρησιμοποιείτε συχνά την εγκατάσταση, κυρίως τα καλώδια, τα ελατήρια και τα συστήματα στερέωσης, για να ανακαλύψετε ενδεχόμενη φθορά, ζημιά ή λάθος ζυγοστάθμιση. Μην χρησιμοποιείτε το σύστημα αν χρειάζεται επισκευή ή ρύθμιση διότι μια βλάβη στην εγκατάσταση ή μια λάθος ζυγοσταθμισμένη πόρτα μπορεί να προκαλέσει σωματικό τραυματισμό.

Παρακολουθείτε τις κινήσεις της πόρτας και κρατάτε τα άλλα άτομα σε απόσταση μέχρι το τέλος της κίνησης.

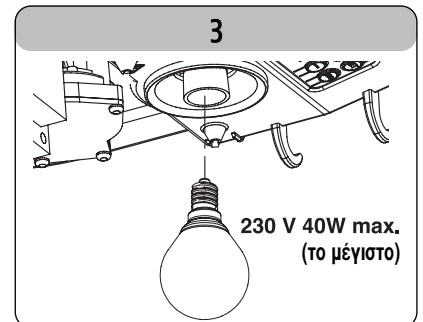
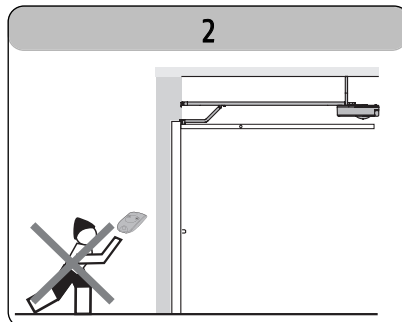
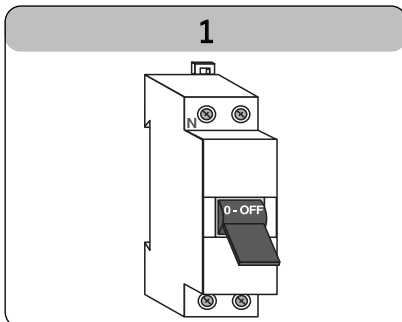

ΠΑΡΟΥΣΙΑΣΗ ΤΟΥ ΠΡΟΪΟΝΤΟΣ

Περιγραφή (εικ. 4)

Το σύστημα Dexxo PRO έχει σχεδιαστεί για τον εξοπλισμό πορτών γκαράζ κατοικιών. Αυτό το σύστημα μοτέρ αποτελείται από:

- μια κεφαλή μοτέρ (Σημ. 1) με ενσωματωμένο φωτισμό (Σημ. 2) και μια ψηφιακή ένδειξη λειτουργίας (Σημ. 5).
- ένα σύστημα ράγας (Σημ. 3) με χειροκίνητο σύστημα απεμπλοκής (Σημ. 4).

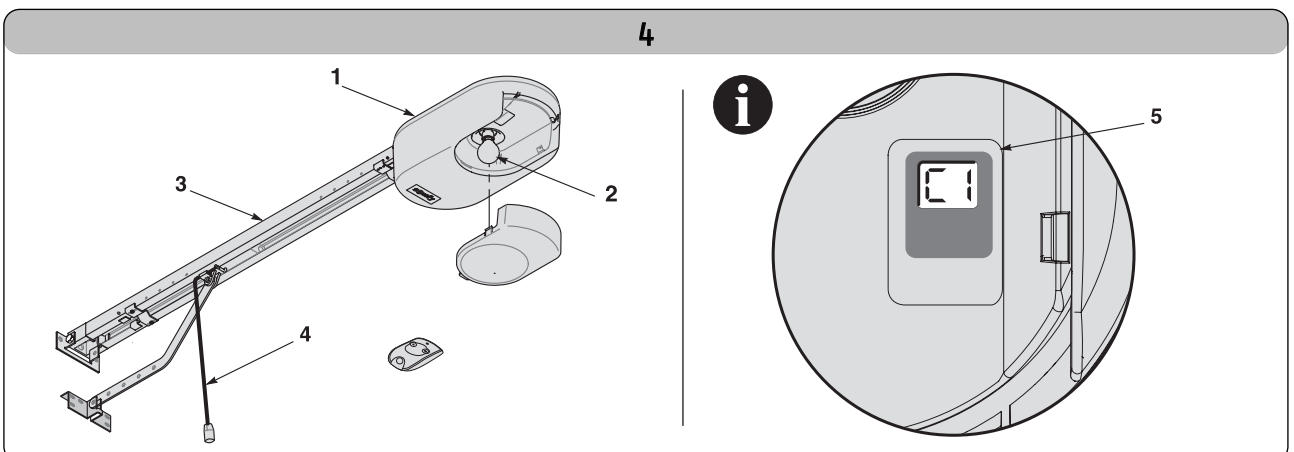

ΛΕΙΤΟΥΡΓΙΕΣ ΚΑΙ ΧΡΗΣΗ

Κανονική λειτουργία

Χρήση τηλεχειριστηρίων Keytis ή παρόμοιων (εικ. 5).

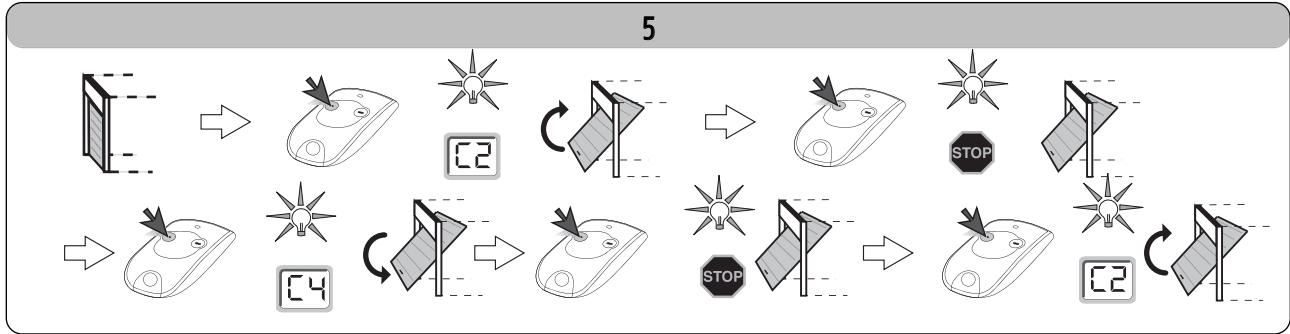

Λειτουργία της ανίχνευσης εμποδίου (εικ. 6 και 7)

Η ανίχνευση εμποδίου κατά το άνοιγμα προκαλεί το σταμάτημα της πόρτας (εικ. 6).

Η ανίχνευση εμποδίου κατά το άνοιγμα προκαλεί το σταμάτημα και κατόπιν το καινούργιο άνοιγμα της πόρτας (εικ. 7).

Ο ενσωματωμένος φωτισμός ενεργοποιείται με διακοπές επί 30 δευτ.

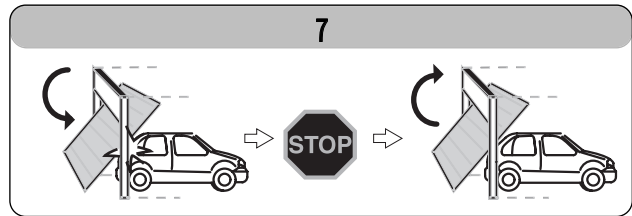
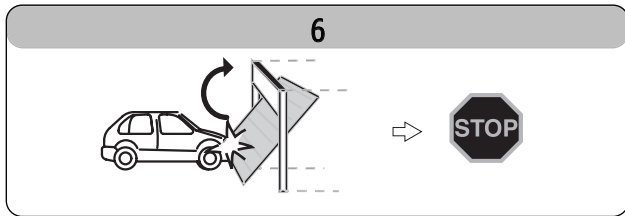

Λειτουργία του ενσωματωμένου φωτισμού

Ο φωτισμός ανάβει κάθε φορά που μπαίνει μπροστά το μοτέρ. Σβήνει αυτόματα μετά από ένα λεπτό μετά το τέλος της κίνησης της πόρτας. Ο χρονισμός αυτός ρυθμίζεται (βλέπε κεφάλαιο ρύθμιση παραμέτρων). Η επαναληπτική χρήση η οποία επιτρέπει το συνεχές άναμμα της λάμπας μπορεί να προκαλέσει το αυτόματο σβήσιμο λόγω κυκλώματος θερμικής προστασίας.

Λειτουργία του χειροκίνητου συστήματος αποσύμπλεξης (εικ. 8)

Το Dexxo Pro διαθέτει χειροκίνητο σύστημα αποσύμπλεξης το οποίο π.χ. σε περίπτωση διακοπής ρεύματος επιτρέπει τον χειροκίνητο χειρισμό της πόρτας. Το σύστημα αυτό πρέπει να είναι σε σημείο που να φτάνετε εύκολα και σε ύψος **το πολύ 1,80 m** από το δάπεδο.

[1]. Απεμπλοκή του μοτέρ.

Τραβήξτε το σκοινάκι μέχρι να απεμπλακεί το σύστημα μετάδοσης της πόρτας.

[2]. Χειροκίνητος χειρισμός της πόρτας

Ο χειρισμός αυτός είναι δυνατός όσο είναι σε κατάσταση αποσύμπλεξης το σύστημα μετάδοσης.

[3]. Επανεμπλοκή του μοτέρ

Χειριστείτε την πόρτα μέχρις ότου το σύστημα μετάδοσης έλθει και κλειδώσει στη ράγα μετάδοσης.

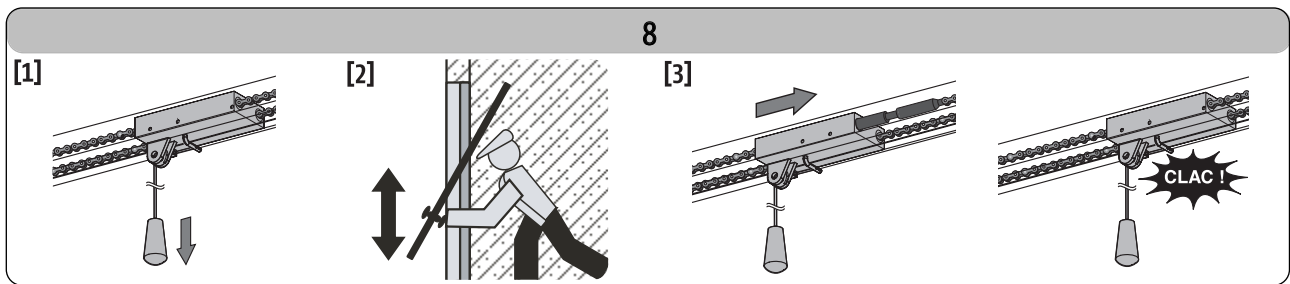

Κατά την απεμπλοκή του μοτέρ, η λάθος ζυγοστάθμιση της πόρτας μπορεί να προκαλέσει απότομες κινήσεις που εγκυμονούν κίνδυνο.



Χρησιμοποιείτε αποκλειστικά το σκοινάκι για να απεμπλέξετε το μοτέρ. Μη χρησιμοποιείτε ποτέ το σκοινάκι για να χειριστείτε χειροκίνητα την πόρτα.



Ασφαλίστε οπωσδήποτε το μοτέρ πριν από οιαδήποτε καινούργια εντολή.

Ειδικές λειτουργίες

Ανάλογα με τα περιφερικά εξαρτήματα που έχουν εγκατασταθεί και τις προγραμματισμένες επιλογές λειτουργίας, το μοτέρ Dexxo PRO μπορεί να έχει τις εξής ειδικές λειτουργίες:

Λειτουργία με τηλεχειριστήριο τύπου TELIS ή παρόμοιο (εικ. 9)

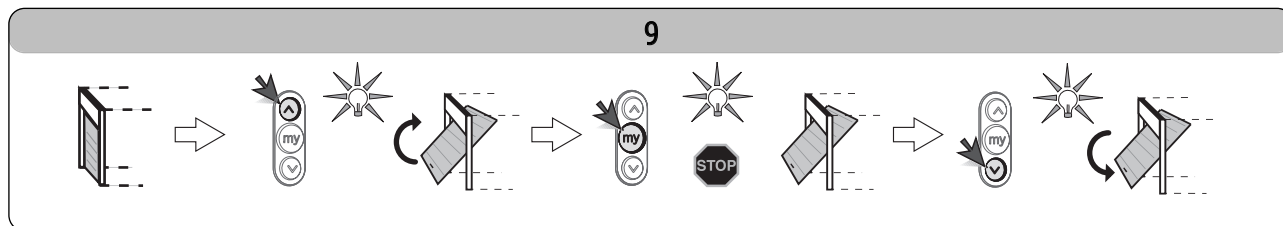

Λειτουργία των φωτοκυττάρων ασφαλείας.

Το τυχόν εμπόδιο τοποθετημένο μεταξύ των φωτοκυττάρων εμποδίζει το κλείσιμο της πόρτας.

Αν ανιχνευτεί εμπόδιο κατά το κλείσιμο της πόρτας, η πόρτα σταματά και ξανανοιγει τελείως ή εν μέρει ανάλογα με τον προγραμματισμό που έγινε κατά την εγκατάσταση.

Ο ενσωματωμένος φωτισμός ενεργοποιείται με διακοπές επί 30 δευτ.

Λειτουργία του συστήματος ασφαλείας για πόρτα πεζών.

Το άνοιγμα της πόρτας πεζών ενσωματωμένης στην πόρτα του γκαράζ εμποδίζει κάθε κίνηση της πόρτας.

Ο ενσωματωμένος φωτισμός ενεργοποιείται με διακοπές επί 30 δευτ.

Λειτουργία με Πορτοκαλί φως που αναβοσβήνει

Το πορτοκαλί φως ενεργοποιείται με οιαδήποτε κίνηση της πόρτας.

Κατά την εγκατάσταση μπορεί να προγραμματιστεί προσηματοδότηση 2 δευτ. πριν την αρχή της κίνησης.

Λειτουργία του ενσωματωμένου φωτισμού

Ο φωτισμός ανάβει κάθε φορά που μπαίνει μπροστά το μοτέρ. Σβήνει αυτόματα μετά από 1 λεπτό μετά το τέλος της κίνησης της πόρτας. Ο χρονισμός αυτός μπορεί να ρυθμιστεί κατά την εγκατάσταση.

Αν προγραμματιστεί πλήκτρο τηλεχειριστηρίου για τον εξωτερικό φωτισμό, η λειτουργία είναι η εξής (εικ. 10).

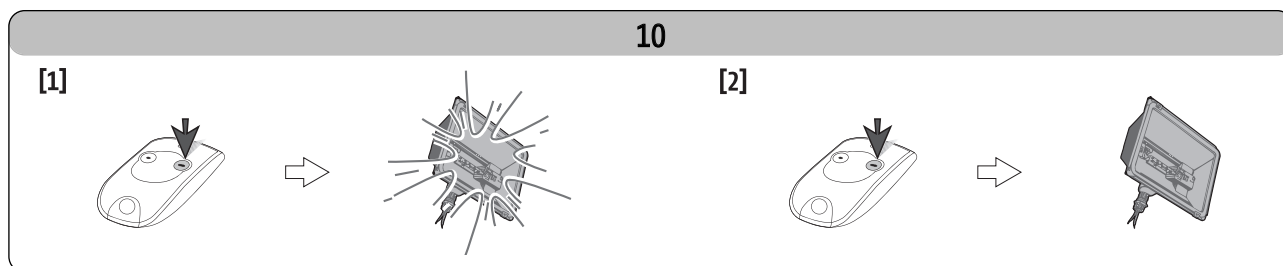

Λειτουργία του μερικού ανοίγματος.

Αν επικυρωθεί αυτή η λειτουργία:

- . το σύντομο πάτημα του πλήκτρου του τηλεχειριστηρίου προκαλεί το μερικό άνοιγμα της πόρτας
- . το παρατεταμένο πάτημα του πλήκτρου του τηλεχειριστηρίου προκαλεί το πλήρες άνοιγμα της πόρτας

Η θέση μερικό άνοιγμα μπορεί να επιτευχθεί μόνο αν κλειστεί προηγουμένως πλήρως η πόρτα.

Λειτουργία με αυτόματο κλείσιμο.

Το αυτόματο κλείσιμο της πόρτας γίνεται με βάση προγραμματισμένη καθυστέρηση κατά την εγκατάσταση.

Η καινούργια εντολή κατά την καθυστέρηση αυτή ακυρώνει το αυτόματο κλείσιμο και η πόρτα μένει ανοιχτή..

Η επόμενη εντολή προκαλεί το κλείσιμο της πόρτας.

Λειτουργία με εφεδρική μπαταρία.

Αν εγκατασταθεί εφεδρική μπαταρία, το μοτέρ Dexxo PRO μπορεί να λειτουργήσει ακόμα και σε περίπτωση γενικής διακοπής ρεύματος.

Η λειτουργία τότε διασφαλίζεται υπό τις εξής συνθήκες:

- . Μειωμένη ταχύτητα.
- . Ο φωτισμός δεν λειτουργεί.
- . Τα περιφερικά στοιχεία ασφαλείας δεν λειτουργούν.

Χαρακτηριστικά της μπαταρίας:

- . Αυτονομία: 24 ώρες: 5 έως 10 κύκλους λειτουργίας ανάλογα με το βάρος της πόρτας.
- . Χρόνος επαναφόρτισης: 48 ώρες
- . Διάρκεια ζωής πριν την αλλαγή: περίπου 3 χρόνια.

Για βέλτιστη διάρκεια ζωής της μπαταρίας, 3 φορές το χρόνο συνιστάται να κόβετε το ρεύμα και να βάζετε το μοτέρ να δουλεύει με την μπαταρία για μερικούς κύκλους λειτουργίας.

ΔΙΑΓΝΩΣΗ ΛΕΙΤΟΥΡΓΙΑΣ

Η ψηφιακή ένδειξη λειτουργίας διατίθεται κάτω από το κάλυμμα του ενσωματωμένου φωτισμού. Δίνει ενδείξεις για τη λειτουργία του μοτέρ.
Οι κύριοι κωδικοί λειτουργίας είναι οι εξής:

Κωδικός	Περιγραφή	Σχόλια
C1	Αναμονή εντολής	
C2	Άνοιγμα	
C3	Αναμονή αυτόματου κλεισίματος	
C4	Κλείσιμο	
C5	Ανίχνευση εμποδίου	Δείχνει ότι η πόρτα συνάντησε εμποδίο. Η ένδειξη διατηρείται για 30 δευτ. μετά την ανίχνευση.
C6	Είσοδος ασφαλείας ενεργή	Δείχνει ότι υπάρχει εμποδίο μεταξύ των φωτοκυττάρων το οποίο εμποδίζει το κλείσιμο της πόρτας ή είναι σε επαφή με σύστημα ασφαλείας εγκαταστημένο κάτω από την πόρτα.
C9	Ασφάλεια επαφής πόρτας πεζών ενεργή	Δείχνει ότι τα πορτάκι πεζών ενσωματωμένο στην πόρτα είναι ανοικτό. Η κίνηση της πόρτας απαγορεύεται.
Cb	Μόνιμο ενσύρματο χειριστήριο	Δείχνει ότι όταν η είσοδος ενσύρματου χειριστηρίου είναι μόνιμα ενεργή. Οι εντολές που προέρχονται από ραδιοηλεκτρονικά χειριστήρια απαγορεύονται.
Cd	Λειτουργία με εφεδρική μπαταρία Αναμονή εντολής	Δείχνει ότι η τροφοδοσία του μοτέρ από την παροχή είναι κομμένη και ότι το μοτέρ δουλεύει με την εφεδρική μπαταρία.

Αν εμφανιστούν άλλοι κωδικοί, επικοινωνήστε με τον εγκαταστάτη.

ΠΕΡΙΦΕΡΙΚΑ ΕΞΑΡΤΗΜΑΤΑ

Διατίθενται πολλά περιφερικά εξαρτήματα.

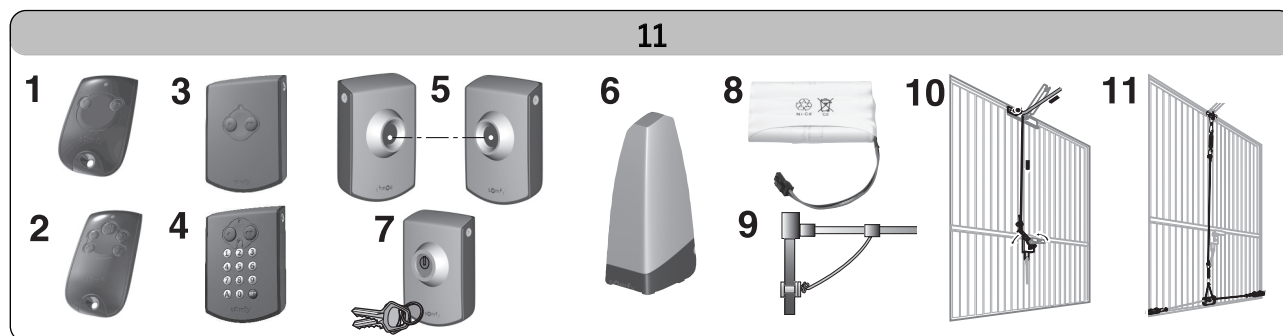

Σημ.	Περιγραφή	Σχόλια
1	Τηλεχειριστήριο KEYTIS 2NS RTS	Φορητό τηλεχειριστήριο 2 πλήκτρων.
2	Τηλεχειριστήριο KEYTIS 4NS RTS	Φορητό τηλεχειριστήριο 4 πλήκτρων.
3	Διακόπτης τοίχου RTS.	Επιτοίχιο ασύρματο σημείο ελέγχου 2 πλήκτρων. Χρήση στο εσωτερικό του γκαράζ.
4	Πληκτρολόγιο ψηφιακού κωδικού RTS	Σύστημα ψηφιακού κωδικού για εγκατάσταση στο εξωτερικό του γκαράζ.
5	Σετ φωτοκυττάρων	Για απαγόρευση του κλεισίματος της πόρτας σε περίπτωση εμποδίου.
6	Πορτοκαλί φως	Για επισήμανση των κινήσεων της πόρτας στο εσωτερικό του γκαράζ.
7	Διακόπτης με κλειδί	Διακόπτης ελέγχου με κλειδί. Χρήση στο εξωτερικό του γκαράζ.
8	Μπαταρία	Για διασφάλιση της σωστής λειτουργίας σε περίπτωση διακοπής ρεύματος.
9	Κλειδαριά ξεκλειδώματος	Χρησιμοποιεί για το ξεκλείδωμα του μοτέρ από έξω, με κλειδαριά που κλειδώνει. Συνιστάται ιδιαίτερα όταν η πόρτα του γκαράζ αποτελεί τη μόνη πρόσβαση στο γκαράζ.
10	Εξωτερικό ξεκλειδώμα	Χρησιμοποιεί για το ξεκλείδωμα του μοτέρ από έξω, με χερούλι που υπάρχει στην πόρτα. Συνιστάται ιδιαίτερα όταν η πόρτα του γκαράζ αποτελεί τη μόνη πρόσβαση στο γκαράζ.
11	Σύστημα κλειδώματος πόρτας	Σύστημα το οποίο ενισχύει το κλειδώμα της πόρτας.

ΣΥΝΤΗΡΗΣΗ

Αλλαγή της λάμπας του ενσωματωμένου φωτισμού (εικ. 12)

[1]. Αφαιρέστε το κάλυμμα φωτισμού

[2]. Ξεβιδώστε τη λάμπα και αλλάξτε την ελαττωματική λάμπα.

[3]. Ξαναβάλτε το κάλυμμα

Χρησιμοποιείτε αποκλειστικά λάμπα 230 V 40 W ντουί E14

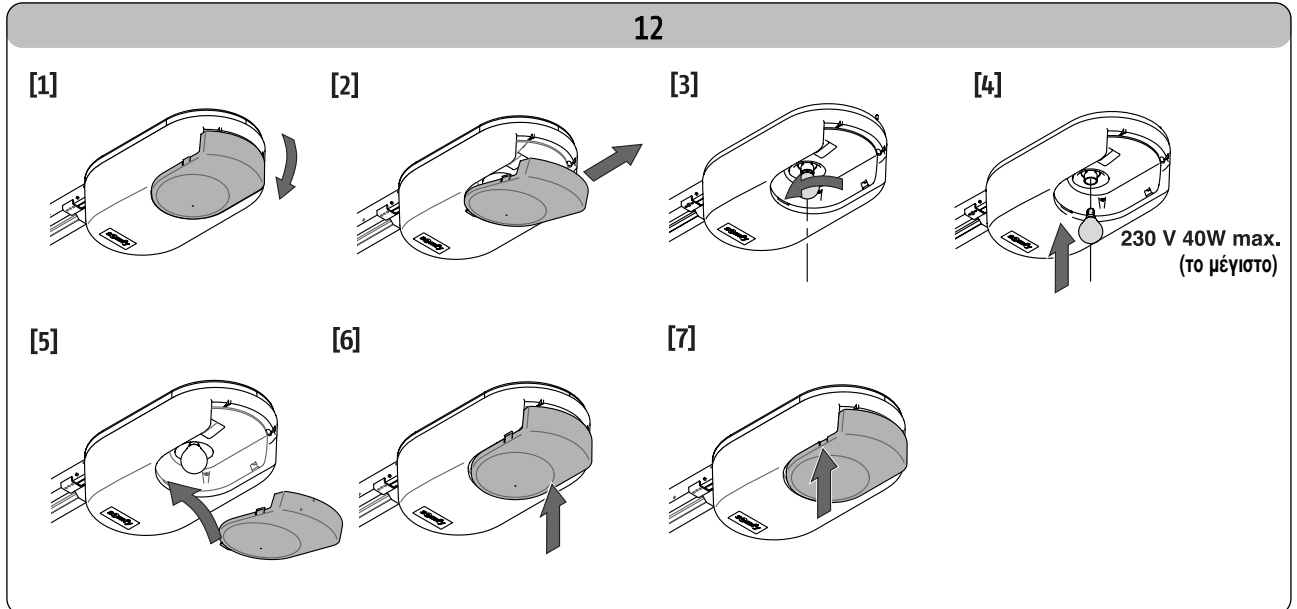

Έλεγχος της ανίχνευσης εμποδίου

Ελέγχετε κάθε 6 μήνες ότι η πόρτα αντιστρέφει την κίνησή της όταν συναντάει εμπόδιο ύψους τουλάχιστον 50 mm τοποθετημένο στο δάπεδο.

Έλεγχος των συστημάτων ασφαλείας (φωτοκύτταρα, επαφή για πορτάκι πεζών, πρεσοστάτης ασφαλείας)

Ελέγχετε τη σωστή λειτουργία κάθε 6 μήνες (βλέπε σελίδα 5).

Έλεγχος της εφεδρικής μπαταρίας

Για βέλτιστη διάρκεια ζωής της μπαταρίας, 3 φορές το χρόνο συνιστάται να κόβετε το ρεύμα και να βάζετε το μοτέρ να δουλεύει με την μπαταρία για μερικούς κύκλους λειτουργίας.

ΤΕΧΝΙΚΑ ΧΑΡΑΚΤΗΡΙΣΤΙΚΑ

Βασικά τεχνικά χαρακτηριστικά	Dexxo Pro 800	Dexxo Pro 1000
Ηλεκτρική τροφοδοσία	230 V 50 Hz	
Απορροφούμενη ισχύς στη θέση αναμονής	5 W	
Μέγιστη απορροφούμενη ισχύς	350 W (εκτός εξωτερικού φωτισμού)	
Δύναμη έλξης	800 N	1000 N
Χρήση	20 κύκλοι ημερησίως με κανονική ράγα (δοκιμασμένη για 36500 κύκλους) 50 κύκλοι ημερησίως με ράγα υψηλής απόδοσης (δοκιμασμένη για 90000 κύκλους)	
Απομνημονεύσιμος αριθμός πλήκτρων ελέγχου	32	
Ράδιο-συχνότητα εκπομπής SOMFY	433,42 MHz RTS	
Ενσωματωμένος φωτισμός	230 V / 40 W το μέγιστο Ντουί E14	
Εξωτερικός φωτισμός	230 V / 500 W το μέγιστο Κατηγορία 2 <input type="checkbox"/>	
Θερμοκρασία λειτουργίας	-20 °C / +60 °C	

