

Freevia 600

Guía de instalación y uso
Guia de instalação e de utilização



5057963B

HOME
MOTION BY

somfy®

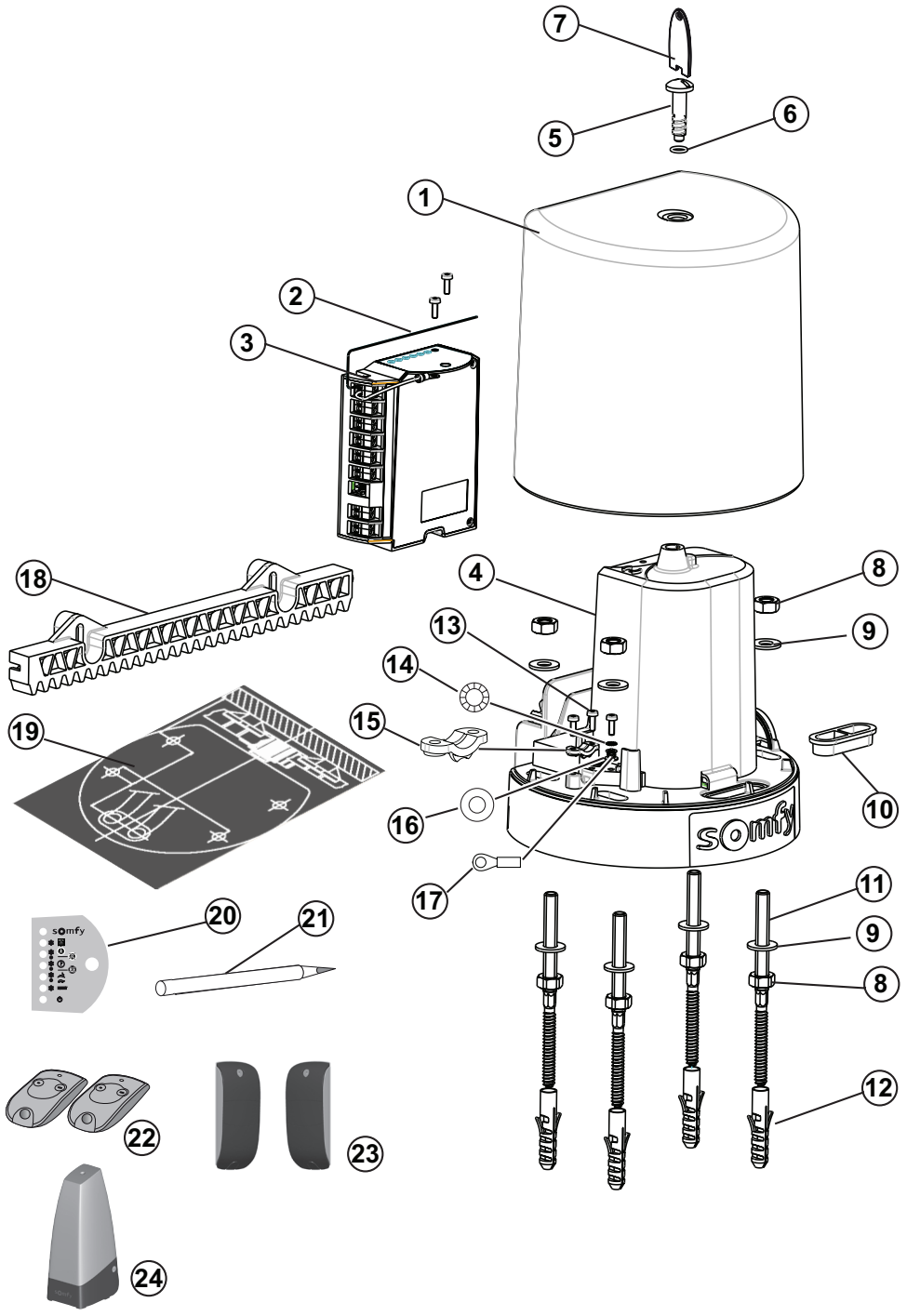

ÍNDICE

BIENVENIDOS	2
¿Quién es Somfy?	2
Asistencia	2
NORMAS DE SEGURIDAD	2
DESCRIPCIÓN DEL PRODUCTO	3
Composición del kit	3
Dimensiones y peso máximo de la cancela	4
Dimensiones totales del motor (en mm)	4
Detector de luz ambiente	4
Visión general de la instalación	5
Características técnicas	5
OPERACIONES PREVIAS	6
Puntos que deben verificarse antes de la instalación	6
Herramientas necesarias	6
Equipamiento eléctrico previo	6
Normas de seguridad	7
1. PREPARACIÓN DE LA CIMENTACIÓN	8
2. FIJACIÓN	9
3. CONEXIONES ELÉCTRICAS	12
4. PUESTA EN MARCHA RÁPIDA	14
5. MONTAJE DE LA TAPA	15
UTILIZACIÓN	16
Funcionamiento en modo secuencial	16
Funcionamiento en modo automático	17
Funcionamiento en modo de velocidad rápida	17
Funcionamiento de la detección de obstáculos	17
Funcionamiento de la luz de zona	17
Funcionamiento de los telemandos o puntos de mando de 3 botones	18
Desbloqueo/bloqueo del motor	18
CONFIGURACIÓN AVANZADA	19
Adición de telemandos	19
Activación del modo TOTAL + PEATÓN	20
Activación del modo CIERRE AUTO	20
Activación del modo VELOCIDAD RÁPIDA	20
Supresión de los telemandos y de todos los ajustes	21
ASISTENCIA PARA LA REPARACIÓN	22
ACCESORIOS	24
ALIMENTACIÓN SOLAR	31

BIENVENIDOS

Gracias por elegir un equipamiento SOMFY. Este material ha sido diseñado, fabricado y distribuido por Somfy siguiendo una organización de calidad acorde con la norma ISO 9001.

¿Quién es Somfy?

Somfy desarrolla, produce y comercializa automatismos para la apertura y el cierre de los accesos a la vivienda. Centrales de alarma, automatismos para toldos, persianas, garajes y cancelas, todos los productos Somfy cumplen sus expectativas en lo que a seguridad, confort y ahorro de tiempo en el día a día se refiere.

Para Somfy, la búsqueda de la calidad es un proceso de mejora constante. La notoriedad de Somfy se basa en la fiabilidad de sus productos, sinónimo de innovación y de dominio de la tecnología en todo el mundo.

Este producto cumple estrictamente las disposiciones y especificaciones básicas de seguridad impuestas por la directiva según la norma de referencia EN 60335-2-103.

Asistencia

Conocerle bien, escucharle, dar respuesta a sus necesidades, ése es el enfoque de Somfy.

Si necesita información sobre la elección, compra o instalación de los sistemas Somfy, puede pedir asesoramiento en su tienda de bricolaje habitual o ponerse en contacto directamente con un asesor de Somfy, quien le guiará en su elección.

La información de Somfy se encuentra accesible cinco días a la semana:

Tel: 902 02 6868

Internet: www.somfy.es

NORMAS DE SEGURIDAD

Antes de instalar el motor, lea atentamente el contenido completo de esta guía. Siga estrictamente cada una de las instrucciones facilitadas y conserve la presente guía durante la vida útil del producto.

En caso de no seguir las normas de instalación, pueden producirse graves daños corporales o materiales. Somfy no será considerada responsable de dichos daños.

Este aparato no está destinado para ser utilizado por personas (niños incluidos) cuyas capacidades físicas, sensoriales o mentales estén mermadas, ni por personas sin la experiencia o los conocimientos necesarios para poder manejarlo correctamente, salvo si han recibido de una persona responsable de su seguridad una supervisión o instrucciones previas relativas al manejo del aparato.

No deje que los niños jueguen con los dispositivos de mando fijos.

No deje los dispositivos de telemando al alcance de los niños.

Si utiliza un interruptor sin bloqueo***, asegúrese de que no haya nadie en las inmediaciones.

Compruebe con frecuencia la instalación para detectar cualquier problema de equilibrado de la cancela o signo de desgaste. No utilice la motorización si ésta requiere alguna reparación o ajuste.

Desconecte el motor de la alimentación durante las operaciones de limpieza u otras operaciones de mantenimiento.

Antes de instalar el motor, compruebe que la parte accionada se encuentre en correcto estado mecánico, esté bien equilibrada y abra y cierre correctamente.

Asegúrese de que se evitan las zonas peligrosas de alcance por el movimiento de apertura de la parte accionada (aplastamiento, cizallamiento, atasco) entre la parte accionada y las partes fijas de las inmediaciones.

No pierda el contacto visual con la cancela durante el movimiento.

Todo interruptor sin bloqueo*** deberá instalarse a la vista directa de la parte accionada, aunque alejado de las partes móviles. Deberá instalarse a una altura mínima de 1,5 m y no deberá quedar accesible a menos que funcione con llave. Durante su uso, asegúrese de que no hay nadie en las inmediaciones. Deje una zona despejada de 500 mm en el extremo de la cancela cuando esté completamente abierta. Tras la instalación, asegúrese de que el mecanismo esté correctamente ajustado y que el sistema de protección y cualquier dispositivo de desembague manual funciona correctamente.



Los productos eléctricos y electrónicos deteriorados así como las pilas gastadas no deben tirarse a la basura doméstica. Éstos deben depositarse en un punto de recogida selectiva o en un centro autorizado para garantizar su reciclaje.

DESCRIPCIÓN DEL PRODUCTO

Este motor está pensado para cancelas correderas de casas particulares.

Composición del kit

Ref.	Denominación	Cantidad
1	Tapa	1
2	Antena	1
3	Caja electrónica	1
4	Motor	1
5	Tornillo de la tapa	1
6	Junta tórica 9 x 2	1
7	Llave	1
8	Tuerca M10 zincada	8
9	Arandela plana mediana 10,5 x 22 x 2 zincada	8
10	Pasacables	1
11	Tirafondos 2 roscas M10 x 15	4
12	Taco 12 x 60 S12	4
13	Tornillo autoformador TCB M4 x 12 zincado	3
14	Arandela elástica dentada AZ4	1
15	Abrazadera	1
16	Arandela plana mediana M4 x 10	1
17	Guardacabos redondo aislado D4	1
18	Cremallera 33 cm	12
19	Plantilla de montaje recortable (impresa sobre cartón)	1
20	Etiqueta para caja electrónica	1
21	Lápiz	1
22	Telemando Keytis NS 2 RTS	2
23	Juego de células fotoeléctricas	1
24	Luz naranja de señalización	1

SOMFY declara que este producto cumple los requisitos básicos y demás disposiciones pertinentes de la directiva 1999/5/CE. Podrá encontrar una declaración de conformidad en la página web www.somfy.com/ce. Este producto puede utilizarse en la Unión Europea y en Suiza.



*** ejemplo: interfono, contacto con llave, marcador de código...

Detector de luz ambiente

La caja electrónica del motor incorpora un detector de luz ambiente que detecta la presencia o la ausencia de la tapa, lo cual permite entrar en el modo ajuste sólo cuando la tapa está quitada. Si la tapa está puesta, el motor está en modo espera.

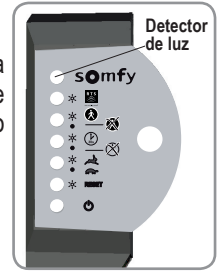

Dimensiones y peso máximo de la cancela

Peso máximo (P)	600 kg
Altura máxima (H)	2 m
Ancho máximo (L)	8 m

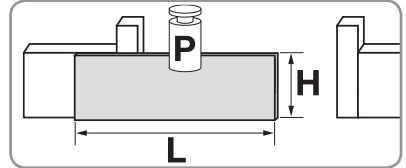

Según el peso de la cancela y la velocidad de apertura elegida, se recomienda la instalación de una protección de goma en el extremo de la cancela en toda la altura H para limitar los golpes:

Peso de la cancela	Velocidad normal (16 s)	Velocidad rápida (11 s)
De 0 a 100 kg	/	/
De 100 a 200 kg		Borde de goma TSIU 65 mm (ref. 2564422)*
De 200 a 300 kg		
De 300 a 400 kg	Borde de goma TSIU 65 mm (ref. 2564422)*	De acuerdo con la norma EN 12 453, la velocidad rápida está limitada a aquellas cancelas cuyo peso es inferior a 300 kg.
De 400 a 600 kg	De acuerdo con la norma EN 12 453, rogamos que se ponga en contacto con uno de nuestros asesores de atención al público llamando al 902 02 6868 (precio de una llamada local), y estos le propondrán diferentes accesorios de seguridad.	

* Rogamos que se ponga en contacto con uno de nuestros asesores Somfy de atención al público llamando al 902 02 6868 (precio de una llamada local) o que se conecte a la web: www.somfy.es.

Dimensiones totales del motor (en mm)

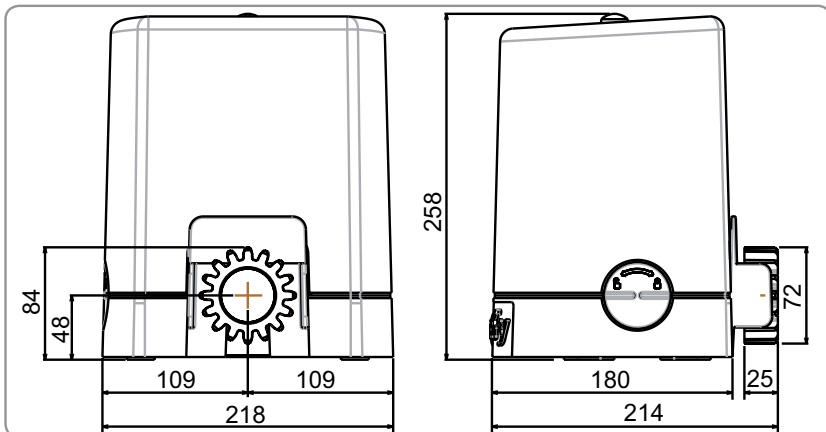

Visión general de la instalación

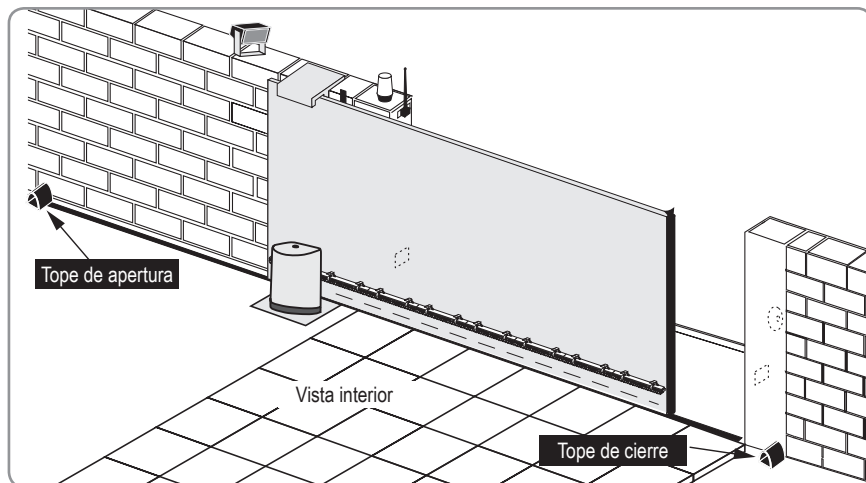

Características técnicas

Tensión de alimentación	230 V~/Solar	
Tipo de motor	24 V CC	
Potencia del motor	150 W	
Potencia máx. consumida (con iluminación de zona)	600 W	
Consumo en modo espera	4,5 W	
Frecuencia media de maniobras diarias	20 ciclos/día	
Velocidad de apertura*		
	Normal	3 m en 16 s, excepto zona de ralentización (20 cm)
	Rápida	3 m en 11 s, excepto zona de ralentización (20 cm)
Temperatura de funcionamiento	- 20 °C a + 60 °C	
Protección térmica	Sí	
Índice de protección	IP 44	
Receptor de radio incorporado	Sí	
Telemandos:		
Radiofrecuencia	433,42 MHz	
Alcance en campo de uso	~50 m	
Cantidad memorizable	32	
Conexiones posibles:		
Salida para luz naranja de señalización	Intermitente, 24 V, 10 W	
Salida para luz de zona, contacto con alimentación	500 W máx. (en 230 V~)	
Salida para alimentación de los accesorios	24 V - 15 W máx.	
Entrada para batería auxiliar	Sí	
Entrada para células fotoeléctricas	Sí (BUS)	
Entrada para mando de tipo contacto seco	Sí	

* El tiempo de apertura varía en función de las características de la cancela.

OPERACIONES PREVIAS

Puntos que deben verificarse antes de la instalación

► Comprobación de la cancela

La cancela debe encontrarse en buen estado: compruebe que la estructura está adaptada para ser automatizada y que cumple las normas correspondientes.

La cancela debe estar horizontal durante toda la carrera y debe abrirse y cerrarse de forma manual sin forzarla. Compruebe que el guiado en el suelo sea rectilíneo y que no presente puntos de enganche que puedan impedir un deslizamiento correcto de la cancela.

► Tipos de cancelas motorizables

Su motor se adapta a todos los tipos de cancelas correderas (PVC, madera, metal, etc.).



Para una cancela con barrotes con una separación de más de 50 mm entre sí, es obligatorio instalar una reja (tipo 40 x 40 mm) a todo lo largo de la cancela. Así evitará riesgos de atrapamiento (véase referencia "C" contigua).

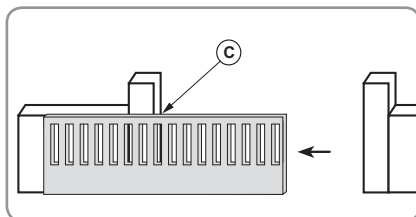

► Presencia de topes en la cancela

La cancela debe detenerse con topes fijados sólidamente al suelo para que la carrera quede delimitada **tanto en la apertura como en el cierre**.

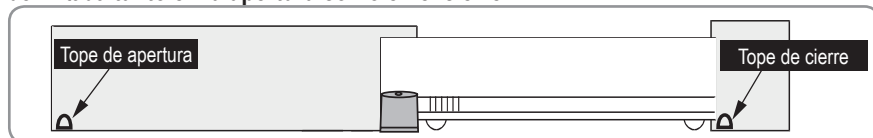

Herramientas necesarias

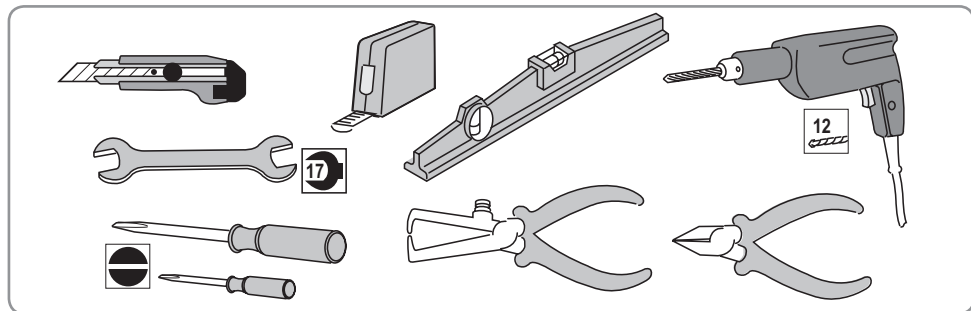

Equipamiento eléctrico previo (únicamente en 230 V)

Para motorizar la cancela:

- Haga llegar una toma de corriente de 230 V lo más cerca posible de la ubicación del motor.
 - Prevea un tubo de protección naranja ICT Ø 25 mm para el paso soterrado de los cables.
- Si no es posible hacer una regata, utilice un pasacables resistente al paso de vehículos (ref. 2400484).

► Alimentación eléctrica (únicamente de 230 V)

Para funcionar, la caja electrónica del motor debe tener alimentación de 230 V - 50 Hz con un cable flexible de tipo 1,5 mm².

La línea eléctrica deberá:

- Exclusivamente reservado para el motor.
- Dotado de una protección:
 - mediante fusible o disyuntor calibre 10 A,
 - mediante un dispositivo de tipo diferencial (30 mA).
- Instalado según las normas de seguridad eléctrica vigentes en los países de uso.

Se debe prever un medio de desconexión omnipolar de la alimentación:

- ya sea con un cable de alimentación con un enchufe de un conector de corriente,
- o bien con un interruptor que garantice una distancia de separación de los contactos de al menos 3 mm en cada uno de los polos (según norma EN 60335-1).

Es aconsejable la instalación de un pararrayos (de tensión residual máx. 2 kV).

► Células

Las células son obligatorias para un funcionamiento en modo automático y para una apertura en zona pública.

- Cableado de las células (véase la página 26)
Se debe prever un enlace con tubo entre los dos pilares para el cableado de las células. Taladre los dos extremos de la base de la cancela para pasar los tubos. Las células deben estar conectadas a la electrónica del motor mediante un cable de tipo 2 x 0,75 mm². La llegada de la corriente de 24 V y de la información de los contactos (célula receptora) debe estar debajo de las células.
- Ubicación de las células (véase la página 25).

► Luz naranja de señalización

La instalación de la luz naranja de señalización es recomendable para un funcionamiento en modo automático y para una apertura en zona pública.

- Cableado de la luz naranja de señalización (véase la página 28)
Se debe prever el paso del cable para la instalación de la luz naranja de señalización. La luz naranja de señalización debe estar conectada a la electrónica del motor con un cable de tipo 2 x 0,75 mm².
- Ubicación de la luz naranja de señalización (véase la página 27)

Normas de seguridad

Se deben seguir las normas de seguridad durante toda la instalación:

- No lleve puestas joyas (pulseras, cadenas u otros) durante la instalación.
- Para las operaciones de taladrado o de soldadura, utilice gafas especiales así como las protecciones adecuadas.
- Utilice las herramientas adecuadas que se especifican en la página 6.
- Manipule con precaución el sistema de motorización para evitar cualquier riesgo de lesiones.
- No se conecte a la corriente o a la batería de emergencia (opcional) hasta que no haya terminado el proceso de montaje.
- Para el lavado, absténgase de utilizar chorros de agua a presión.

1. PREPARACIÓN DE LA CIMENTACIÓN

Etapas

- Ubicación del motor
- Colocación de los topes
- Cimentación

► Ubicación del motor

Posicionamiento horizontal

Procure que el motor esté siempre dentro del campo de la cancela tanto en la apertura como en el cierre.

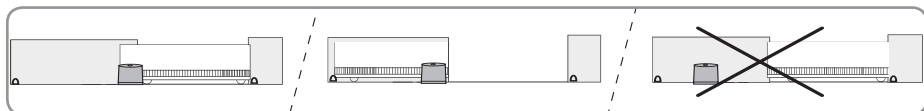

Posicionamiento vertical

Procure que el motor quede ligeramente sobreelevado (más de 20 mm) con respecto al suelo.

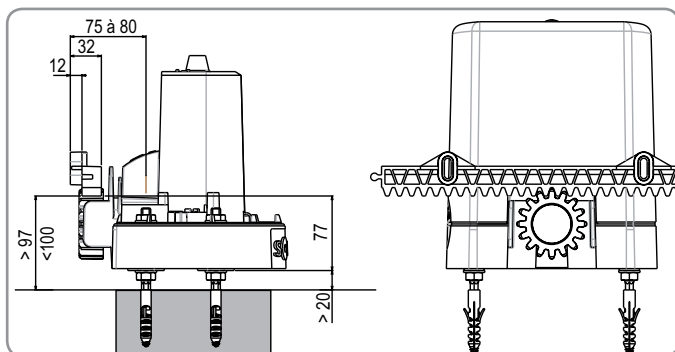

► Colocación de los topes

La cancela debe detenerse en los topes fijados sólidamente al suelo y que sirven para delimitar el final de carrera.

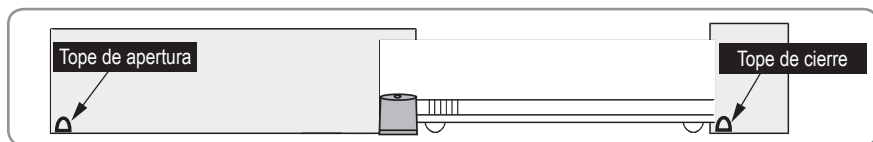

► Cimentación

Los tirafondos de fijación del motor deben estar anclados sólidamente al suelo.

El tipo y el tamaño de la cimentación depende de las características del suelo.

Se debe prever el paso del cable de alimentación según las normas eléctricas en vigor en el país de utilización.

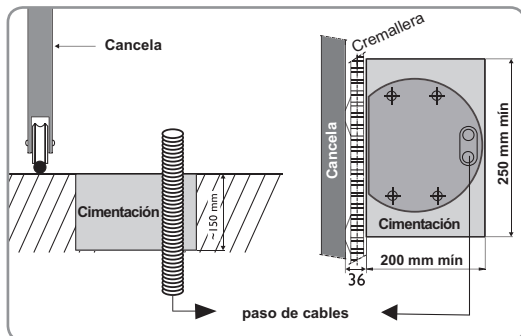

2. FIJACIÓN

Etapas

- Colocación de los tirafondos
- Fijación del motor
- Montaje de la cremallera
- Ajuste mecánico

► Colocación de los tirafondos

- [1]. Sitúe la plantilla de montaje(19) en el suelo y realice 4 taladros con una broca (\varnothing 12 mm) adaptada para el tipo de suelo.
- [2]. Introduzca los tacos (12). Atornille los tirafondos (11).



Engrase ligeramente los tirafondos antes de atornillarlos a los tacos.

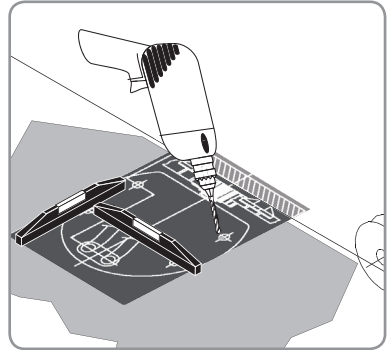

► Fijación del motor

- [1]. Atornille 4 tuercas (8) y añada 4 arandelas (9).
- [2]. Quite la tapa (1) del motor (4).
- [3]. Coloque el motor sobre los tirafondos: procure que la brida (base del motor) quede a una altura máxima de 25 mm por encima del suelo. El espacio recomendado es entre 20 y 25 mm.

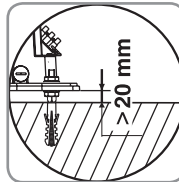

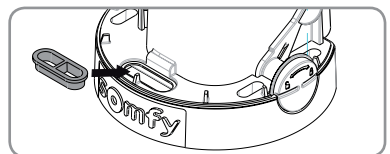
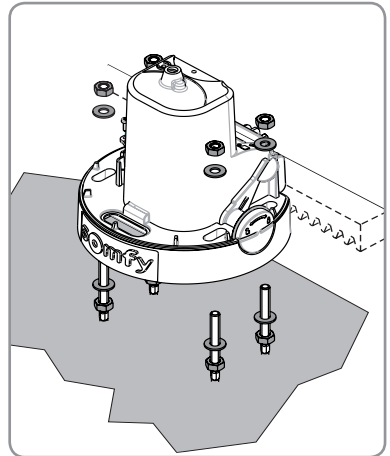

Utilice un nivel de burbuja para comprobar que el motor está bien nivelado.

- [4]. Una vez posicionada la altura con respecto al suelo, fije el motor con arandelas (9) y atornille 4 tuercas (8).
- [5]. Sitúe el pasacables preperforado (10) en la apertura prevista para el paso del cable de alimentación.

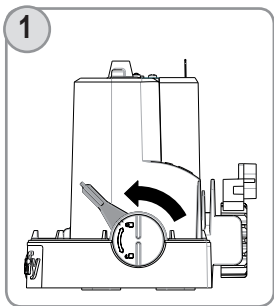
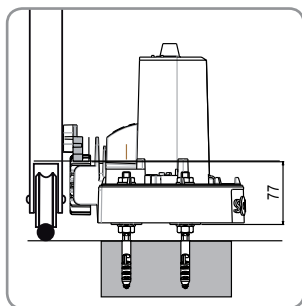

► Montaje de la cremallera



[1]. Compruebe que el motor está bien desconectado con el tirador en posición .

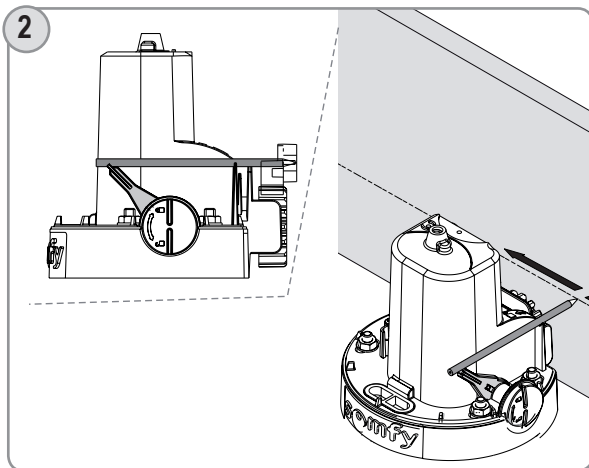

[2]. Utilice el lápiz suministrado (21) para marcar la posición de la cremallera.

Con una mano, mantenga el lápiz en las muescas previstas en el motor.

Con la otra mano, deslice la cancela para trazar la altura de fijación de la cremallera.

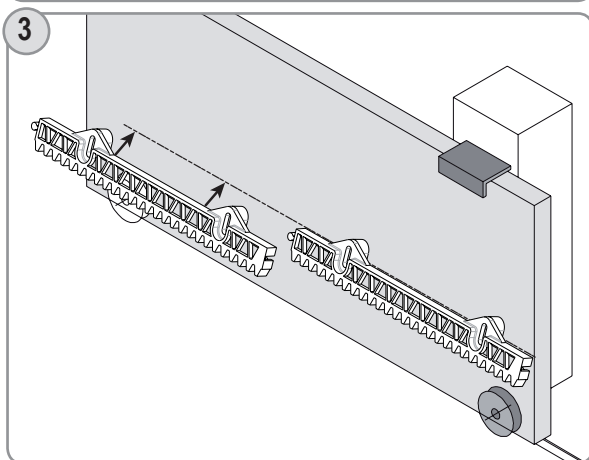

[3]. Fije un primer elemento de la cremallera (18) situando la parte superior de la cremallera sobre la raya trazada con el lápiz.

Fije el resto de elementos de cremallera del mismo modo. Utilice tornillos (cabeza CHc) \varnothing 6 en función de la composición de la cancela (metal, madera).

Se pueden montar hasta 8 m de cremallera (lote de 3 elementos de cremallera de 33 cm, ref: 2400 501).

► Ajuste mecánico

Compruebe que:

- el motor esté bien nivelado,
- la cancela se desliza correctamente: la cancela debe deslizarse sin esfuerzo a lo largo de su carrera.
- el piñón funciona bien a lo largo de la carrera de la cancela.
- el juego de cremallera-piñón no varíe demasiado sobre todo el recorrido de la cancela.

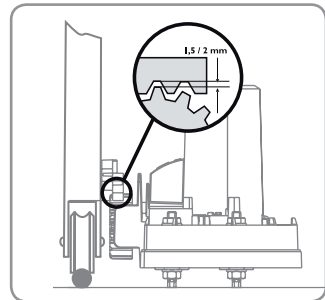

Si no se cumplen estas condiciones:

[1]. Ajuste la altura y la nivelación del motor con las 4 tuercas (8) situadas bajo el motor.

[2]. Ajuste la cremallera si es preciso y apriete las tuercas de motor.

[3]. Cierre la cancela.

[4.] Bloquee el motor.

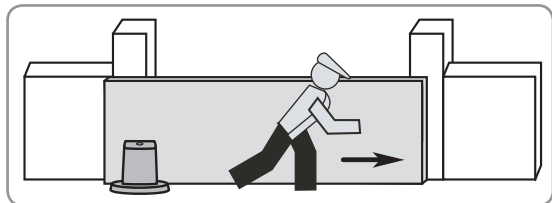

No bloquee nunca el motor con la cancela en movimiento.

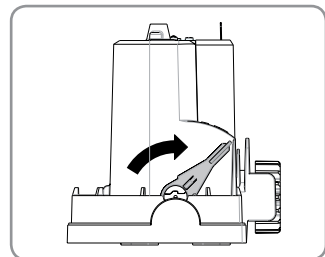

3. CONEXIONES ELÉCTRICAS

Etapas

- Conexión del motor
- Conexión a la alimentación eléctrica
- Conexión a una alimentación solar
- Conexión de los accesorios de seguridad
- Conexión a la red

► Conexión del motor a la caja electrónica



El motor y la caja electrónica siempre deben conectarse antes de conectar la caja electrónica a la corriente.



El motor siempre se conecta entre los bornes 9 y 10 (etiqueta verde M1 de la caja electrónica del motor).

El motor (4) y la caja electrónica (3) van precableados para montar el motor en la izquierda. Para cambiar el sentido del motor, invierta los hilos conectados en los bornes 9 y 10.

Motor en la izquierda

Vista del interior

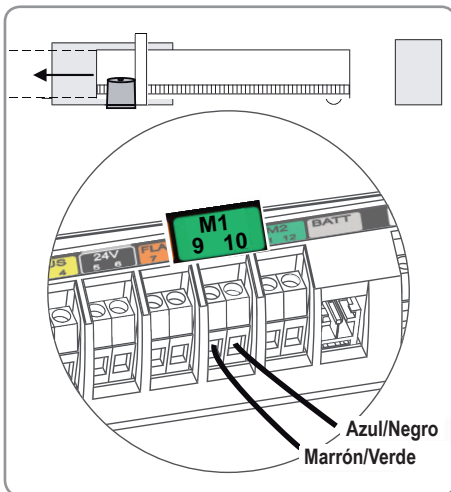

Motor en la derecha

Vista del interior

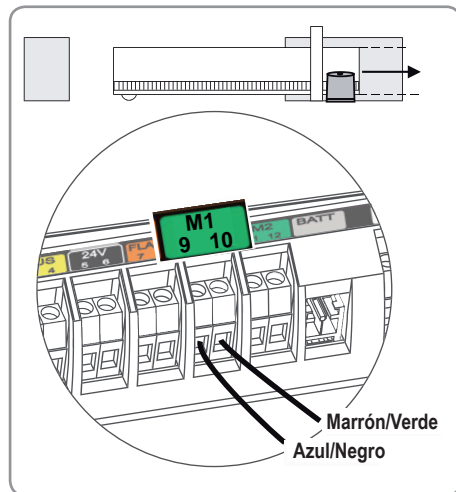

► Conexión de la alimentación eléctrica



Para su seguridad, estas operaciones deberán hacerse sin tensión.

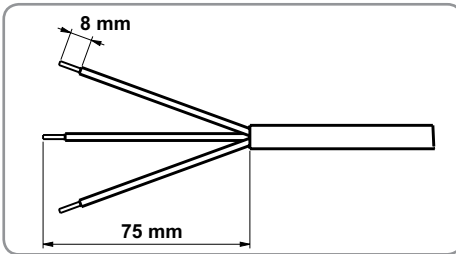

[1]. Pele los hilos del cable de alimentación (misma longitud en los 3 hilos).

[2]. Conecte el cable de tierra.
El cable de tierra (verde/amarillo) y el terminal aislado suministrado (17) deberán utilizarse para algunos accesorios (iluminación 230 V Clase I).

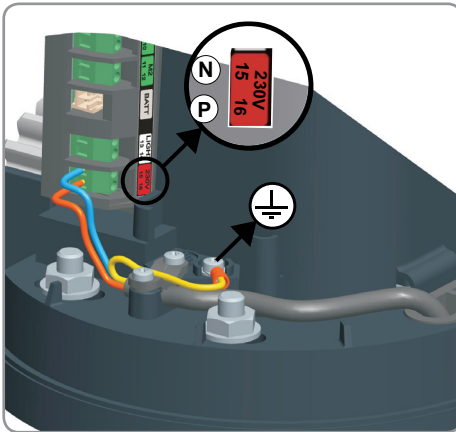

[3]. Conecte la fase P y el neutro N entre los bornes 15 y 16 de la caja electrónica (etiqueta roja 230 V). Compruebe que los hilos están bien sujetos tirando ligeramente arriba.

		Borne
Hilo azul	N	15
Hilo rojo/marrón/negro	P	16
Hilo verde y amarillo		



Es importante respetar los colores del cableado.

► Conexión a una fuente de alimentación solar Véase página 31

► Conexión de los accesorios de seguridad

Células Véase página 26

Las células deben instalarse y conectarse obligatoriamente antes de poner en marcha el motor.





Luz naranja de señalización Véase página 28

► Conexión a la red

Antes de empezar la puesta en marcha de la instalación, debe conectar la caja electrónica a la corriente; el indicador ESTADO  de la caja electrónica parpadea (2 impulsiones) para indicar que el motor tiene corriente y que está listo para el ajuste.

4. PUESTA EN MARCHA RÁPIDA

Presentación de los símbolos

Pulsación breve (inferior a 0,5 segundos)		Indicador encendido	
Pulsación mantenida (superior a 0,5 segundos)		Indicador parpadeante	
		Indicador apagado	

Etapas

- Colocación de la etiqueta de la caja electrónica
- Memorización de los telemandos
- Aprendizaje de la carrera de la cancela

► Colocación de la etiqueta de la caja electrónica

Pegue la etiqueta (20) en la caja electrónica (3) del motor.

► Memorización de los telemandos



No oculte el detector de luz con el telemando (véase página 4).

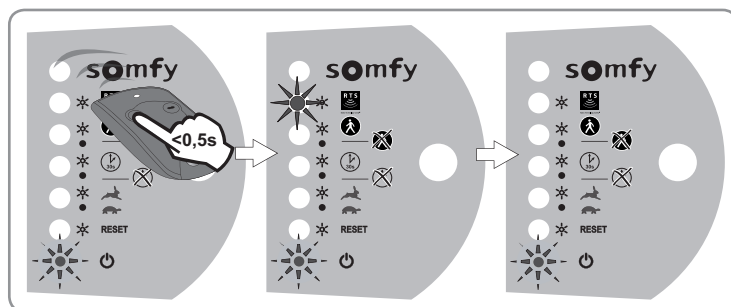

[1]. Coloque el telemando debajo del logo de Somfy.

[2]. Pulse brevemente un botón del telemando.

El indicador RADIO  se enciende y luego se apaga.

Nota: sólo se puede registrar un botón en cada telemando. Si memoriza un segundo botón, el primero se borrará automáticamente.

► Aprendizaje de la carrera de la cancela

La electrónica de motor memoriza automáticamente:

- El par del motor necesario para controlar la cancela en funcionamiento normal. Esta memorización permite en adelante detectar cualquier esfuerzo anormal en la motorización.
- Las carreras necesarias para la apertura y el cierre total de la cancela con la identificación de los topes.

⚠ Para un uso con células, éstas deben estar montadas y correctamente alineadas antes del aprendizaje (véase página 26).

⚠ La cancela debe estar cerrada para realizar el autoaprendizaje.

Durante el aprendizaje, manténgase a una distancia normal de la cancela y siga las etapas indicadas a continuación:

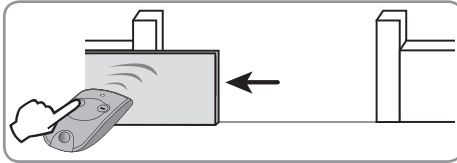

- [1].** Pulse el botón memorizado del telecomando.
La cancela se abre a baja velocidad.
Si la cancela no se abre, compruebe que la conexión del motor es correcta (véase página 12) y que las células están correctamente alineadas y no ocultas (véase la página 26).

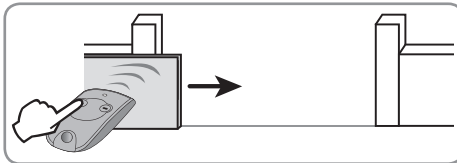

- [2].** Una vez abierta la cancela, pulse de nuevo el botón del telecomando.
La cancela se cierra.

Al final de estas dos etapas, el indicador ESTADO  se queda encendido fijo.

Si el indicador ESTADO  parpadea, consulte el apartado de asistencia en la reparación de la página 23.

Si se interrumpe el ciclo (una apertura + un cierre), reinicie el proceso de aprendizaje.

5. MONTAJE DE LA TAPA

Compruebe que el motor está bloqueado.

- [1].** Coloque la tapa en la brida (base) del motor.
- [2].** Monte la junta (6), para garantizar la estanqueidad del motor y el tornillo de la tapa (5).
- [3].** Atornille la tapa con la llave suministrada (7).

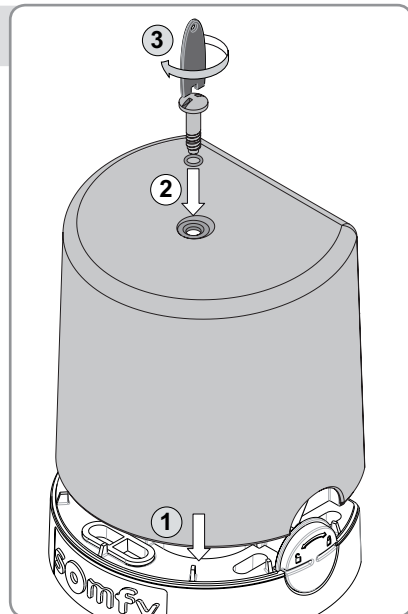

EL MOTOR ESTÁ LISTO PARA FUNCIONAR.

Por defecto, funciona en modo secuencial, sólo apertura total y velocidad normal

UTILIZACIÓN

Funcionamiento en modo secuencial

Todos los telemandos de 2 o 4 botones memorizados funcionan del mismo modo.

Las pulsaciones sucesivas de una misma tecla de control activan el siguiente funcionamiento del motor: **Apertura, Stop, Cierre, Stop, Apertura...**

► Sólo apertura total

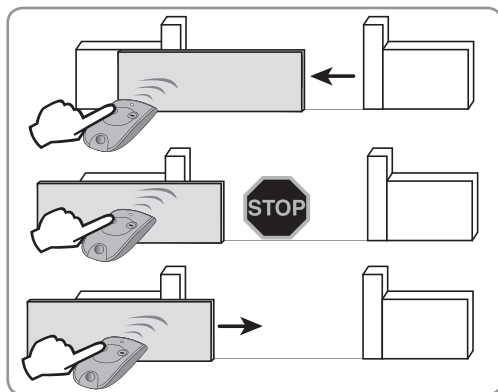

Apertura total sistemática de la cancela con una pulsación en el telemando.

Detención de la cancela con una nueva pulsación.

Cierre de la cancela con una nueva pulsación.

► Apertura para peatones o total (véase la página 20 para activar este modo)

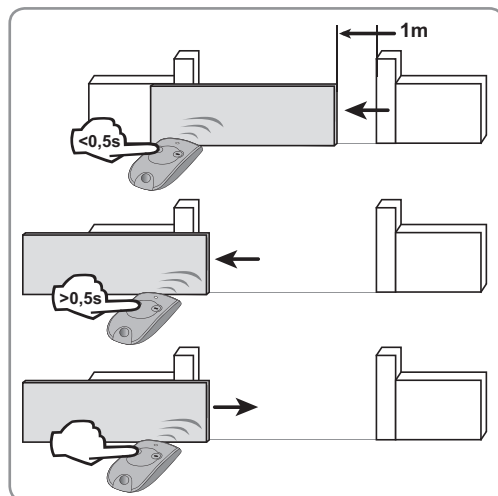

Apertura parcial de la cancela (1 m aprox.) para el acceso de peatones **con una pulsación breve** del telemando.

Apertura total de la cancela **con una pulsación mantenida** en el telemando.

Cierre de la cancela con una nueva pulsación breve o sostenida.

Funcionamiento en modo automático

En modo automático, la cancela se cierra automáticamente transcurridos 30 segundos.

► Precauciones de uso

Para utilizar la cancela en modo automático, la norma EN 12 453 exige la instalación de un juego de células fotoeléctricas (véase descripción y cableado en las páginas 25 y 26).

Somfy recomienda la instalación de una luz naranja de señalización (véase descripción y cableado en las páginas 27 y 28) y de una iluminación de zona (véase cableado en la página 28).

► Funcionamiento en modo automático (véase página 20 para activar este modo)

Nota: el modo automático sólo se activa si hay células instaladas y reconocidas en el momento del aprendizaje de la carrera de la cancela.

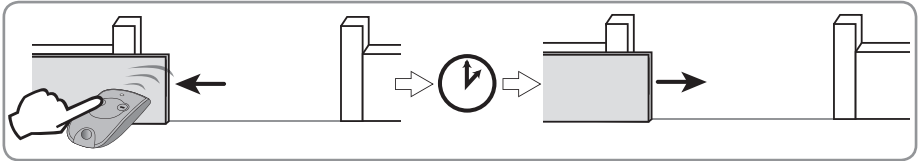

Apertura de la cancela con una pulsación en el telemando.

Cierre automático de la cancela transcurridos 30 segundos.



Si pasa por delante de las células, la cancela se cierra automáticamente al cabo de 3 segundos.

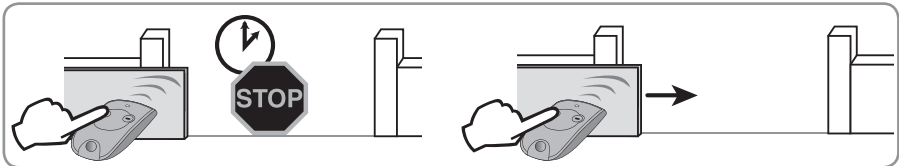

Mantenimiento de la cancela en posición abierta pulsando el telemando para detener la temporización.

Cierre de la cancela pulsando de nuevo el telemando.

Funcionamiento en modo de velocidad rápida (véase página 20 para activar este modo)

En modo de velocidad rápida, la velocidad de apertura de la cancela es de 11 segundos para 3 m en lugar de 16 segundos para 3 m a velocidad normal.



Antes de activar el modo de velocidad rápida, consulte la tabla de la página 4.

Funcionamiento de la detección de obstáculos

Si se detecta un obstáculo:

- durante la apertura, la cancela se detendrá y realizará un pequeño retroceso,
- durante el cierre, la cancela se detendrá y después se volverá a abrir por completo.

Funcionamiento de la luz de zona

La luz de zona se enciende cada vez que se pone en marcha la motorización. Una vez finalizado el movimiento, la luz se apaga automáticamente al cabo de un minuto y medio en caso de alimentación eléctrica (230 V) o transcurridos 30 segundos en caso de alimentación solar.

Funcionamiento de los telemandos o puntos de mando de 3 botones

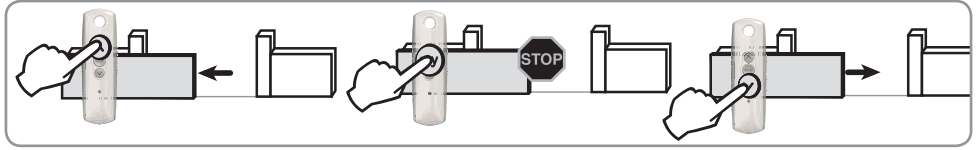

Apertura pulsando en botón
Subir

Detención pulsando el
botón central

Cierre pulsando el botón
Bajar

Nota: los telemandos o puntos de mando de 3 botones no permiten realizar la apertura para peatones.

Desbloqueo/bloqueo del motor



Para su seguridad, estas operaciones deben realizarse sin tensión incluso aunque se produzca un corte de tensión, la alimentación puede restablecerse en cualquier momento.



Se debe volver a bloquear siempre el motor antes de restablecer la corriente. El tirador debe estar en posición de bloqueo.



Absténgase de bloquear o desbloquear el motor cuando la cancela esté en movimiento (desplazamiento eléctrico o manual).

Con el motor en posición de desbloqueo , la cancela se puede manipular manualmente en caso de avería eléctrica.

En este caso la cancela queda totalmente libre. Se debe manipular con precaución.

► Interior

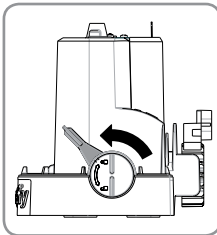

Desbloquee el motor tirando del tirador hacia usted.

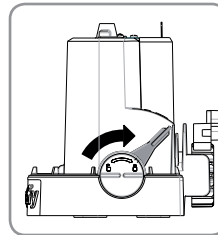

Bloquee el motor empujando el tirador hacia la cancela.

► Exterior

Utilice la llave suministrada con el motor para bloquear o desbloquear el motor sin sacar la tapa.

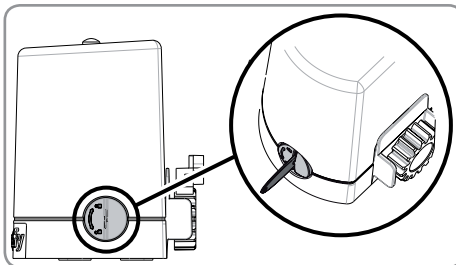

Motor desbloqueado

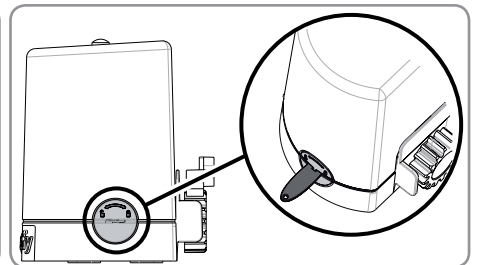

Motor bloqueado

CONFIGURACIÓN AVANZADA

Nota: mientras la cancela está en movimiento no se puede proceder al ajuste de los parámetros.
Los cambios en los parámetros se tendrán en cuenta tras la primera apertura de la cancela.

Adición de telemandos

Si ha memorizado 32 telemandos, al memorizar el telemando número 33 se borrará el primer telemando memorizado y así sucesivamente.





Los telemandos añadidos tendrán el mismo modo de funcionamiento que los telemandos ya memorizados.

► Adición de telemandos "2 o 4 botones"

Recupere las operaciones "Memorización de telemandos" que se describe en la página 14.

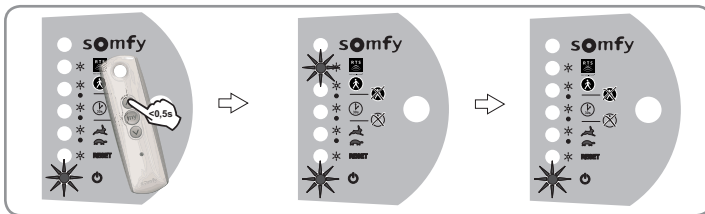
► Adición de telemandos "3 botones"



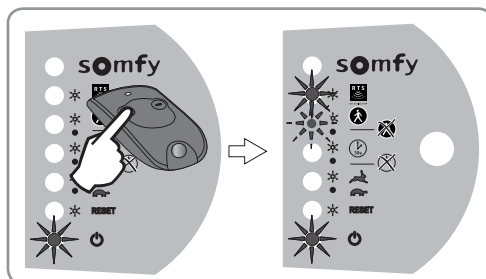

- [1]. Coloque el telemando debajo del logo de Somfy
- [2]. Pulse brevemente el botón Subir o Bajar del telemando.
El indicador RADIO  se enciende y luego se apaga.

Entrada en el menú de ajuste



No oculte el detector de luz con el telemando (véase página 4).

- [1]. Coloque el telemando de "2 botones" debajo del logo de Somfy.
- [2]. Pulse el botón izquierdo del telemando hasta que se encienda el indicador RADIO  y parpadee el indicador TOTAL+PEATÓN .

Nota: el telemando debe estar colocado en la caja electrónica para entrar en el menú de ajuste.
Es imposible entrar en el menú de ajuste con un telemando de "3 botones".



Una vez dentro del menú de ajuste, se puede usar el telemando para regular los parámetros a distancia.

Activación del modo TOTAL + PEATÓN

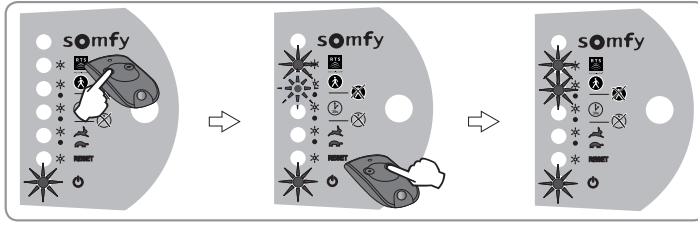

- [1]. Entre en el menú de ajuste (véase la página 19).
- [2]. Pulse el botón derecho. El indicador TOTAL+PEATÓN  se enciende fijo y luego parpadea.

Para pasar al modo solo TOTAL, proceda del mismo modo; el indicador TOTAL+PEATÓN  se apaga y luego parpadea.

Activación del modo CIERRE AUTO

Nota: el modo automático sólo se activa si hay células instaladas y reconocidas en el momento del aprendizaje de la carrera de la cancela.

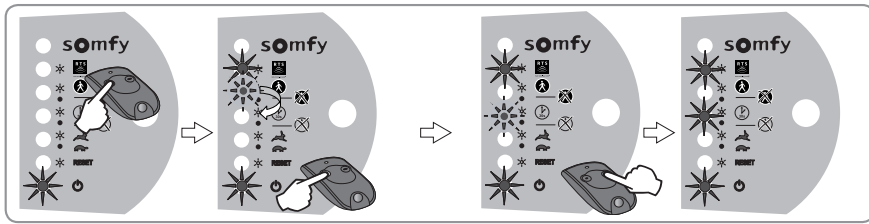

- [1]. Entre en el menú de ajuste (véase la página 19).
- [2]. Pulse una vez el botón izquierdo. El indicador CIERRE AUTO  parpadea.
- [3]. Pulse el botón derecho. El indicador CIERRE AUTO  se enciende fijo y luego parpadea.

Para pasar al modo SECUENCIAL, proceda del mismo modo; el indicador CIERRE AUTO  se apaga y luego parpadea.

Activación del modo VELOCIDAD RÁPIDA



Antes de activar el modo de velocidad rápida, consulte la tabla de la página 4.

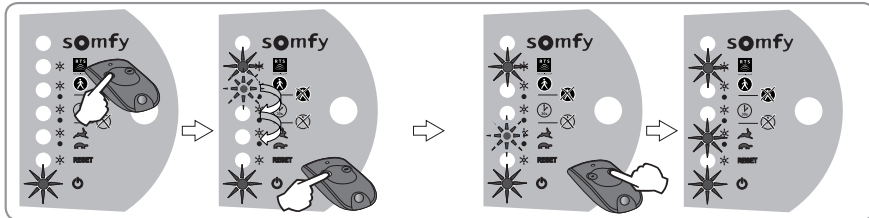

- [1]. Entre en el menú de ajuste (véase la página 19).
- [2]. Pulse dos veces el botón izquierdo. El indicador VELOCIDAD RÁPIDA  parpadea.
- [3]. Pulse el botón derecho. El indicador VELOCIDAD RÁPIDA  se enciende fijo y luego parpadea.

Para pasar al modo VELOCIDAD NORMAL, proceda del mismo modo; el indicador VELOCIDAD RÁPIDA  se apaga y luego parpadea.

Al final de la configuración, los indicadores de los parámetros siguen encendidos o apagados en función de los ajustes realizados.

Supresión de los telemandos y de todos los ajustes

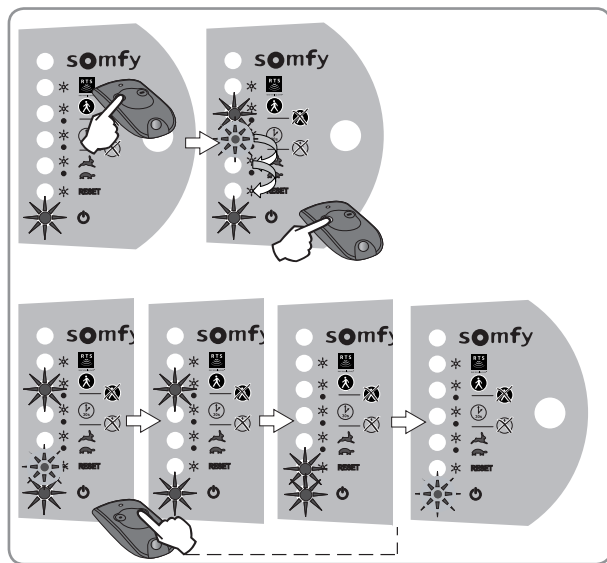

[1]. Entre en el menú de ajuste (véase la página 19).

[2]. Pulse sucesivamente el botón izquierdo hasta que parpadee el indicador **RESET** (RESET MEMORIA).

[3]. Pulse el botón derecho hasta que se encienda el indicador **RESET** (RESET MEMORIA). Deje de pulsar el botón. El indicador **ESTADO**  parpadea.

Se borran todos los telemandos y ajustes realizados (carrera de la cancela, modo de funcionamiento, etc.). Los indicadores de los parámetros están apagados.

Salir del menú de ajuste

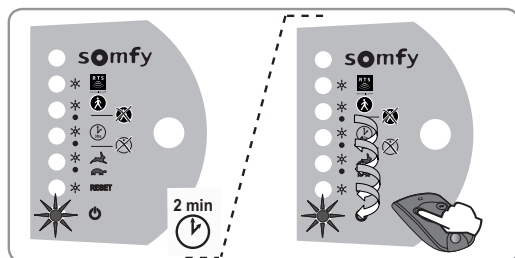

Espera dos minutos sin pulsar el telemando.

O

Pulse sucesivamente el botón izquierdo del telemando hasta que se apague el indicador **RADIO** .

ASISTENCIA PARA LA REPARACIÓN

El motor no responde a las órdenes del telemando

► El alcance del telemando es reducido

- Compruebe la pila del telemando

La duración de la pila suele ser de 2 años.

Las pilas usadas se devolverán al distribuidor o se depositarán en un centro de recogida.

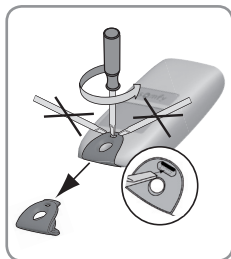

[1]. Retire el clip del telemando.

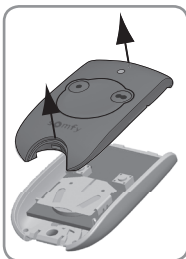

[2]. Levante la tapa.



[3]. Retire la pila con un destornillador.



[4]. Cambie la pila (3V CR 2430).

- Compruebe la antena de la caja electrónica del motor

Compruebe el cableado de la antena

Compruebe que la antena no se haya separado o aplastado.

La antena debe colocarse como se indica en la ilustración contigua.

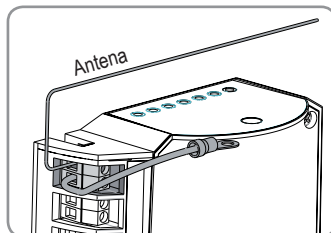

- Entorno exterior

Algunos elementos pueden perturbar las emisiones de radio (poste eléctrico, muros ferrallados, etc.). Si fuera éste el caso, se debe prever una antena exterior.

► El botón que ha memorizado no funciona

Intente controlar el motor con el otro botón del telemando.

Si el motor responde a la orden, significa que ha memorizado este botón del telemando. En cada telemando sólo se puede memorizar un botón.

► El motor está desbloqueado

Compruebe la posición del tirador de desbloqueo del motor (véase la página 18).

El indicador ESTADO de la caja electrónica está apagado

Compruebe la alimentación eléctrica.

Compruebe el cable de alimentación.

La luminosidad exterior es insuficiente. El motor está en modo espera. Aumente la luminosidad ambiente de la caja electrónica (por ejemplo con una linterna) si desea realizar ajustes.

La cancela se detiene e invierte su movimiento

Compruebe que no existe ningún obstáculo entre las células ni en el recorrido de la cancela ni en el raíl de la misma.

El indicador ESTADO de la caja electrónica parpadea

Observe el número de impulsiones y consulte las instrucciones facilitadas en la siguiente tabla:

Número de impulsiones	Significado	Acción
1	Funcionamiento del motor con batería auxiliar	Compruebe la alimentación eléctrica.
2	Motor en espera de aprendizaje de la carrera de la cancela	Vuelva a hacer una puesta en marcha rápida del motor (véase páginas 14 y 15).
3	Fallo de células:	
	Células ocultas	Retire el obstáculo que oculta las células.
	Células mal alineadas	Corrija la alineación (véase figura 11 página 26).
	Células mal cableadas	Realice de nuevo el cableado de las células siguiendo las instrucciones de la página 26.
4	Cortocircuito en la salida BUS (bornes 3-4) de la caja electrónica	Compruebe los accesorios conectados a la salida BUS de la caja electrónica.
5	Seguridad térmica del motor activada	Deje enfriar el motor hasta que el indicador ESTADO  se quede encendido fijo.
6	Cortocircuito en la salida 24 V (bornes 5-6) de la caja electrónica	Compruebe los accesorios conectados a la salida 24 V de la caja electrónica.

Una vez corregido el fallo, el indicador ESTADO  debe quedarse encendido fijo.

Si el indicador ESTADO  sigue parpadeando, póngase en contacto con nuestros asesores Somfy de atención al público llamando al 902 02 6868.

El indicador CIERRE AUTO no se enciende

Para poder activar el modo de funcionamiento automático, debe tener instalado un juego de células y después haber realizado un aprendizaje de la carrera de la cancela.

Si ha instalado las células después del aprendizaje de la carrera de la cancela, deberá:

- [1]. Desconectar las células.
- [2]. Borrar todos los ajustes (véase "Supresión de los telemandos y de todos los ajustes", página 21).
- [3]. Conectar las células (véase página 26).
- [4]. Volver a hacer una puesta en marcha rápida (véase páginas 14 y 15).

Otras reparaciones

Si precisa asesoramiento técnico o comercial, nuestros asesores Somfy de atención al público se encuentran a su servicio al 902 02 6868

ACCESORIOS

Sección de los cables por tipo de accesorio

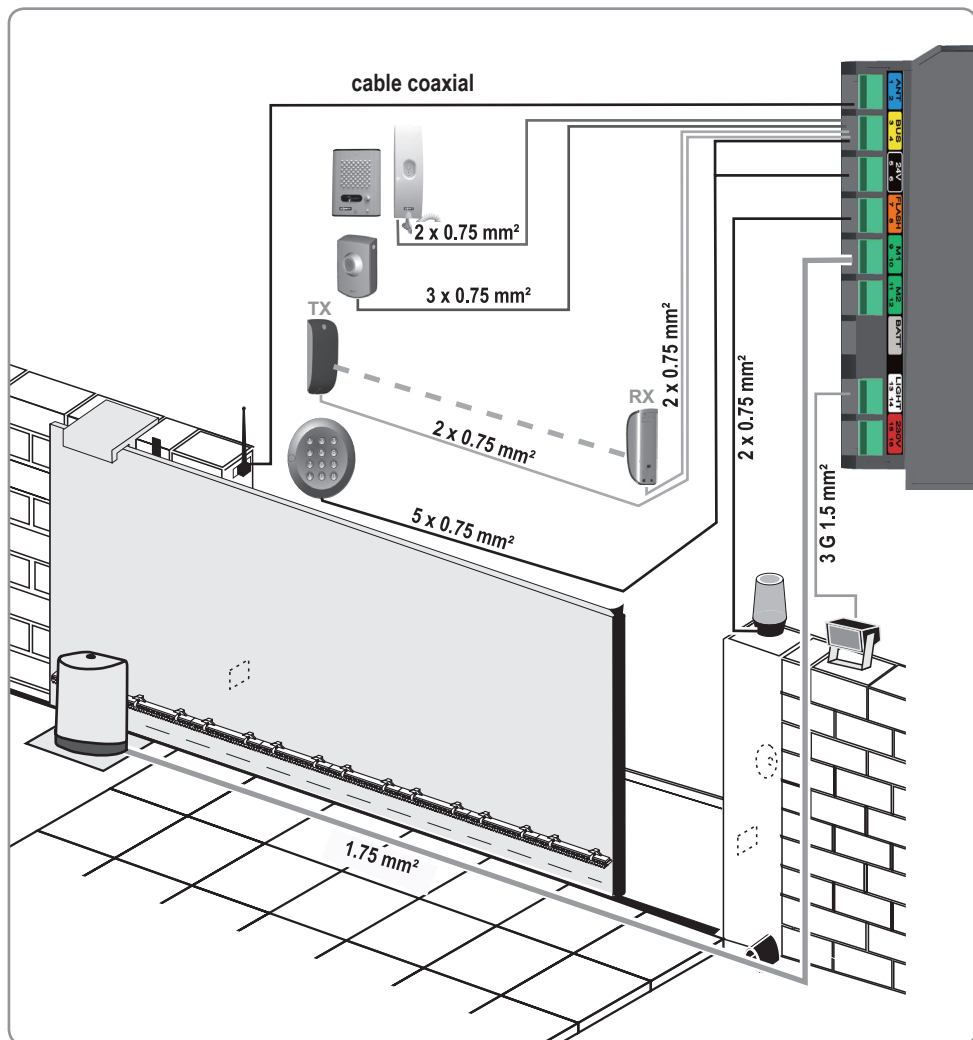

Células ----- ref. 2400939 -----

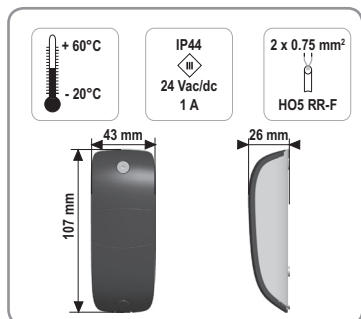
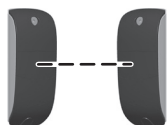

Las células permiten detener e invertir el movimiento de cierre de la cancela en caso de detectar un obstáculo (ocultación de las células).

Nota: si la cancela está cerrado y las células están ocultas, la cancela no se abrirá.

Un juego de células está compuesto por:

- una célula emisora (TX),
- una célula receptora (RX).

► Ubicación de las células

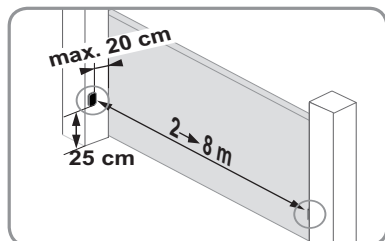

Para simplificar el cableado, sitúe la célula receptora en el pilar que soporta el motor equipado con la electrónica.

► Instalación y cableado de las células

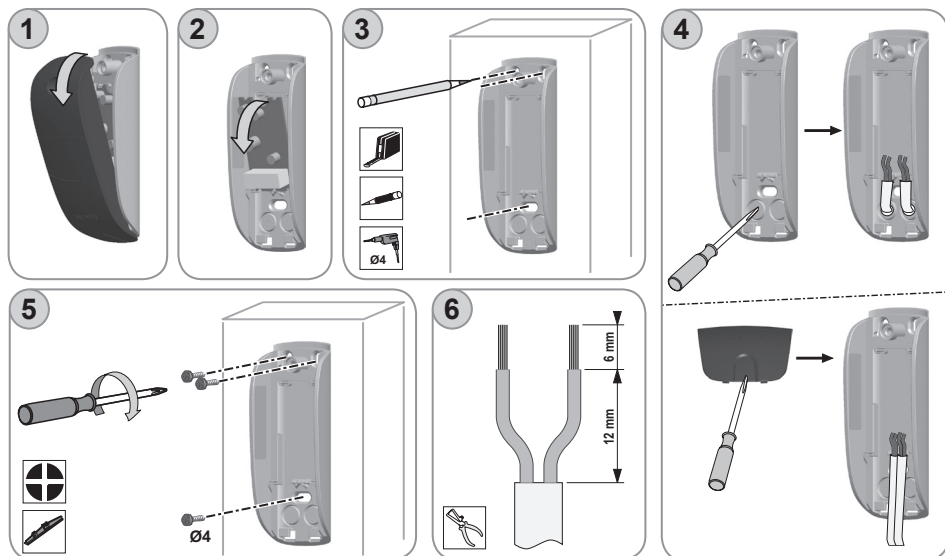

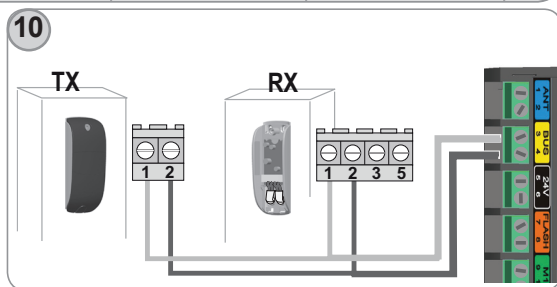
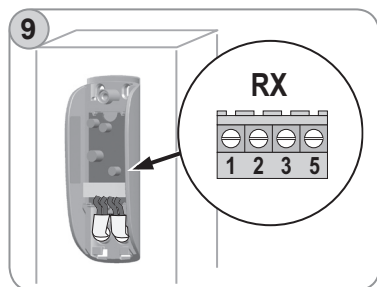
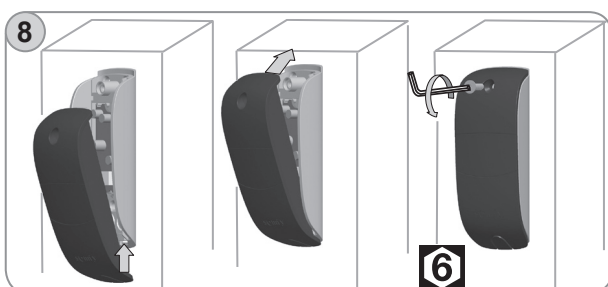
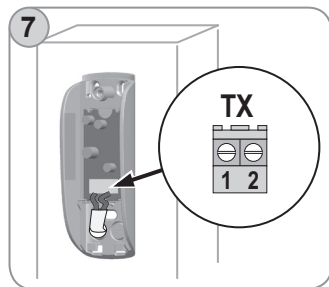

	TX		RX			
	1	2	1	2	3	5
Etiqueta amarilla (BUS)	3	4	3	4	X	X

! Para comprobar la alineación de las células, debe volver a poner la tapa de la célula emisora pero no la de la célula receptora.

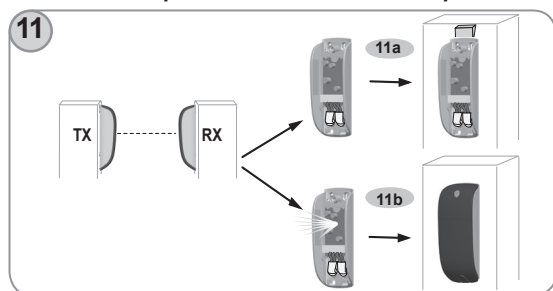

Compruebe la correcta alineación de las células:

- Si no se enciende el indicador de la célula receptora, ajuste la alineación de la célula (RX) por medio de una cuña. Repita la comprobación.
- Si se enciende la luz fija del indicador de la célula receptora (alineación correcta), vuelva a cerrar la tapa de la célula receptora (RX).

! Si quiere instalar células después de haber realizado el aprendizaje de la carrera de la cancela, debe borrar todos los ajustes (véase "Supresión de los telegandos y de todos los ajustes", página 21), cablee las células y realice un nuevo aprendizaje (véase página 15).

► Normas de seguridad

El buen funcionamiento de las células debe comprobarse cada seis meses. Para ello, al cerrar la cancela, tape una célula con la mano. **La cancela debe detenerse y volver a abrirse.**

Luz naranja de señalización - ref. 2400596 -----



ES

<p>24 V E14 10 Watt max</p>	<p>+ 60°C - 20°C</p>	
<p>IPX4 24 Vac/ dc</p>	<p>2 x 0.75 mm² HO5 RRF</p>	

La luz naranja de señalización avisa de la puesta en marcha de la motorización.

Empieza a parpadear 2 segundos antes de que se empiece a mover la cancela.

► Instalación de la luz naranja de señalización

La luz naranja de señalización se puede instalar según dos procedimientos (véase fig. 4a y 4b).

► Cableado de la luz naranja de señalización

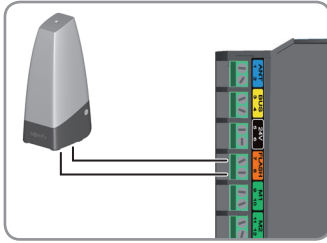

Conecte la luz naranja de señalización a los bornes 7 y 8 (etiqueta naranja "FLASH") de la caja electrónica.

Iluminación de zona

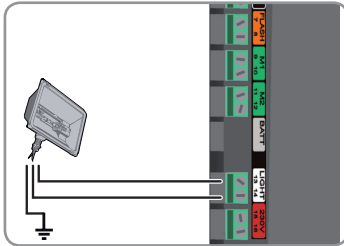

Conecte la luz de zona a los bornes 13 y 14 (etiqueta blanca "LIGHT") de la caja electrónica.



En caso de alimentación solar, véase la página 31.

Batería auxiliar ----- ref. 2400720 -----



Este accesorio no es compatible con la alimentación solar.

La batería auxiliar garantiza el funcionamiento de la cancela a velocidad lenta en caso de fallo eléctrico. Ésta se integra y se conecta directamente a la caja electrónica del motor.

Para aumentar la autonomía de la batería en funcionamiento, los accesorios filiales están desactivados; sólo los telemandos y los puntos de mando de radio permiten controlar la cancela.

Nota: el indicador ESTADO  parpadea (1 impulsión) cuando el motor funciona con la batería.

► Características técnicas de la batería

- Autonomía: 10 ciclos en continuo o 24 horas en una cancela en perfecto estado.
- Tiempo de carga óptimo antes de usar la batería: 48 horas de carga.
- Vida útil de la batería: 3 años.

Para optimizar la vida útil de la batería, corte la alimentación eléctrica de la cancela tres veces al año para que la batería desarrolle varios ciclos.



► Cableado y colocación de la batería

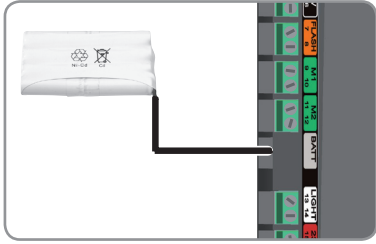

Conecte la batería al borne previsto para tal fin (etiqueta gris "BATT") de la caja electrónica.

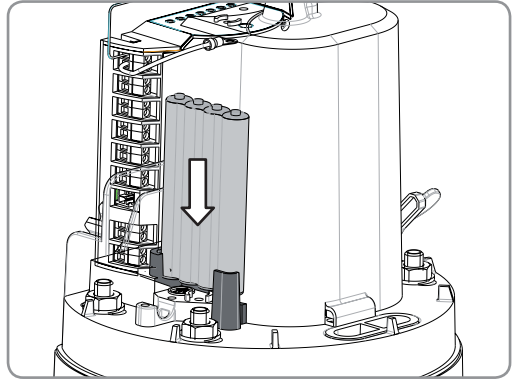

Contacto de llave----- ref. 2400597 -----



Este accesorio no es compatible con una alimentación solar.

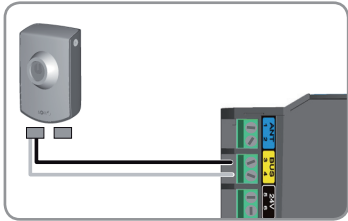

Conecte el contacto con llave a los bornes 3 y 4 (etiqueta amarilla "BUS") de la caja electrónica.



Interfono----- ref. 2400463 -----



Este accesorio no es compatible con una alimentación solar.

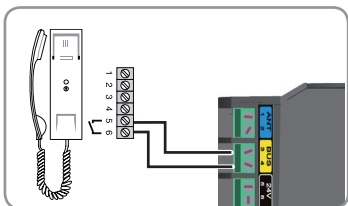

Conecte el interfono a los bornes 3 y 4 (etiqueta amarilla "BUS") de la caja electrónica.



Nota: si desea conectar un interfono distinto del presentado aquí, asegúrese de que posee un contacto de salida sin alimentación.

Digicódigo ----- ref. 2400581 -----



Este accesorio no es compatible con una alimentación solar.

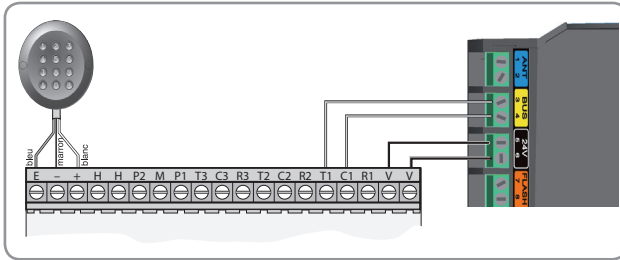

Conecte:

- T1 y C1 del marcador de código a los bornes 3 y 4 (etiqueta amarilla "BUS") de la caja electrónica
- V y V del marcador de código a los bornes 5 y 6 (etiqueta negra "24V") de la caja electrónica.

Antena externa ----- ref. 2400472 -----

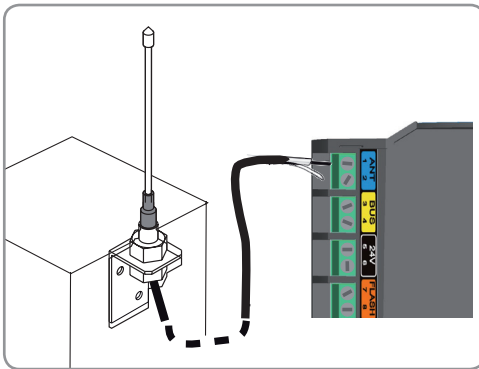

La antena de cable se puede sustituir por una antena externa de mayor alcance.

Ésta debe estar despejada y se coloca en la parte superior del pilar.

Conecte la antena a los bornes 1 y 2 (etiqueta azul "ANT") de la caja electrónica:

- el núcleo del cable en el borne 1
- la trenza de masa en el borne 2

Telemando de 2 botones ----- ref. 2400549 -----



Telemando de 4 botones ----- ref. 2400576 -----



ALIMENTACIÓN SOLAR

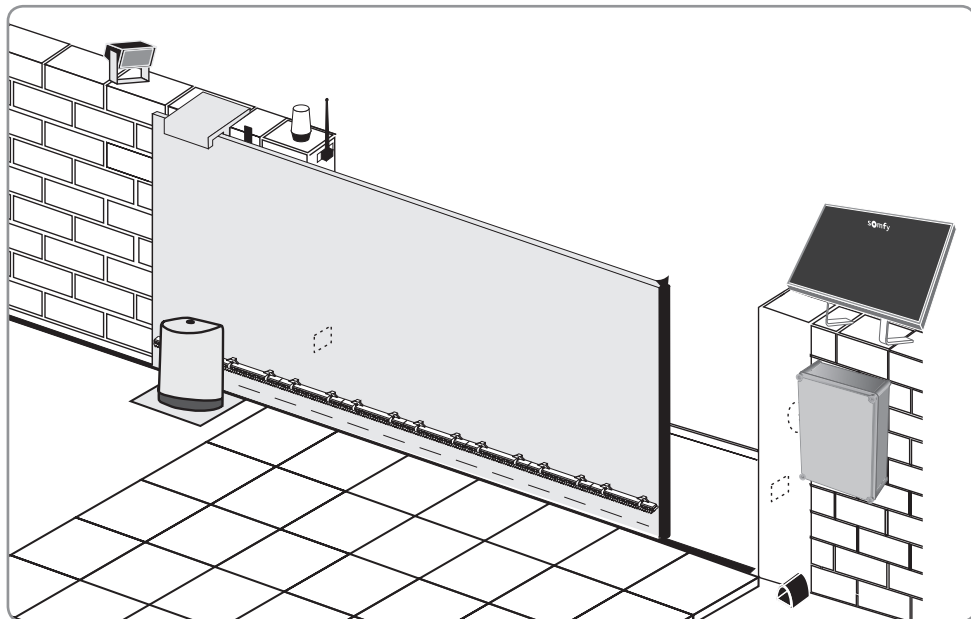

► Conexión a la alimentación solar

Conecte el cable de alimentación solar al borne gris "BATT" de la caja electrónica del motor.

Nota: cuando el motor funciona con alimentación solar, los controles filiales están desactivados; sólo los teledandos y puntos de mando de radio permiten controlar la cancela.

► Conexión de la luz de zona

Conecte la luz de zona a los bornes 5 y 6

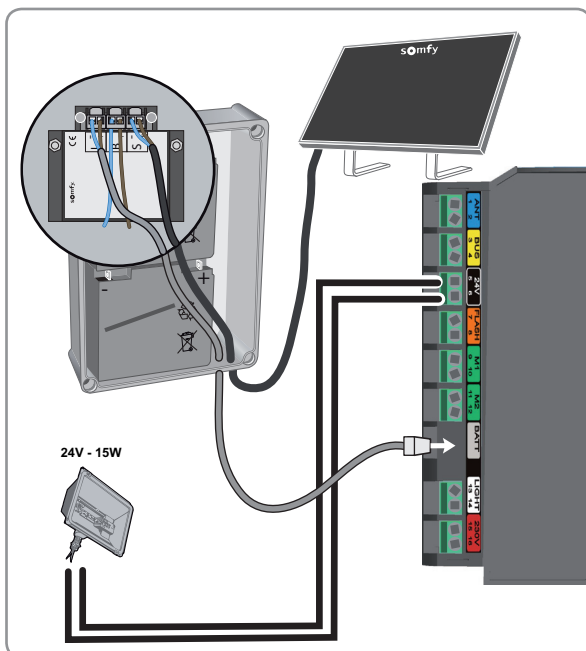

ÍNDICE

BEM-VINDO	2
Quem é a Somfy?	2
Assistência	2
INSTRUÇÕES DE SEGURANÇA	2
DESCRIÇÃO DO PRODUTO	3
Composição do kit	3
Dimensões e peso máximo da cancela de jardim	4
Dimensão do motor	4
Sensor de luminosidade ambiente	4
Vista geral da instalação	5
Características técnicas	5
OPERAÇÕES PRÉVIAS	6
Pontos a verificar antes da instalação	6
Ferramentas necessárias	6
Pré-equipamento eléctrico	6
Instruções de segurança	7
1. PREPARAÇÃO DAS FUNDAÇÕES	8
2. FIXAÇÃO	9
3. LIGAÇÕES ELÉCTRICAS	12
4. ACCIONAMENTO RÁPIDO	14
5. MONTAGEM DA TAMPA	15
UTILIZAÇÃO	16
Funcionamento em modo sequencial	16
Funcionamento em modo automático	17
Funcionamento em modo de velocidade rápida	17
Funcionamento da detecção de obstáculo	17
Funcionamento da iluminação de zona	17
Funcionamento dos comandos à distância ou pontos de comando com 3 botões	18
Desbloqueamento/bloqueamento do motor	18
PARAMETRIZAÇÃO AVANÇADA	19
Adicionar comandos à distância	19
Activação do modo TOTAL + PEÃO	20
Activação do modo FECHO AUTOMÁTICO	20
Activação do modo VELOCIDADE RÁPIDA	20
Supressão dos comandos à distância e de todas as regulações	21
ASSISTÊNCIA À REPARAÇÃO	22
ACESSÓRIOS	24
FONTE DE ALIMENTAÇÃO SOLAR	31

BEM-VINDO

Obrigado por ter escolhido um equipamento Somfy! Este equipamento foi concebido, fabricado e distribuído pela Somfy, de acordo com uma organização de qualidade conforme à norma ISO 9001.

Quem é a Somfy?

A Somfy desenvolve, produz e comercializa automatismos para sistemas de abertura e fecho de moradias. Centrais de alarme, automatismos para toldos, estores, garagens e cancelas de jardim: todos os produtos Somfy respondem às suas expectativas em termos de segurança, conforto e ganho de tempo no quotidiano.

Na Somfy, a procura da qualidade é um processo de melhoramento constante. A Somfy construiu a sua reputação em torno da fiabilidade dos seus produtos, tornando-se num sinónimo de inovação e de domínio tecnológico no mundo inteiro.

Este produto responde rigorosamente às disposições e especificações essenciais de segurança impostas pela directiva conforme à norma de referência EN 60335-2-103.

Assistência

Conhecer bem, escutar e responder às suas necessidades, é a abordagem da Somfy.

Para obter todos os esclarecimentos relativos à sua escolha, compra ou instalação de sistemas Somfy, pode dirigir-se à sua loja de bricolagem ou ligue-se ao site Internet: www.somfy.pt

INSTRUÇÕES DE SEGURANÇA

Antes de instalar o seu motor, leia cuidadosamente o guia completo. Siga rigorosamente todas as instruções fornecidas e conserve o guia durante o tempo de vida útil do produto.

Em caso de desrespeito das instruções de instalação, podem surgir graves danos físicos ou materiais. A Somfy não assume quaisquer responsabilidades que daí advenham.

A utilização deste aparelho não é recomendada a pessoas (incluindo crianças) com capacidades físicas, sensoriais ou mentais reduzidas, nem a pessoas sem experiência ou conhecimentos sobre o seu funcionamento, excepto se tiverem recebido instruções prévias ou estejam sob vigilância de uma pessoa responsável pela sua segurança.

Não deixar os dispositivos de comando fixos ao alcance das crianças.

Não deixar os dispositivos de comando à distância ao alcance das crianças.

Se utilizar um interruptor sem sistema de segurança***, assegure-se de que as outras pessoas não se aproximam.

Verifique frequentemente a instalação para detectar todos os desequilíbrios da cancela de jardim ou qualquer sinal de desgaste. Não utilize a motorização se for necessária uma reparação ou ajuste.

Desligue o motor da fonte de alimentação durante as operações de limpeza ou outras operações de manutenção.

Antes de instalar o motor, certifique-se de que a parte accionada está em bom estado mecânico, correctamente equilibrada e de que se abre e fecha correctamente.

Certifique-se de que são evitadas as zonas perigosas devido ao movimento de abertura entre a parte accionada (esmagamento, corte, encravamento) e as partes fixas da periferia.

Vigie a sua cancela durante o seu movimento.

Qualquer interruptor sem sistema de segurança*** deve ser instalado nas proximidades da parte accionada, mas afastado das partes móveis. Deve ser instalado a uma altura mínima de 1,5 m e não pode estar acessível ao público, salvo se funcionar com uma chave. Aquando da sua utilização, assegure-se de que as pessoas não se aproximam.

Manter uma zona livre de 500 mm no fim da cancela quando esta estiver completamente aberta.

Após a instalação, assegure-se de que o mecanismo está regulado correctamente e de que o sistema de protecção e todos os dispositivos de desembraiagem manual funcionam correctamente.



Os produtos eléctricos e electrónicos danificados, tal como as pilhas gastas, não devem ser eliminados com o lixo doméstico. Certifique-se de que os coloca num ponto de recolha ou num centro aprovado para garantir a sua reciclagem.

DESCRIÇÃO DO PRODUTO

Este motor destina-se às cancelas de jardim corredeiras para moradias.

Composição do kit

Rep.	Designação	Quantidade
1	Tampa	1
2	Antena	1
3	Caixa electrónica	1
4	Motor	1
5	Parafuso da tampa	1
6	Junta tórica 9x2	1
7	Chave	1
8	Porca M10 zincada	8
9	Anilha plana média 10.5x22x2 zincada	8
10	Passa-cabos	1
11	Tira-fundo de 2 roscas M10x15	4
12	Cavilha 12x60 S12	4
13	Parafuso auto-roscante TCB M4x12 zincado	3
14	Anilha dentada AZ4	1
15	Braçadeira	1
16	Anilha plana média M4x10	1
17	Terminal redondo isolado D4	1
18	Cremalheira 33 cm	12
19	Gabarito de aplicação para recortar (impresso em cartão)	1
20	Etiqueta da caixa electrónica	1
21	Lápis	1
22	Comando à distância Keytis NS 2 RTS	2
23	Conjunto de células fotoeléctricas	1
24	Luz laranja	1

Nós, Somfy, declaramos que este produto está conforme aos requisitos essenciais e outras disposições da Directiva 1999/5/CE. Encontra-se disponível, no sítio web www.somfy.com/ce, uma declaração de conformidade. Este produto pode ser utilizado na União Europeia e na Suíça.



*** exemplo: Intercomunicador, contactor com chave, teclado numérico...

Sensor de luminosidade ambiente

A caixa electrónica do motor está equipada com um sensor de luminosidade ambiente que detecta a presença ou ausência da tampa, o que permite entrar em modo de regulação apenas quando a tampa for removida. Se a tampa estiver colocada, o motor entra em modo de vigília.

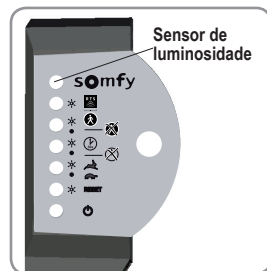

Dimensões e peso máximo da cancela de jardim

Peso máximo (P)	600 kg
Altura máxima (H)	2 m
Largura máxima (L)	8 m

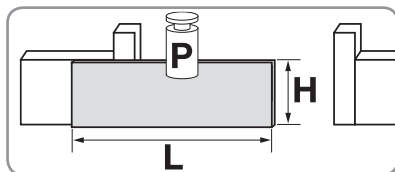

⚠ *Consoante o peso da sua cancela de jardim e a velocidade de abertura escolhida, é preconizada a instalação, a toda a altura H, de uma protecção de borracha no fim da cancela, para limitar os choques:*

Peso da cancela	Velocidade normal (16 s)	Velocidade rápida (11 s)
De 0 a 100 kg	/	/
De 100 a 200 kg		Rebordo de borracha TSIU 65 mm (ref. 2564422)*
De 200 a 300 kg		
De 300 a 400 kg	Rebordo de borracha TSIU 65 mm (ref.2564422)*	No âmbito da norma EN 12 453, a velocidade rápida é limitada a cancelas cujo peso é inferior a 300 kg.
De 400 a 600 kg	No âmbito da norma EN 12 453, contacte sua loja de bricolagem, que lhe irá propor acessórios de segurança.	

* Contacte sua loja de bricolagem ou ligue-se ao site Internet: www.somfy.pt.

Dimensão do motor (em mm)

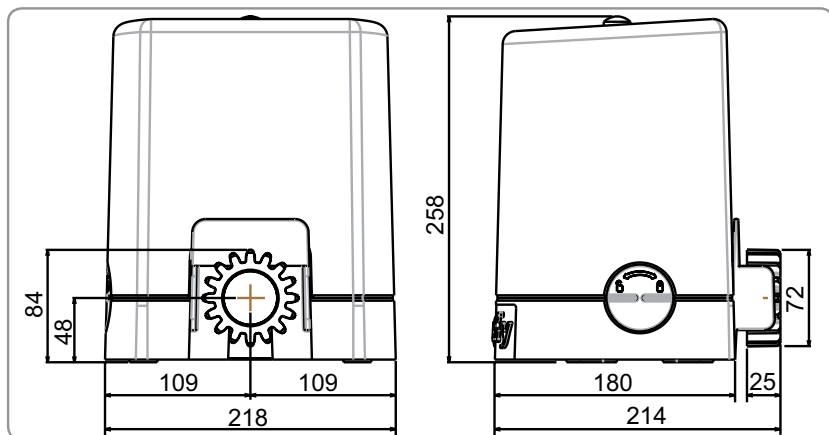

Vista geral da instalação

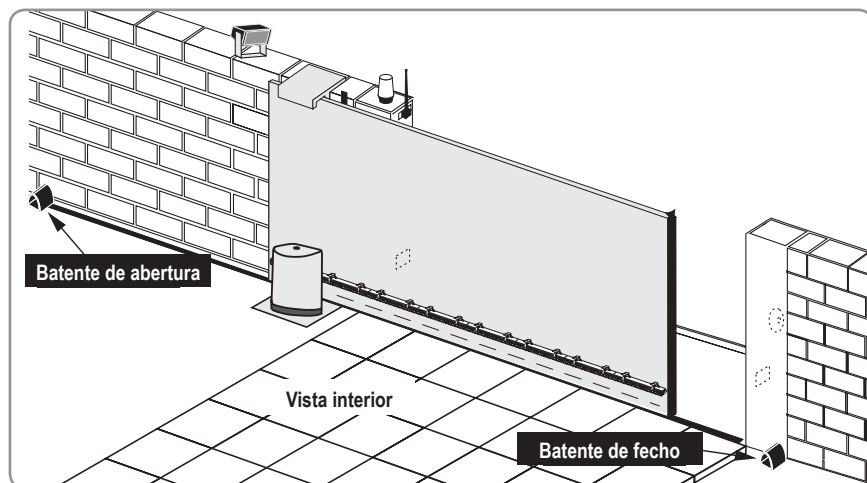

Características técnicas

Tensão de alimentação	230 V~/Solar	
Tipo de motor	24 Vdc	
Potência do motor	150 W	
Potência máxima consumida (com iluminação de zona)	600 W	
Consumo em modo de vigilância	4,5 W	
Frequência média de manobras por dia	20 ciclos/dia	
Velocidade de abertura*		
	Normal	3 m em 16 s, excepto zona de abrandamento (20 cm)
	Rápida	3 m em 11 s, excepto zona de abrandamento (20 cm)
Temperatura de funcionamento:	- 20°C a + 60°C	
Protecção térmica	Sim	
Índice de protecção	IP 44	
Receptor de rádio integrado	Sim	
Comandos à distância:		
Frequência rádio	433,42 MHz	
Alcance em campo de utilização	~50 m	
Quantidade memorizável	32	
Ligações possíveis:		
Saída para luz laranja	Intermitente, 24 V, 10 W	
Saída de iluminação de zona, contacto alimentado	500 W, máximo (em 230 V~)	
Saída de alimentação dos acessórios	24 V - 15 W, máx.	
Entrada da bateria auxiliar	Sim	
Entrada células fotoeléctricas	Sim (BUS)	
Entrada de comando do tipo contacto seco	Sim	

* O tempo de abertura varia em função das características da cancela.

OPERAÇÕES PRÉVIAS

Pontos a verificar antes da instalação

► Verificação da sua cancela

A sua cancela deve estar em bom estado: verifique se a respectiva estrutura está adaptada para ser automatizada e se está conforme às normas.

A sua cancela deve permanecer horizontal durante todo o seu curso e deve abrir-se e fechar-se manualmente sem esforço. Verifique se a calha no solo está bem rectilínea e se não apresenta pontos de retenção que possam impedir o deslizamento correcto da cancela.

► Tipos de cancelas motorizáveis

O seu motor adapta-se a todos os tipos de cancelas corredeiras (em PVC, madeira, metal, etc.).



Para uma cancela gradeada cujas grades distem entre si mais de 50 mm, é obrigatório instalar uma rede (por exemplo, 40 x 40 mm) a todo o comprimento da cancela. Deste modo, evitará os riscos de entalamento (ver marca 'C' na figura ao lado).

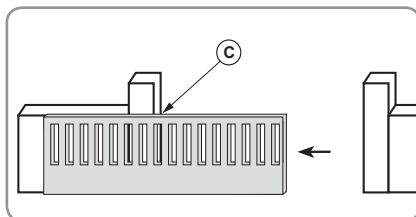

► Presença dos batentes da cancela

A cancela deve ser imobilizada através de batentes fixos solidamente no solo, para que o curso seja delimitado **tanto na abertura como no fecho**.

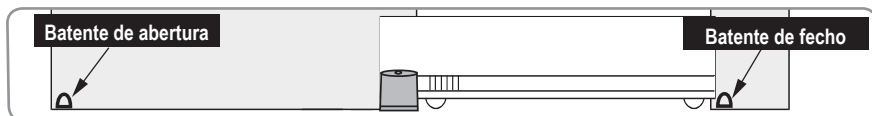

Ferramentas necessárias

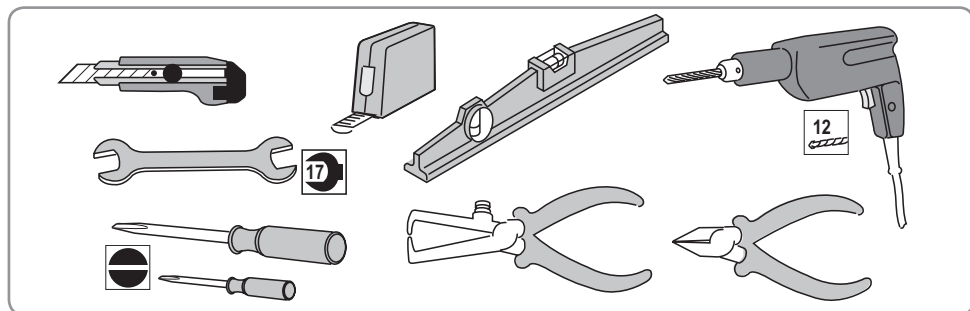

Pré-equipamento eléctrico (apenas em 230 V)

Para motorizar a sua cancela:

- Adapte uma tomada eléctrica de 230 V o mais perto possível da localização do motor.
- Preveja uma bainha de protecção cor-de-laranja ICT Ø 25 mm para a trajectória isolada dos cabos. Se não poder efectuar uma vala, utilize um passa-cabos que possa suportar a passagem de veículos (ref. 2400484).

► Alimentação eléctrica (apenas em 230 V)

Para funcionar, a caixa electrónica do motor deve ser alimentada a 230 V - 50 Hz com um cabo flexível do tipo 1,5 mm².

A linha eléctrica deve ser:

- Exclusivamente reservada ao motor.
- Dotada de uma protecção:
 - por fusível ou disjuntor de 10 A,
 - através de um dispositivo do tipo diferencial (30 mA).
- Instalada de acordo com as normas de segurança eléctricas em vigor nos países utilizadores.

Deve ser previsto um meio de desactivação omnipolar da alimentação:

- através de um cabo de alimentação com uma ficha de tomada de corrente,
- ou através de um interruptor que assegure uma distância de separação dos contactos de, pelo menos, 3 mm em cada pólo (conforme a norma EN 60335-1).

Recomenda-se a instalação de um pára-raios (de tensão residual máxima de 2 kV).

► As células

As células são obrigatórias para um funcionamento em modo automático e para uma abertura em zona pública.

- Cablagem das células (ver página 26)
Preveja uma ligação sob a bainha, entre os dois pilares, para a cablagem das células. Perfure as duas extremidades da estrutura da cancela para a passagem das bainhas. As células devem ser ligadas à electrónica do motor com um cabo do tipo 2 x 0,75 mm². A entrada da alimentação em 24 V e da informação dos contactos (célula receptora) deve situar-se sob as células.
- Localização das células (ver página 25).

► A luz laranja

A instalação de uma luz laranja é recomendada para um funcionamento em modo automático e para uma abertura em zona pública.

- Cablagem da luz laranja (ver página 28)
Preveja a trajectória do cabo para a instalação da luz laranja. A luz laranja deve ser ligada à electrónica do motor com o auxílio de um cabo do tipo 2 x 0,75 mm².
- Localização da luz laranja (ver página 27)

Instruções de segurança

As instruções de segurança devem ser respeitadas durante toda a instalação:

- Retire todas as suas jóias (pulseiras, fios, etc.) aquando da instalação.
- Para as operações de furação e de soldadura, use óculos de protecção especiais e protecções adequadas.
- Utilize as ferramentas adequadas, especificadas na página 6.
- Manipule com cuidado o sistema de motorização para evitar o risco de ferimentos.
- Não ligue a alimentação eléctrica ou a bateria auxiliar (em opção) antes de ter terminado o processo de montagem.
- Não utilize, em caso algum, a limpeza com caudal de água a alta pressão.

1. PREPARAÇÃO DAS FUNDAÇÕES

Etapas

- Localização do motor
- Aplicação dos batentes
- Fundações

► Localização do motor

Posicionamento horizontal

Certifique-se de que o motor se encontra sempre no espaço da cancela tanto na abertura como no fecho.

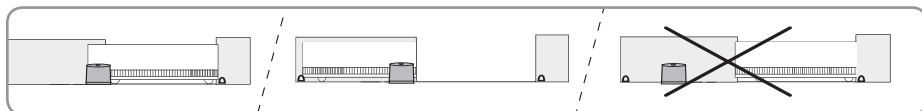

Posicionamento vertical

Certifique-se de que o motor está ligeiramente sobre-elevado (mais de 20 mm) em relação ao solo.

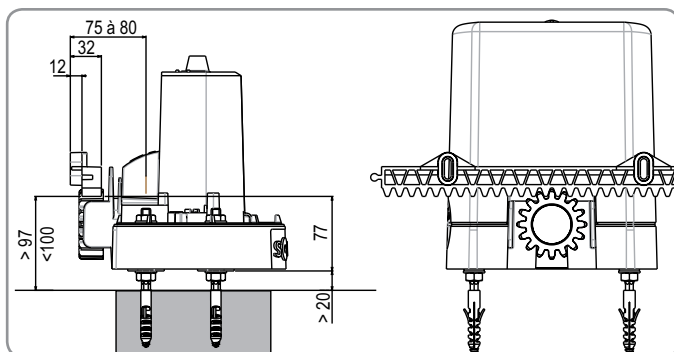

► Aplicação dos batentes

A cancela deve ser imobilizada através de batentes fixos solidamente no solo que delimitam o seu fim de curso.

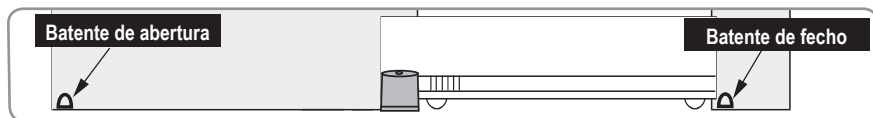

► Fundações

Os tira-fundo de fixação do motor devem ser fixados solidamente no solo.

O tipo e a dimensão da fundação dependem da natureza do solo.

Prever a trajectória do cabo de alimentação de acordo com as normas eléctricas em vigor no país de utilização.

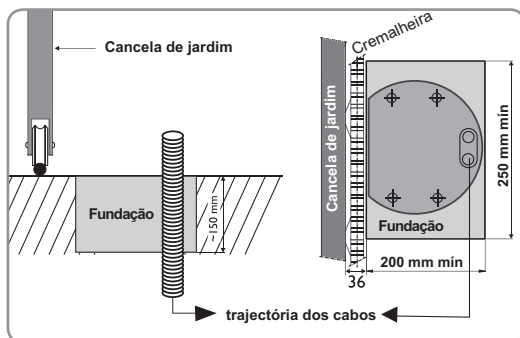

2. FIXAÇÃO

Etapas

- Aplicação dos tira-fundo
- Fixação do motor
- Montagem da cremalheira
- Regulação mecânica

► Aplicação dos tira-fundo

- [1]. Posicione o gabarito de aplicação (19) no solo e faça 4 orifícios utilizando uma broca (\varnothing 12 mm) adaptada à natureza do solo.
- [2]. Introduza as cavilhas (12). Aparafuse os tira-fundo (11).



Lubrifique ligeiramente os tira-fundo antes de os parafusar nas cavilhas.

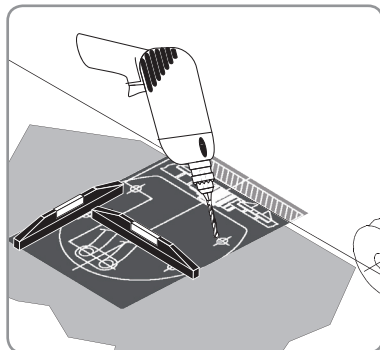

► Fixação do motor

- [1]. Aparafuse 4 porcas (8) e junte 4 anilhas (9).
- [2]. Retire a tampa (1) do motor (4).
- [3]. Posicione o motor nos tira-fundo: Certifique-se de que o suporte (base do motor) se encontra a uma altura máxima de 25 mm acima do solo. O espaço recomendado situa-se entre 20 e 25 mm.

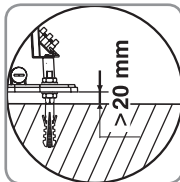

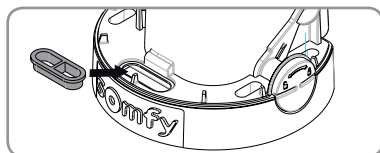
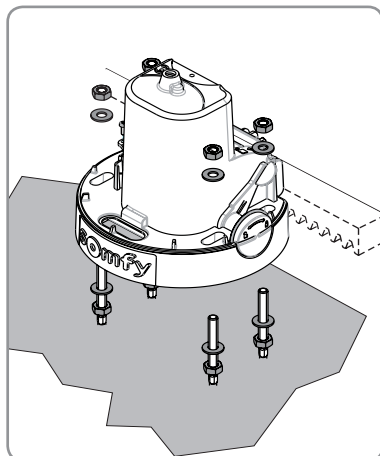

Com um nível de bolha de ar, verifique se o motor está bem nivelado.

- [4]. Uma vez posicionado em altura em relação ao solo, fixe o motor com o auxílio de anilhas (9) e aparafuse 4 porcas (8).
- [5]. Posicione o passa-fios pré-furado (10) na abertura prevista para a trajectória do cabo de alimentação.

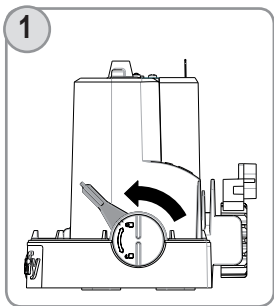
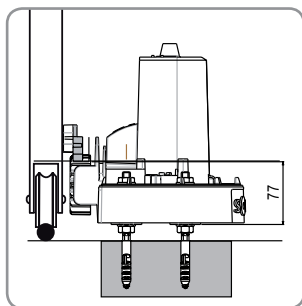

► Montagem da cremalheira



[1]. Verifique se o motor está bem desbloqueado, com o manípulo na posição .

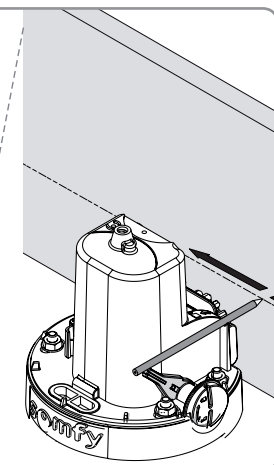
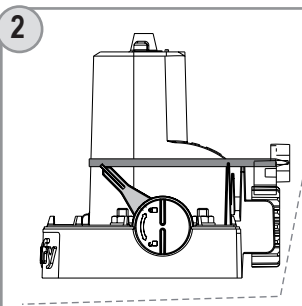

[2]. Utilize o lápis fornecido (21) para assinalar a posição da cremalheira.

Com uma mão, mantenha o lápis nos entalhes previstos no motor.

Com outra mão, faça deslizar a cancela para traçar a altura de fixação da cremalheira.

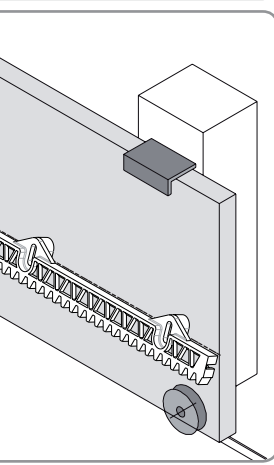
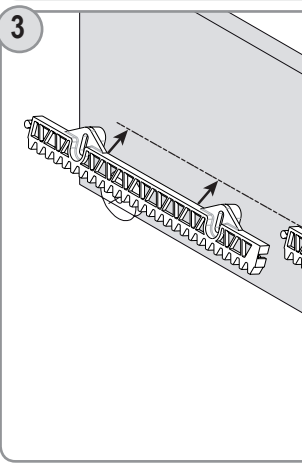

[3]. Fixe um primeiro elemento de cremalheira (18), posicionando a parte superior da cremalheira sobre o traço desenhado com o lápis.

Fixe os outros elementos da cremalheira da mesma forma. Utilize parafusos (cabeça CHc) $\varnothing 6$ em função da composição da cancela (metal, madeira).

Pode instalar uma cremalheira até 8 m (lote de 3 elementos de cremalheira de 33 cm - ref.: 2400 501).

► Regulação mecânica

Verifique se:

- o motor está bem nivelado,
- a cancela desliza correctamente: a cancela deve deslizar sem esforço ao longo de todo o seu curso.
- o carro está bem encaixado ao longo de todo o curso da cancela.
- a folga cremalheira/carreto não varia demasiado em todo o curso da cancela.

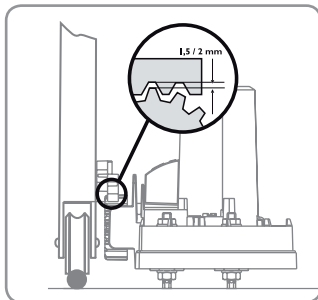

Se estas condições não forem preenchidas:

- [1]. Regule a altura e o nivelamento do motor com as 4 porcas (8) situadas sob o motor.
- [2]. Regule a cremalheira, se necessário, e aperte as porcas do motor.
- [3]. Feche a cancela.
- [4.] Bloqueie o motor.

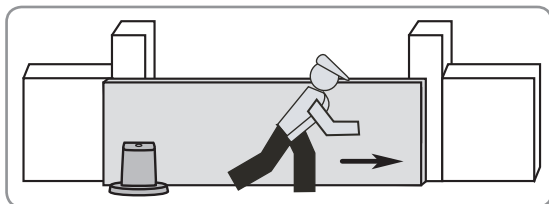

Nunca bloqueie o motor quando a cancela estiver em movimento.

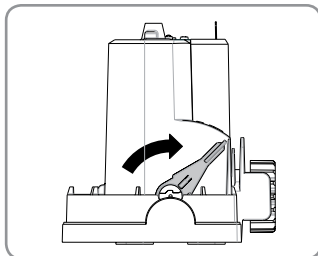

3. LIGAÇÕES ELÉCTRICAS

Etapas

- Ligação do motor
- Ligação à alimentação eléctrica
- Ligação a uma fonte de alimentação solar
- Ligação dos acessórios de segurança
- Ligação à alimentação eléctrica

► Ligação do motor à caixa electrónica



O motor e a caixa electrónica devem ser sempre ligados antes de ligar a caixa electrónica à alimentação eléctrica.



O motor é sempre ligado entre os bornes 9 e 10 (etiqueta verde M1 da caixa electrónica do motor).

O motor (4) e a caixa electrónica (3) são previamente ligados por cabos para uma instalação do motor à esquerda.

Para alterar o sentido do motor, inverta os fios ligados nos bornes 9 e 10.

Motor à esquerda

Vista do interior

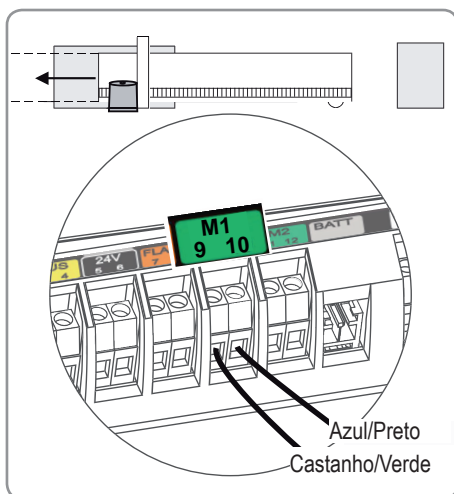

Motor à direita

Vista do interior

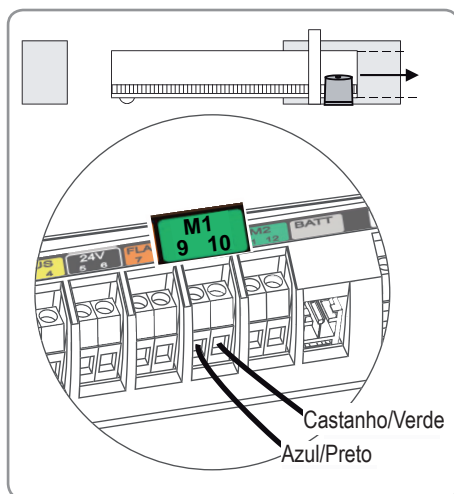

► Ligação da alimentação eléctrica



Para sua segurança, estas operações deverão fazer-se sem tensão.

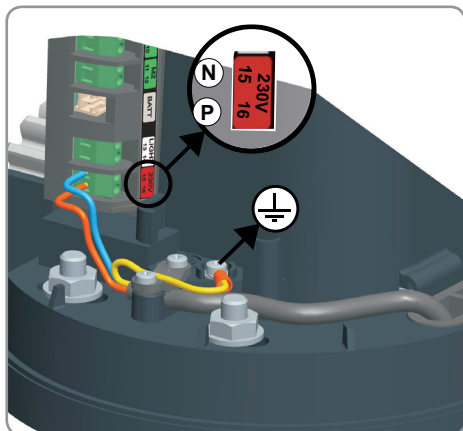
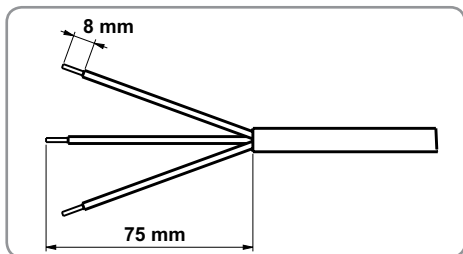

[1]. Descarne os fios do cabo de alimentação (o mesmo comprimento nos 3 fios).

[2]. Ligue o fio de terra.

O fio de terra (verde/amarelo) e o terminal isolado fornecido (17) deverão ser utilizados para determinados acessórios (iluminação de 230 V Classe I).

[3]. Ligue a fase P e a neutra N entre os bornes 15 e 16 da caixa electrónica (etiqueta vermelha de 230 V).

Verifique se os fios estão correctamente travados puxando-os ligeiramente para cima.

		Borne
Fio azul	N	15
Fio vermelho/castanho/preto	P	16
Fio verde e amarelo		



É imperativo respeitar as cores da cablagem.

► Ligação a uma fonte de alimentação solar (ver página 31)

► Ligação dos acessórios de segurança

Células (ver página 26)

As células devem ser imperativamente instaladas e ligadas antes do accionamento do motor.





Luz laranja (ver página 28)

► Ligação à alimentação eléctrica

Antes de accionar a sua instalação, deve ligar a caixa electrónica à corrente eléctrica; o testemunho ESTADO na caixa electrónica pisca (2 vezes) para indicar que o motor está sob tensão e à espera de regulação.

4. ACCIONAMENTO RÁPIDO

Apresentação dos símbolos

Pressão breve (inferior a 0,5 segundos)		Testemunho aceso	
Pressão prolongada (superior a 0,5 segundos)		Testemunho intermitente	
		Testemunho apagado	

Etapas

- Aplicação da etiqueta da caixa electrónica
- Memorização dos comandos à distância
- Inicialização do curso da cancela

► Aplicação da etiqueta da caixa electrónica

Cole a etiqueta (20) na caixa electrónica (3) do motor.

► Memorização dos comandos à distância



Não tape o sensor de luminosidade com o comando à distância (ver página 4).

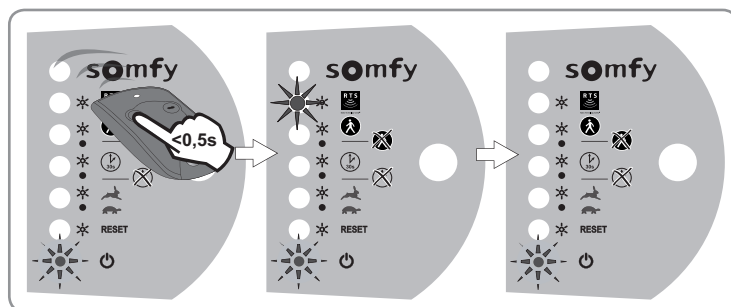

[1]. Coloque o comando à distância sob a marca Somfy.

[2]. Pressione brevemente um botão do comando à distância.

O testemunho RÁDIO  acende-se e, depois, apaga-se.

Nota: Só pode memorizar um botão por cada comando à distância. Se memorizar um segundo botão, o primeiro será automaticamente apagado.

► Inicialização do curso da cancela

A electrónica do motor memoriza automaticamente:

- O binário do motor necessário ao comando da cancela, em funcionamento normal. Consequentemente, esta memorização permite detectar qualquer esforço anormal no motor.
- Os cursos necessários à abertura e ao fecho total da cancela com a marcação dos batentes.

 **Para uma utilização com as células, estas devem ser instaladas e alinhadas correctamente antes da inicialização (ver página 26).**

 **A cancela deve estar fechada para efectuar a auto-inicialização.**

Durante a inicialização, mantenha-se a uma distância normal da cancela e respeite as seguintes etapas:

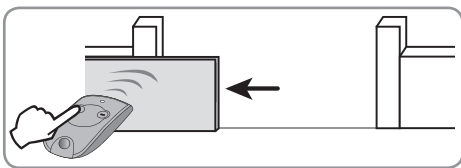

[1]. Pressione o botão do comando à distância memorizado.

A cancela abre-se a baixa velocidade.

Se a cancela não se abrir, verifique se a ligação do motor está correcta (ver página 12) e se as células estão correctamente alinhadas e destapadas (ver página 26).

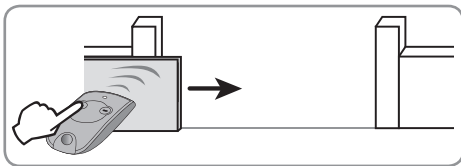

[2]. Assim que a cancela estiver aberta, pressione novamente o botão do comando à distância.

A cancela fecha-se.

No fim destas 2 etapas, o testemunho ESTADO  acende-se fixamente.

Se o testemunho ESTADO  piscar, consulte a assistência à reparação (página 23).

Se o ciclo (uma abertura + um fecho) for interrompido, recomeça o processo de inicialização.

5. MONTAGEM DA TAMPA

Verifique se o motor está bloqueado.

- [1].** Coloque a tampa no suporte (base) do motor.
- [2].** Aplique a junta (6), para assegurar a estanqueidade do motor, e o parafuso da tampa (5).
- [3].** Aparafuse a tampa com a chave fornecida (7).

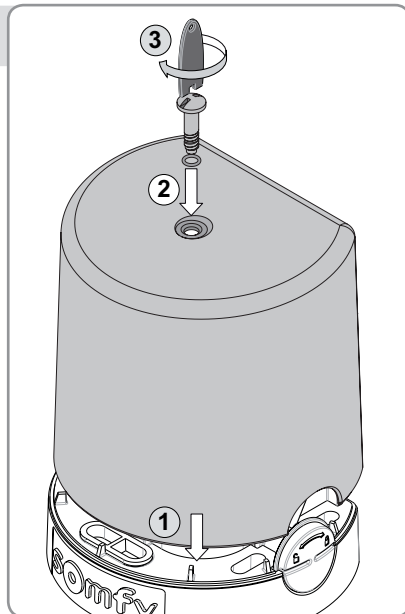

O SEU MOTOR ESTÁ PRONTO A FUNCIONAR.

Por defeito, funciona em modo sequencial, só com abertura total e a velocidade normal

UTILIZAÇÃO

Funcionamento em modo sequencial

Todos os comandos à distância com 2 ou 4 botões memorizados têm o mesmo modo de funcionamento. As pressões sucessivas num mesmo botão de comando desencadeiam o seguinte funcionamento do motor: **Abertura, Paragem, Fecho, Paragem, Abertura...**

► Só com abertura total

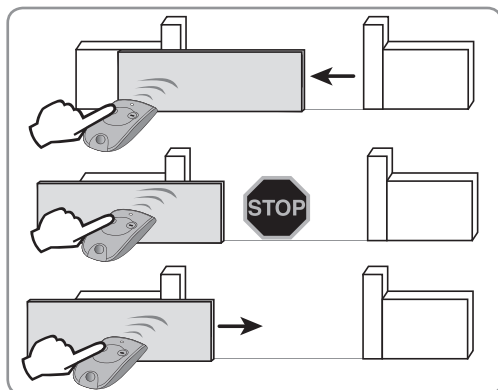

Abertura total sistemática da cancela premindo o comando à distância.

Paragem da cancela com uma nova pressão.

Fecho da cancela com uma nova pressão.

► Abertura peão ou total (ver página 20 para activar este modo)

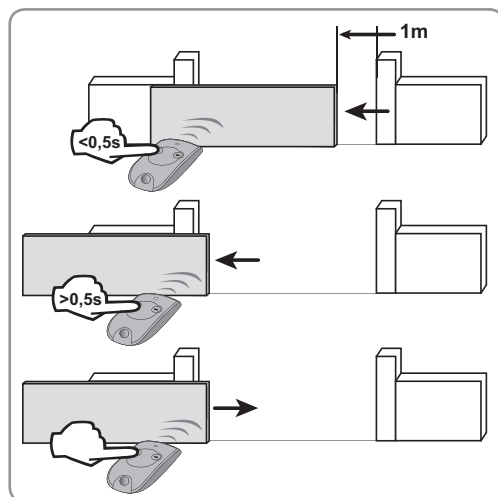

Abertura parcial da cancela (aproximadamente 1 m) para acesso a peões **através de uma pressão breve** no comando à distância.

Abertura total da cancela **através de uma pressão prolongada** no comando à distância.

Fecho da cancela através de uma nova pressão breve ou prolongada.

Funcionamento em modo automático

Em modo automático, o fecho da cancela intervém automaticamente ao fim de 30 segundos.

► Precauções de utilização

Para a utilização da sua cancela em modo automático, a norma EN 12 453 exige a instalação de um jogo de células fotoeléctricas (ver descrição e cablagem, páginas 25 e 26).

A Somfy recomenda a instalação de uma luz alaranjada (ver descrição e cablagem, páginas 27 e 28) e de uma iluminação de zona (ver cablagem, página 28).

► Funcionamento em modo automático (ver página 20, para activar este modo)

Nota: O modo automático só pode ser activado quando as células estiverem instaladas e forem reconhecidas no momento da inicialização do curso da cancela.

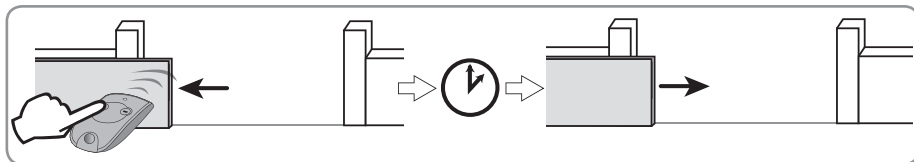

Abertura da cancela através de uma pressão no comando à distância.

Fecho automático da cancela ao fim de 30 segundos.



Se passar à frente das células, a cancela fecha-se automaticamente ao fim de 3 segundos.

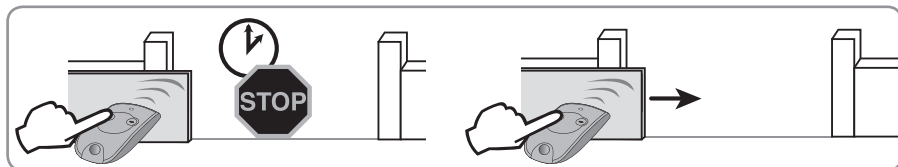

Fixação da cancela na posição aberta através de uma pressão no comando à distância para parar a temporização.

Fecho da cancela através de uma nova pressão no comando à distância.

Funcionamento em modo de velocidade rápida (ver página 20, para activar este modo)

Em modo de velocidade rápida, a abertura da cancela faz-se em 11 segundos para 3 m, em vez de 16 segundos para 3 m em velocidade normal.



Antes de activar o modo de velocidade rápida, consulte a tabela da página 4.

Funcionamento da detecção de obstáculo

Se for detectado um obstáculo:

- aquando da abertura, a cancela pára e recua um pouco,
- aquando do fecho, a cancela pára e depois reabre completamente.

Funcionamento da iluminação de zona

A iluminação de zona acende-se a cada accionamento da motorização. Apaga-se automaticamente ao fim de 1 min 30 s, em caso de alimentação eléctrica (230 V), ou de 30 segundos, em caso de alimentação solar após o fim do movimento.

Funcionamento dos comandos à distância ou pontos de comando com 3 botões

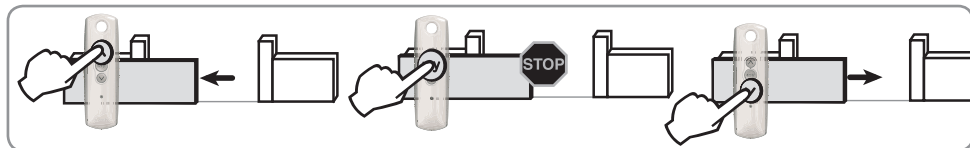

Abertura através de uma pressão no botão Subida

Paragem através de uma pressão no botão central

Fecho através de uma pressão no botão Descida

Nota: Os comandos à distância ou pontos de comando com 3 botões não permitem lançar uma abertura para peões.

Desbloqueamento/bloqueamento do motor

 **Para sua segurança, estas operações deverão ser efectuadas fora de tensão mesmo em caso de corte de corrente, a alimentação pode ser restabelecida em qualquer altura.**

 **Bloquee sempre o motor para que a alimentação eléctrica não seja restabelecida. O manipulo deve estar na posição de bloqueamento.**

 **Nunca desbloqueie ou bloqueie o motor quando a cancela estiver em movimento (deslocamento eléctrico ou manual).**

Colocando o motor na posição de segurança , a cancela pode ser manobrada manualmente em caso de avaria eléctrica.

Por conseguinte, a cancela está totalmente livre. Manipule-a com precaução.

► Interior

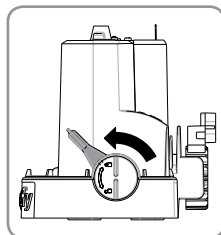

Desbloqueie o motor puxando o manipulo na sua direcção.

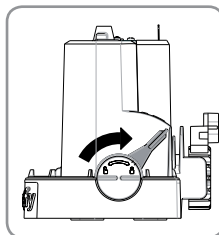

Bloquee o motor empurrando o manipulo na direcção da cancela.

► Exterior

Utilize a chave fornecida com o seu motor para o bloquear ou desbloquear sem retirar a tampa.

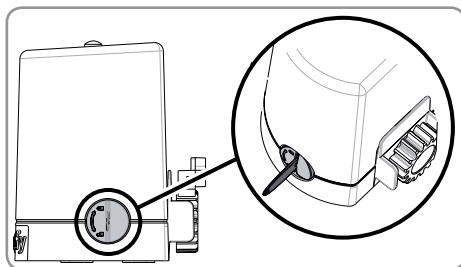

Motor desbloqueado

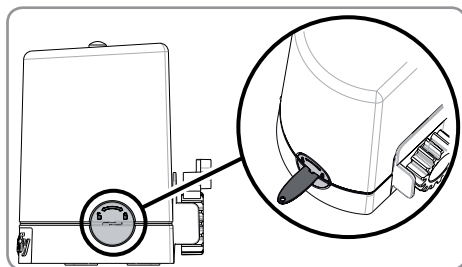

Motor bloqueado

PARAMETRIZAÇÃO AVANÇADA

Nota: Não é possível ajustar os parâmetros do motor durante o movimento da cancela.

As alterações de parâmetro serão tidas em conta após uma primeira abertura da cancela.

Adicionar comandos à distância

Se já tiver memorizado 32 comandos à distância e pretender memorizar um 33º comando à distância, o primeiro comando memorizado será apagado e assim sucessivamente.





Os comandos à distância adicionados terão o mesmo modo de funcionamento que os comandos já memorizados.

► Adicionar comandos à distância de «2 ou 4 botões»

Retome as operações de «Memorização dos comandos à distância» descritas na página 14.

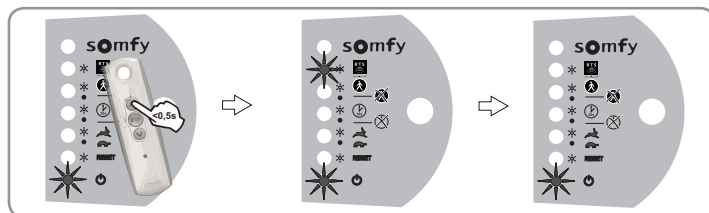
► Adicionar comandos à distância com «3 botões»



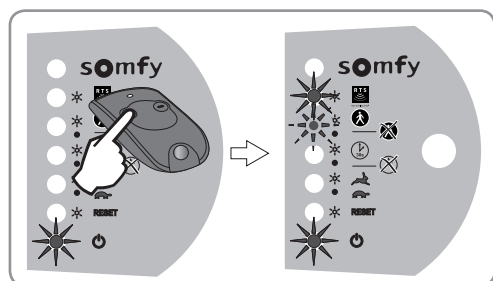

- [1]. Coloque o comando à distância sob a marca Somfy
- [2]. Pressione brevemente o botão Subida ou Descida do comando à distância. O testemunho RÁDIO  acende-se e, depois, apaga-se.

Entrada no menu de regulação



 **Não tape o sensor de luminosidade com o comando à distância (ver página 4).**

- [1]. Coloque o comando à distância com "2 botões" sob a marca Somfy.
- [2]. Pressione o botão esquerdo do comando à distância até o testemunho RÁDIO  se acender e o testemunho TOTAL+PEÃO  começar a piscar.

Nota: O comando à distância deve ser colocado na caixa electrónica para entrar no menu regulação.

Não é possível entrar no menu regulação, com um comando à distância com «3 botões».



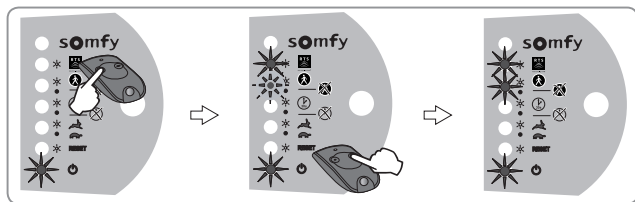

Assim que entrar no menu regulação, os parâmetros podem ser regulados com o comando à distância.

Activação do modo TOTAL + PEÃO



[1]. Entre no menu regulação (ver página 19).

[2]. Pressione o botão direito. O testemunho TOTAL+PEÃO  acende-se fixamente e, depois, começa a piscar.

Para passar apenas ao modo TOTAL, proceda da mesma forma; o testemunho TOTAL+PEÃO  apaga-se e, depois, começa a piscar.

Activação do modo FECHO AUTOMÁTICO

Nota: O modo automático só pode ser activado quando as células estiverem instaladas e forem reconhecidas no momento da inicialização do curso da cancela.

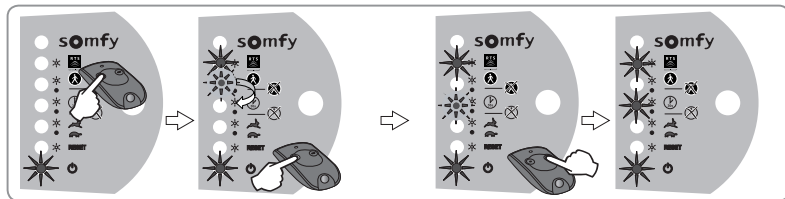

[1]. Entre no menu regulação (ver página 19).

[2]. Pressione uma vez o botão esquerdo. O testemunho FECHO AUTOMÁTICO  começa a piscar.

[3]. Pressione o botão direito. O testemunho FECHO AUTOMÁTICO  acende-se fixamente e, depois, começa a piscar.

Para passar apenas ao modo SEQUENCIAL, proceda da mesma forma; o testemunho FECHO AUTOMÁTICO  apaga-se e, depois, começa a piscar.

Activação do modo VELOCIDADE RÁPIDA



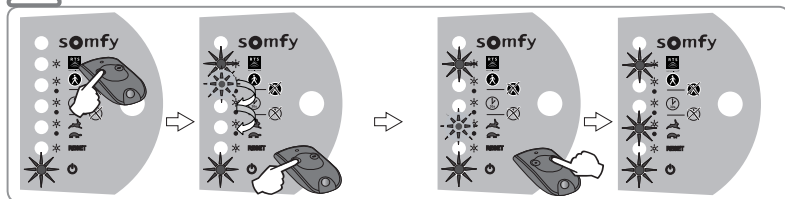

Antes de activar o modo de velocidade rápida, consulte a tabela da página 4.



[1]. Entre no menu regulação (ver página 19).

[2]. Pressione duas vezes o botão esquerdo. O testemunho VELOCIDADE RÁPIDA  começa a piscar.

[3]. Pressione o botão direito. O testemunho VELOCIDADE RÁPIDA  acende-se fixamente e, depois, começa a piscar.

Para passar ao modo VELOCIDADE NORMAL, proceda da mesma forma; o testemunho VELOCIDADE RÁPIDA  apaga-se e, depois, começa a piscar.

No fim da parametrização, os testemunhos dos parâmetros mantêm-se acesos ou apagados consoante as regulações efectuadas.

Supressão dos comandos à distância e de todas as regulações

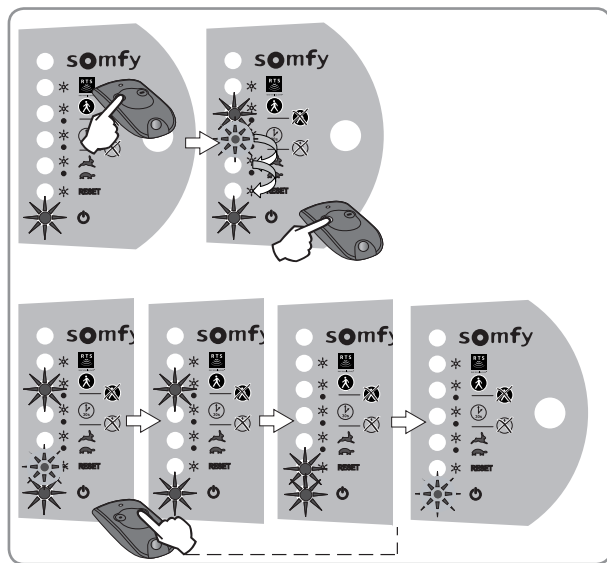

[1]. Entre no menu regulação (ver página 19).

[2]. Pressione sucessivamente o botão esquerdo até o testemunho **RESET** (reposição a zero da memória) começar a piscar.

[3]. Pressione o botão direito até o testemunho **RESET** (reposição a zero da memória) se acender. Liberte o botão.

O testemunho ESTADO  começa a piscar.

Todos os comandos à distância e as regulações efectuadas (curso da cancela, modo de funcionamento, etc.) são apagados. Os testemunhos dos parâmetros são apagados.

Saída do menu de regulação

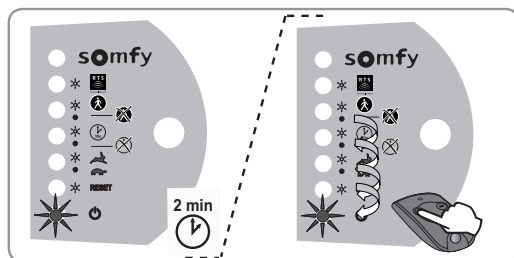

Aguarde 2 minutos sem premir o comando à distância.

OU

Pressione sucessivamente o botão esquerdo do comando à distância até o testemunho **RÁDIO**  se apagar.

ASSISTÊNCIA À REPARAÇÃO

O motor não responde às acções do comando à distância

► O alcance do comando à distância é reduzido

- Verifique a pilha do comando à distância

A duração da pilha geralmente verificada é de 2 anos.

As pilhas usadas serão devolvidas ao distribuidor ou eliminadas numa unidade de reciclagem de resíduos.

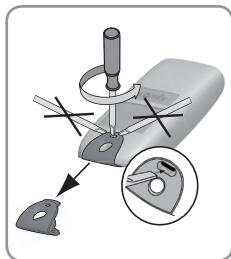

[1]. Retire a mola do comando à distância.

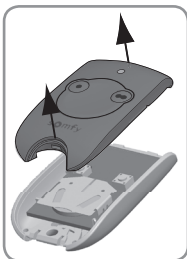

[2]. Levante a tampa.



[3]. Retire a pilha com uma chave de fendas.



[4]. Substitua a pilha (3V CR 2430).

- Verifique a antena da caixa electrónica do motor

Verifique a cablagem da antena

Verifique se a antena não está solta ou esmagada. A antena deve estar posicionada como na ilustração ao lado.

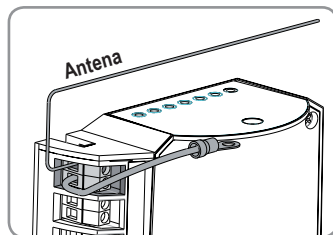

- Ambiente exterior

Alguns elementos podem perturbar as emissões de rádio (postes eléctricos, muros com estruturas metálicas, etc.). Se for esse o caso, preveja uma antena exterior.

► O botão que memorizou não funciona

Tente comandar o seu motor premindo o outro botão do comando à distância.

Se o seu motor responder a esta acção, este botão do comando à distância foi memorizado. O comando à distância pode memorizar um só botão.

► O motor está desbloqueado

Verifique a posição do manípulo de desbloqueamento do motor (ver página 18).

O testemunho ESTADO da caixa electrónica está apagado

Verifique a alimentação eléctrica.

Verifique o cabo de alimentação.

A luminosidade exterior é insuficiente. O motor está em modo de vigília. Aumente a luminosidade ambiente da sua caixa electrónica (com uma pilha eléctrica, por exemplo) se pretender efectuar regulações.

A cancela pára e inverte o seu movimento

Verifique se não há qualquer obstáculo entre as células, no curso da cancela ou na respectiva calha.

O testemunho ESTADO da caixa electrónica começa a piscar

Observe o número de impulsos e consulte as instruções fornecidas na tabela abaixo:

Número de impulsos	Significado	Acção
1	Funcionamento do motor com bateria auxiliar	Verifique a alimentação eléctrica.
2	Motor em modo de espera de inicialização do curso da cancela	Efectue um accionamento rápido do motor (ver páginas 14 e 15).
3	Avaria nas células:	
	Células tapadas	Elimine o obstáculo que tapa as células.
	Células mal alinhadas	Corrija o respectivo alinhamento (ver figura 11, página 26).
	Células com cabos mal ligados	Volte a ligar os cabos das células respeitando as instruções na página 26.
4	Curto-circuito na saída BUS (bornes 3-4) da caixa electrónica	Verifique os acessórios ligados na saída BUS da caixa electrónica.
5	Segurança térmica do motor accionado	Deixe o motor arrefecer até que o testemunho ESTADO  se acenda fixamente.
6	Curto-circuito na saída de 24 V (bornes 5-6) da caixa electrónica	Verifique os acessórios ligados na saída de 24 V da caixa electrónica.

Assim que a avaria tiver sido corrigida, o testemunho ESTADO  deve acender-se fixamente.

Se o testemunho ESTADO  continuar a piscar, contacte sua loja de bricolagem.

O testemunho FECHO AUTOMÁTICO não se acende

Para poder activar o modo de funcionamento automático, deve instalar um jogo de células e, depois, realizar uma inicialização do curso da cancela.

Se tiver instalado as células após a inicialização do curso da cancela, deve:

- [1]. Desligar as células.
- [2]. Apagar todas as regulações (ver «Supressão dos comandos à distância e de todas as regulações», página 21).
- [3]. Ligar as células (ver a página 26).
- [4]. Efectuar um novo accionamento rápido (ver páginas 14 e 15).

Outras reparações

Para obter qualquer aconselhamento técnico ou comercial, sua loja de bricolagem ou ligue-se ao site Internet: www.somfy.pt.

ACESSÓRIOS

Secção dos cabos por tipo de acessório

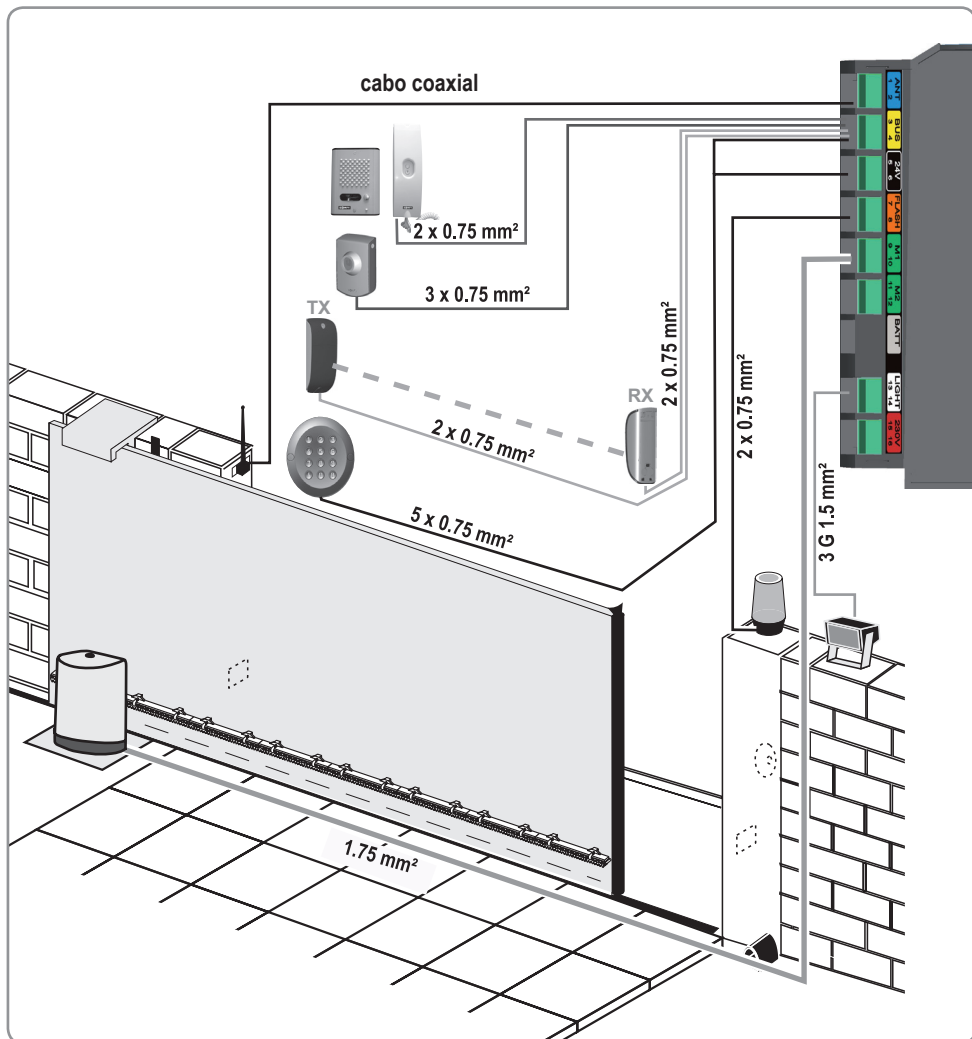

Células ----- ref. 2400939 -----

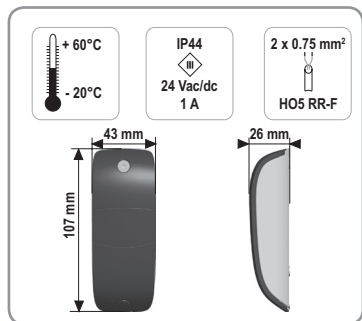
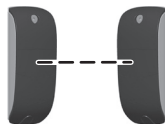

As células permitem parar e inverter o movimento de fecho da cancela em caso de detecção de obstáculo (ocultação das células).

Nota: Se a cancela estiver fechada e se as células estiverem tapadas, a cancela não se abre.

Um jogo de células é composto por:

- uma célula emissora (TX),
- uma célula receptora (RX).

► Localização das células

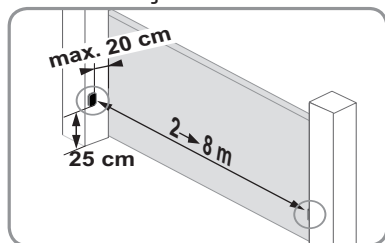

Para simplificar a cablagem, coloque a célula receptora no poste que suporta o motor equipado com o sistema electrónico.

► Instalação e cablagem das células

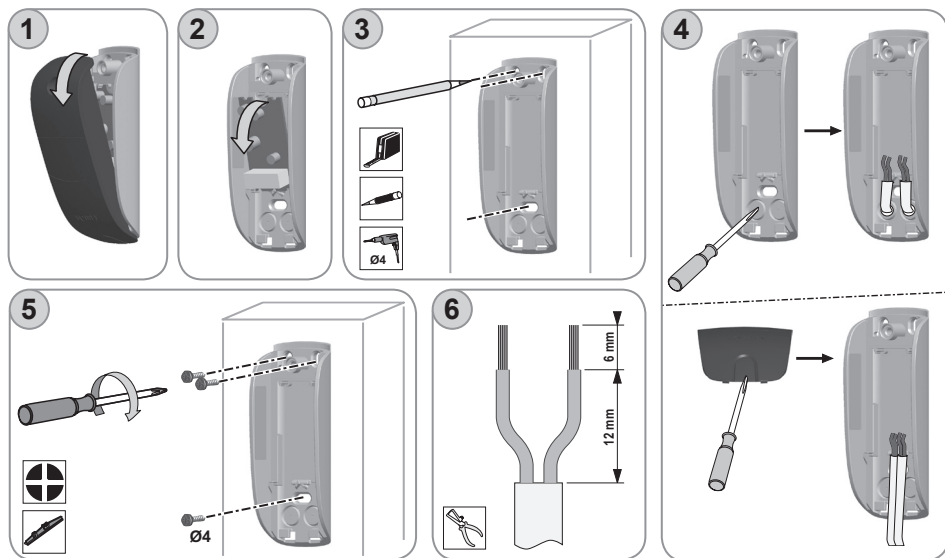

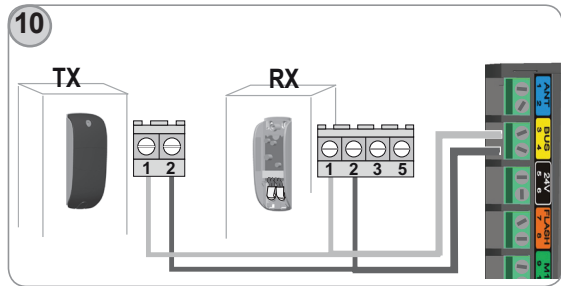
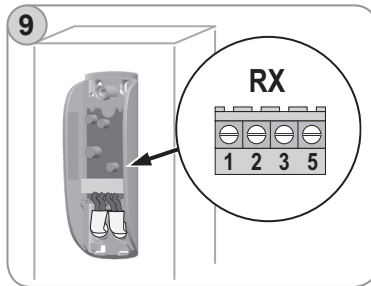
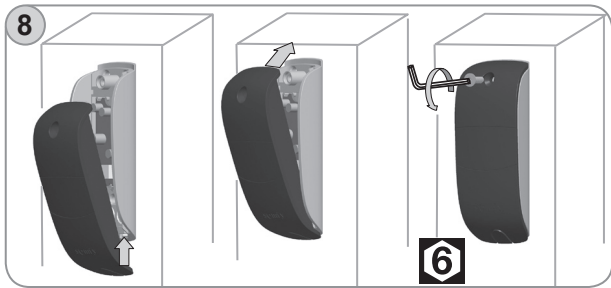
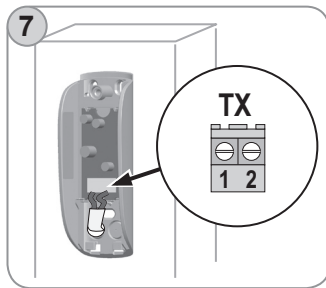

	TX		RX			
	1	2	1	2	3	5
Etiqueta amarela (BUS)	3	4	3	4	X	X

! Para verificar o alinhamento das células, deve repor a tampa da célula emissora mas não a da célula receptora.

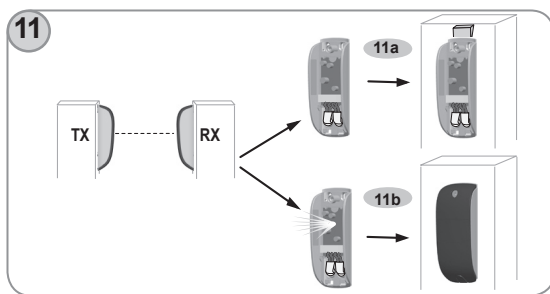

Verifique o alinhamento correcto das células:

- Se o testemunho da célula receptora não se acender, ajuste o alinhamento da célula (RX) com o auxílio de uma cunha. Verifique de novo.
- Se o testemunho da célula receptora se acender fixamente (alinhamento correcto), volte a fechar a tampa da célula receptora (RX).

! Se pretender instalar células após ter efectuado a inicialização do curso da cancela, deve apagar todas as regulações (ver «Supressão dos comandos à distância e de todas as regulações», página 21), ligar os cabos das células e, depois, efectuar uma nova inicialização (ver página 15).

► Instruções de segurança

O bom funcionamento das células deve ser verificado todos os 6 meses. Para isso, aquando do fecho da cancela, tape uma célula com a mão. **A cancela deve parar e abrir-se.**

Luz laranja ----- ref. 2400596 -----



<p>24 V E14 10 Watt max</p>	<p>+ 60°C - 20°C</p>	
<p>IPX4 24 Vac/ dc</p>	<p>2 x 0.75 mm² HO5 RRF</p>	

A luz laranja evita a entrada em funcionamento da motorização.

Começa a piscar 2 segundos antes da cancela se deslocar.

► Instalação da luz laranja

A luz laranja pode ser instalada de duas formas (ver fig. 4a e 4b).

1

2

3

4a

4b

5

6

7

8

9

10

11

PT

► Cablagem da luz laranja

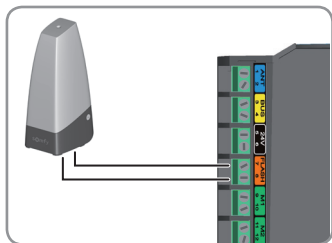

Ligue a luz laranja aos bornes 7 e 8 (etiqueta cor-de-laranja «FLASH») da caixa electrónica.

Iluminação de zona

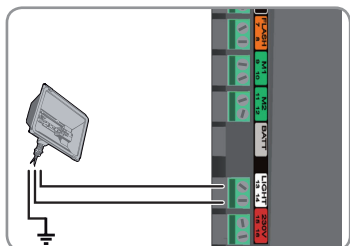

Ligue a iluminação de zona aos bornes 13 e 14 (etiqueta branca «LIGHT») da caixa electrónica.



Em caso de fonte de alimentação solar, ver página 31.

Bateria auxiliar ----- ref. 2400720 -----



Este acessório não é compatível com uma fonte de alimentação solar.

A bateria auxiliar assegura o funcionamento da cancela em velocidade lenta, em caso de avaria eléctrica. Está integrada e liga-se directamente à caixa electrónica do motor.

Para aumentar a autonomia da bateria em funcionamento, os acessórios não-multiplexados são desactivados; só os comandos à distância e pontos de comando de rádio permitem comandar a cancela.

Nota: O testemunho ESTADO  fica intermitente (1 impulso) quando o motor funciona com bateria.

► Características técnicas da bateria

- Autonomia: 10 ciclos em modo contínuo ou 24 horas com a cancela em perfeito estado.
- Tempo de carga máximo antes da utilização da bateria: 48 horas de carga.
- Duração de vida da bateria: 3 anos.

Para otimizar a duração de vida da bateria, recomenda-se que desligue a alimentação eléctrica da sua cancela e a faça trabalhar durante alguns ciclos, 3 vezes por ano.



► Cablagem e aplicação da bateria

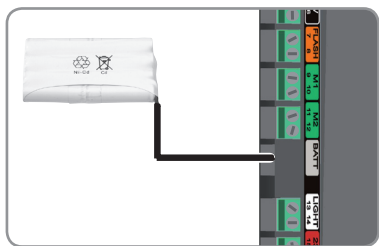

Ligue a bateria ao borne previsto para este efeito (etiqueta cinzenta «BATT») da caixa electrónica.

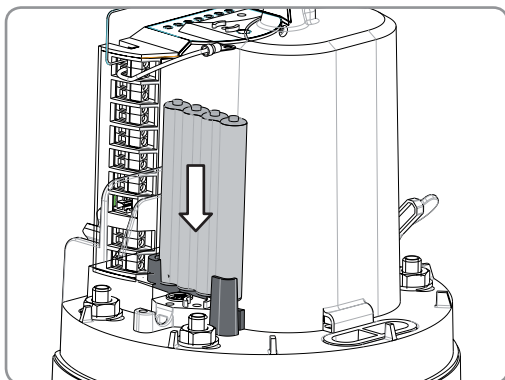

Contactor com chave ----- ref. 2400597 -----



! *Este acessório não é compatível com uma fonte de alimentação solar.*

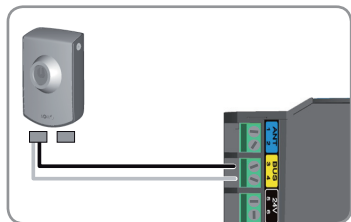

Ligue o contactor com chave aos bornes 3 e 4 (etiqueta amarela «BUS») da caixa electrónica.



Intercomunicador ----- ref. 2400463 -----



! *Este acessório não é compatível com uma fonte de alimentação solar.*

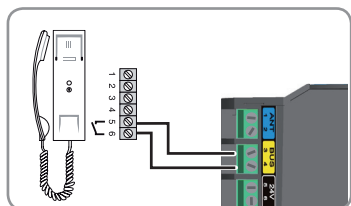

Ligue o intercomunicador aos bornes 3 e 4 (etiqueta amarela «BUS») da caixa electrónica.



Nota: Se pretender ligar um intercomunicador diferente do apresentado acima, assegure-se de que este possui um contacto de saída não-alimentado.

Teclado numérico ----- ref. 2400581 -----



 **Este acessório não é compatível com uma fonte de alimentação solar.**

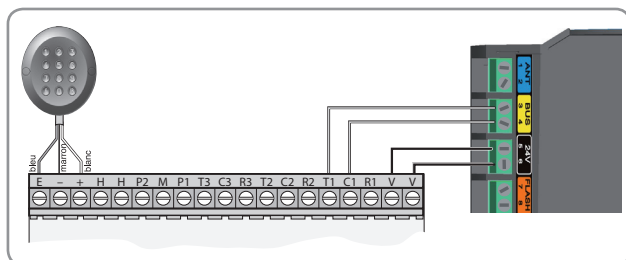

Ligue:

- T1 e C1 do teclado numérico aos bornes 3 e 4 (etiqueta amarela «BUS») da caixa electrónica
- V e V do teclado numérico aos bornes 5 e 6 (etiqueta preta «24 V») da caixa electrónica.

Antena exterior ----- ref. 2400472 -----

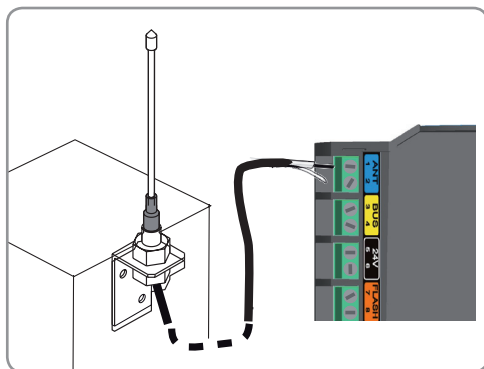

Uma antena exterior de muito longo alcance pode substituir a antena de fios.

Coloca-se na parte superior do poste e deve estar desimpedida.

Ligue a antena aos bornes 1 e 2 (etiqueta azul «ANT») da caixa electrónica :

- a alma do fio ao borne 1
- a trança de massa ao borne 2

Comando à distância com 2 botõesref. 2400549-----



Comando à distância com 4 botõesref. 2400576-----



FONTE DE ALIMENTAÇÃO SOLAR

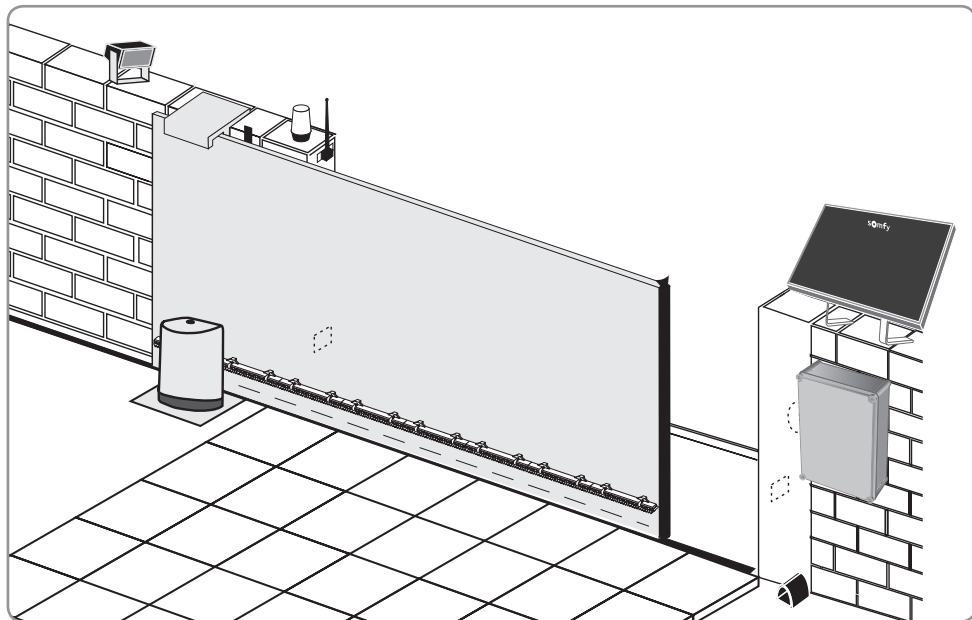

PT

► Ligação à fonte de alimentação solar

Ligue o cabo da fonte de alimentação solar ao borne cinzento «BATT» da caixa eletrônica do motor.

Nota: Quando o motor funciona com a fonte de alimentação solar, os comandos não-multiplexados são desactivados; só os comandos à distância e pontos de comando de rádio permitem comandar a cancela.

► Ligação da iluminação de zona

Ligue a iluminação de zona aos bornes 5 e 6.

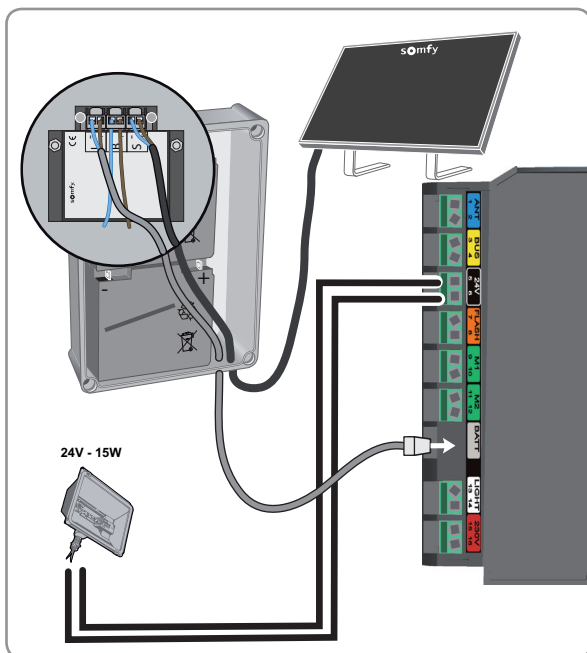



SOMFY España SA
Información sobre el producto y
recomendaciones de uso: 902 02 6868
www.somfy.es

SOMFY Portugal
www.somy.com