

Guía de **INSTALACIÓN**

Ref. 162209

inteo *Chronis UNO*



El **Chronis UNO** es un automatismo de programación horaria para operadores.

La función principal del Chronis UNO es “dar órdenes en relación a los horarios”. En este sentido, pueden ser programados una orden de SUBIDA y una de BAJADA al día.

Programación horaria semanal:

Pueden ser programados diferentes horarios para cada día de la semana.

Función estacional:

La programación horaria de las órdenes de subida y bajada se determinan dependiendo de la temporada (verano/invierno).

Función aleatoria:

Gracias al modo de trabajo específico (elegido por el usuario final), Chronis da la impresión que la casa está habitada (se envían órdenes automáticas con unos períodos de +/- 15 minutos sobre las horas programadas).

1 Características:

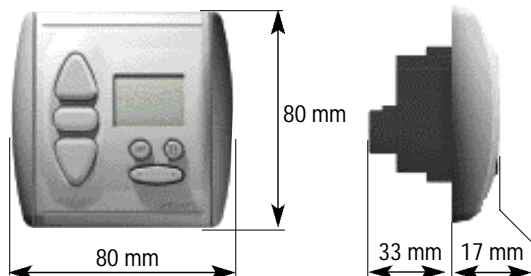

- Alimentación: 220-240 V ~ 50Hz
- Producto Clase II.
- Índice de protección: IP 40.
- Salida: ~ 250 V 3A cos 0,8
- Salida temporización: activa 180 segundos.
- Condiciones medioambientales para su utilización: de +5°C a +40°C .
- Precisión horaria: +/- 5 minutos al año.
- Fallo de la alimentación: fecha y hora son almacenados durante 10 días. La hora de subida y bajada memorizada no se borra por un fallo en la alimentación.



2 Instalación:

Leer las instrucciones cuidadosamente antes de conectar el automatismo.

A Montaje

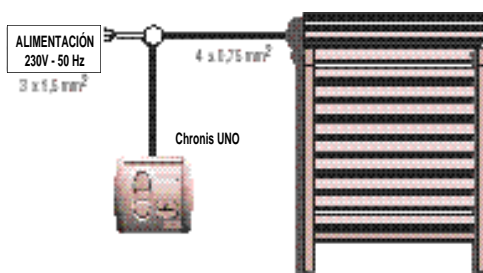
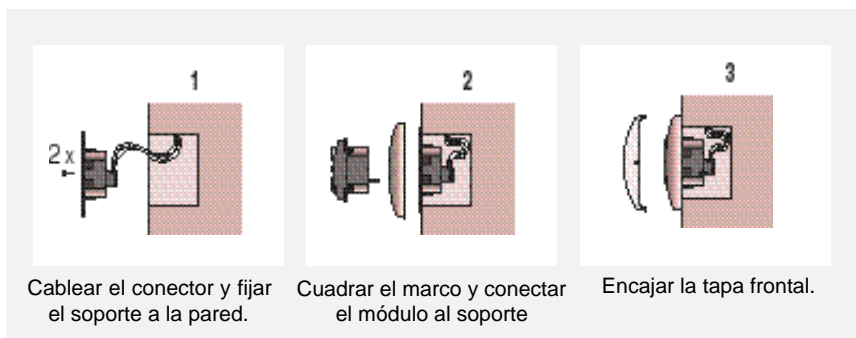

B Cableado

Respetar los estándares eléctricos así como los siguientes puntos:

- desconectar la alimentación antes de llevar a cabo ningún trabajo.
- asegurarse que no existen fuerzas de tracción en los cables después de la instalación.

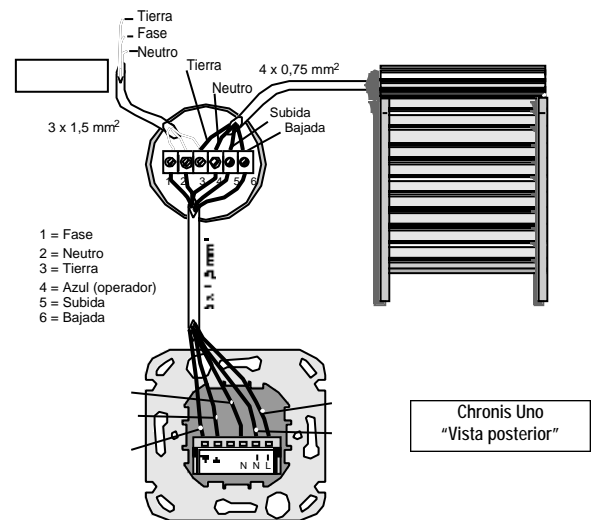
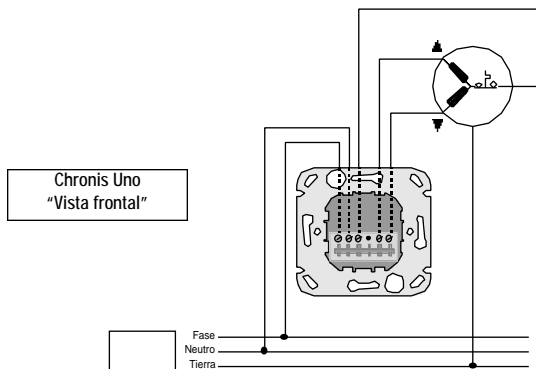

3 Programación

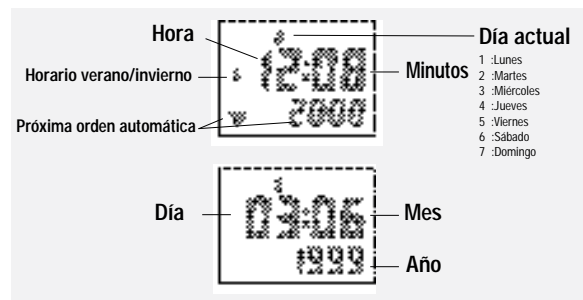
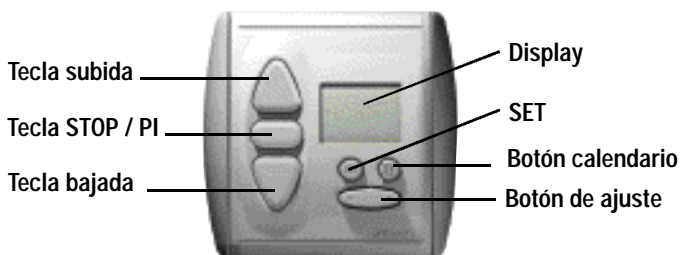

A Programación inicial

Fundamentalmente válido para programar o cambiar valores:

- Los valores que parpadean pueden ser modificados.
- Siempre pulsar SET para finalizar y almacenar los valores introducidos.
- Si no se introduce ningún dato durante aproximadamente 20 segundos, el menú de entrada desaparece automáticamente. Las entradas realizadas hasta ese momento no son almacenadas.

Antes de introducir la hora, se debe llevar a cabo la programación de verano o invierno. En fábrica se programa como invierno.

Programar verano o invierno

• Pasar la hora de invierno a verano

1. Pulsar brevemente → parpadea la hora.
2. Pulsar más de 5 segundos → hora de verano.
3. Pulsar brevemente (almacenar) → se visualiza la hora.

• Pasar la hora de verano a invierno

1. Pulsar brevemente → parpadea la hora.
2. Pulsar más de 5 segundos → hora de invierno.
3. Pulsar brevemente (almacenar) → se visualiza la hora.

Programación de hora

1. Pulsar brevemente → parpadea la hora.
2. Poner la hora con .
3. Pulsar brevemente (almacenar) → la hora deja de parpadear.

Programación de fecha

1. Pulsar el botón calendario brevemente → parpadea la fecha (si no introduces nada en 10 segundos, el display vuelve a la hora).
2. Pulsar brevemente → parpadea el día.
3. Poner el día con .
4. Pulsar brevemente → parpadea el mes.
5. Poner el mes con .
6. Pulsar brevemente → parpadea el año.
7. Poner el año con .
8. Pulsar brevemente (almacenar) → el año deja de parpadear, se visualiza la hora.

El día de la semana se programa automáticamente. La selección del día, mes y año también se puede llevar a cabo en la dirección opuesta, utilizando el botón .

B Configuraciones

El Chronis UNO ofrece cinco modos de funcionamiento diferentes, que pueden cumplir todos los requisitos personales pulsando un botón.

Programa semanal (▼ 20:00)

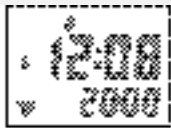

Las persianas suben y bajan automáticamente a las horas introducidas de subida y bajada

- La programación de fábrica de subida es a las 6:00 y 20:00 de bajada.
- Se pueden introducir diferentes horas para cada día de la semana. El día de la semana al que se introduce la hora, aparece siempre parpadeando.

Cambiar el programa semanal (si es necesario)

1. Mantener pulsado hasta que el programa semanal (▼ 20:00) se visualice.
2. Pulsar brevemente → la hora parpadea.
3. Pulsar brevemente → parpadea el cambio de hora de subida.
4. Pulsar brevemente el botón calendario para seleccionar el día de la semana que se desea programar. Se puede seleccionar todos los días de la semana (1234567).
5. Poner la hora de SUBIDA con
6. Pulsar brevemente → parpadea el cambio de hora de bajada.
7. Poner la hora de BAJADA con

Si es necesario, poner el siguiente día con el botón calendario y repetir los pasos del 3 al 7.

Después de introducir los datos, pulsar brevemente (almacenar) → se visualiza la hora. Si la hora de SUBIDA o BAJADA supera las 23:59 con los botones el visor muestra OFF. La SUBIDA o BAJADA automática puede ser cambiada, en determinados días con la función OFF, por órdenes manuales de subida y bajada.

Función seguridad / vacaciones (SEC)

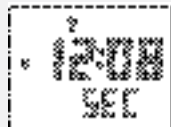

Con esta función, la casa parece estar habitada durante su ausencia, con la subida y bajada de persianas a horas aleatorias.

Las horas se desvían automáticamente de las horas introducidas en el programa semanal, con unos períodos de +/- 15 minutos. Mantener pulsado hasta que se visualiza SEC.

Función cósmica 1 (COS 1)

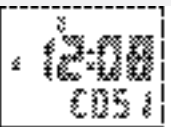

Las persianas suben y bajan aproximadamente en la salida y puesta de sol.

Introduciendo un diferencial horario, la subida y/o bajada puede ser movida independientemente de las horas de salida y puesta de sol con un período de +/- 1h 59 min.

Introduciendo horarios individuales fijos, se impiden órdenes muy tempranas o tardías en los meses de verano.

Ejemplo: Con un diferencial horario de +1h para SUBIDA, las persianas subirán 1 hora después de la salida del sol. Con -1h subirán 1 hora antes de la salida del sol. El sol sale poco después de las 5:00 en Junio. Sin embargo, si se desea que la persiana suba como pronto a las 7:00, introducir el horario fijo a las 7:00 para SUBIDA.

La puesta de sol es aproximadamente a las 21:40. Si se desea que la persiana baje como más tarde a las 21:00, entonces introducir el horario fijo a las 21:00 para BAJADA. La programación de fábrica para horario de subida fijo es a las 6:00, y 20:00 para bajada. Si se desea que estos horarios fijos no tengan efecto, y que las persianas se controlen por las salidas y puestas de sol, entonces se puede poner el horario fijo de subida a las 5:00 y el horario fijo de bajada a las 22:00.

Programar el diferencial horario

1. Mantener pulsado hasta que COS1 se visualiza.
2. Pulsar brevemente → parpadea la hora y se visualiza la siguiente orden.
3. Pulsar brevemente → parpadea el diferencial horario de SUBIDA. 0000
4. Cambiar el diferencial horario de SUBIDA con
5. Pulsar brevemente → parpadea el diferencial horario de BAJADA. 0000
6. Cambiar el diferencial horario de BAJADA con
7. Pulsar brevemente (almacenado) → los diferenciales horarios son almacenados, se visualiza la hora.

Programar el horario fijo

1. Mantener pulsado hasta que COS1 se visualiza.
2. Pulsar brevemente → parpadea la hora y se visualiza la siguiente orden.
3. Pulsar dos veces brevemente → parpadea el horario fijo de SUBIDA. 5 600
4. Cambiar el horario fijo de SUBIDA con
5. Pulsar dos veces brevemente → parpadea el horario fijo de BAJADA. 5 2000
6. Cambiar el horario fijo de BAJADA con
7. Pulsar brevemente (almacenado) → los horarios fijos son almacenados, se visualiza la hora.

Función cósmica 2 (COS 2)

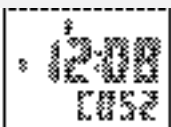

La **función cósmica 2** siempre sube las persianas a las horas programadas en el programa semanal y las baja a las horas programadas en la función cósmica 1.

Son tenidos en cuenta el diferencial horario y el horario fijo que han sido programados en la función cósmica 1. En la función cósmica 2 no se pueden realizar cambios horarios.

Modo OFF

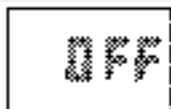

Sólo se ejecutan las órdenes manuales.

Pulsar + brevemente con el → se visualiza OFF.

Pulsar - brevemente con el → se visualiza la hora.

4 Utilización

A Órdenes de movimiento / Stop :

Pulsando brevemente los botones ▲ o ▼, la persiana se mueve en la dirección correspondiente.
Pulsando el botón STOP, la persiana para.

B Posiciones intermedias:

Con el Chronis UNO, es posible programar una o dos posiciones intermedias (PI): una accesible desde el punto alto y otra desde el punto bajo.

Para grabar estas posiciones, el Chronis UNO tiene que grabar el tiempo que tarda desde su punto alto hasta la PI, y también desde su punto bajo hasta la PI.

GRABAR LAS POSICIONES INTERMEDIAS



1 Poner la persiana en su punto alto con el botón ▲.



2 Pulsar simultáneamente el botón ▼ y STOP hasta que ▼ empieza a parpadear (aprox. 2 segundos). La persiana empieza a bajar.



3 Parar la persiana en la posición intermedia que se desea, ▼ sigue parpadeando. Si es necesario, ajustar esta posición con las teclas de subida o bajada.

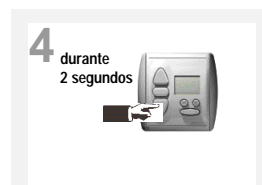

4 Pulsar el botón STOP hasta que ▼ deja de parpadear (aprox. 2 segundos). El Chronis UNO ha memorizado la primera posición intermedia.

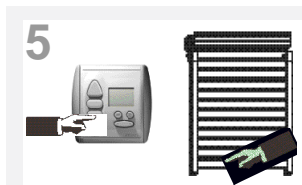

5 Poner la persiana en su punto bajo con el botón ▼.



6 Pulsar simultáneamente el botón ▲ y STOP hasta que ▲ empieza a parpadear (aprox. 2 segundos). La persiana empieza a subir.



7 Parar la persiana en la posición intermedia que se desea, ▲ sigue parpadeando. Si es necesario, ajustar esta posición con las teclas de subida o bajada.

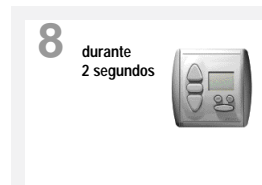

8 Pulsar el botón STOP hasta que ▲ deja de parpadear (aprox. 2 segundos). El Chronis UNO ha memorizado la segunda posición intermedia.

FUNCIONAMIENTO DE LAS POSICIONES INTERMEDIAS

Para poner una de las posiciones intermedias, pulsar brevemente el botón STOP del Chronis UNO mientras la persiana está en su punto alto o bajo.

La persiana se moverá y parará en la posición intermedia asignada.



BORRAR UNA "PI" SIN MEMORIZAR UNA NUEVA

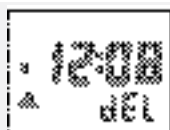

Poner la persiana en uno de sus puntos alto o bajo.
Pulsar brevemente el botón STOP para alcanzar la "PI".
Pulsar el botón STOP hasta que se muestre DEL en lugar del modo de funcionamiento.