

animeo® Solo

1 zone: 1860143

2 zone: 1860144



- UK Installation guide
- SE Installationshandbok
- DK Installationsvejledning
- ES Guía De Instalación
- FR Guide D'installation
- HU Telepítési Útmutató
- IT Guida all'installazione
- NL Installatiehandleiding

- NO Installasjonsveiledning
- PT Guia De Instalação
- RO Ghid De Instalare
- FI Asennusopas
- CZ Instalační příručka
- DE Installationsanweisung
- PL Przewodnik Instalacji

somfy®

UK

Before installation, please read and follow these instructions. An incorrect installation could lead to serious injury. The product must be installed by a qualified electrician. SOMFY's liability for defects and damages is excluded if they were caused by disregard of the instructions. Keep these instructions for future reference.

SE

Före installation, läs noggrant igenom denna manual och följ sedan instruktionerna. En felaktig installation kan medföra livsfara. Produkten skall installeras av behörig elektriker. SOMFY's åtaganden gäller ej om installation inte utförts enligt instruktionerna. Spara manualen för framtida bruk.

DK

Læs disse vejledninger omhyggeligt inden produktet installeres. En forkert installation kan medføre alvorlige kvæstelser. Produktet må kun installeres af en autoriseret elektriker. SOMFY er ikke ansvarlig for fejl og skader, som opstår som følge af at vejledningen ikke følges. Gem denne vejledning til fremtidig brug.

ES

Antes de la instalación lea y siga estas instrucciones. Una instalación incorrecta puede significar accidentes graves. El producto debe ser instalado por un electricista profesional. La responsabilidad de SOMFY por defectos y averías queda anulada si los problemas se producen por no seguir estas instrucciones. Guarde estas instrucciones para el uso futuro.

FR

Avant l'installation, prière de lire et d'appliquer les présentes instructions. Une installation incorrecte peut en effet provoquer des blessures graves. Le produit doit être installé par un électricien qualifié. La responsabilité de SOMFY en cas de défauts et de dommages est exclue si ceux-ci sont dus à la négligence des instructions. Prière de conserver ces instructions en vue d'une utilisation future.

HU

A telepítés megkezdése előtt, kérjük, olvassa el, és kövesse az alábbi utasításokat. Egy helytelen telepítés súlyos károsodáshoz vezethet. A terméket egy képzett elektrotechnikusnak kell telepítenie. A SOMFY nem vállal felelősséget azokért a károkért és hibákért, amelyek a telepítési utasítások figyelmen kívül hagyása miatt jelentkeznek. Őrizze meg ezeket az utasításokat a későbbiekre.

IT

Leggere attentamente le presenti istruzioni prima dell'installazione. L'installazione errata può provocare gravi lesioni personali. Il prodotto deve essere installato da un elettricista qualificato. SOMFY declina qualsiasi responsabilità per eventuali difetti o danni in caso di mancato rispetto delle istruzioni. Conservare le presenti istruzioni in caso di necessità futura.

NL

Voordat u met de installatie begint, verzoeken wij u deze instructies goed te lezen en op te volgen. Een onjuiste installatie kan ernstig persoonlijk letsel veroorzaken. Dit product moet worden

geïnstalleerd door een erkend installateur. De aansprakelijkheid van SOMFY voor defecten en beschadigingen vervalt als deze instructies niet worden opgevolgd. Bewaar deze handleiding voor toekomstig gebruik.

NO

Les og følg disse instruksjonene før du starter installeringen. Feil installering kan føre til alvorlig skade. Produktet må installeres av en godkjent elektriker. SOMFY er ikke ansvarlig for skader og feil som skyldes at instruksjonene ikke er blitt fulgt. Ta vare på denne veiledningen for fremtidig bruk.

PT

Antes de instalar, queira ler e seguir estas instruções. Uma instalação errada pode causar graves danos. O produto deve ser instalado por um electricista habilitado. A SOMFY declina qualquer responsabilidade por danos causados pelo não seguimento das instruções. Mantenha estas instruções para uso como referência no futuro.

RO

Înainte de instalare, vă rugăm să citiți și să respectați aceste instrucțiuni. O instalare incorectă ar putea duce la vătămări grave. Produsul trebuie instalat de către un electrician calificat. Răspunderea SOMFY pentru defecte și deteriorări este exclusă în cazul în care au fost cauzate prin nerespectarea instrucțiunilor. Păstrați aceste instrucțiuni pentru o consultare viitoare.

FI

Lue ennen asennusta nämä ohjeet ja noudata niitä. Virheellinen asennus voi johtaa vakavaan tapaturmaan. Tuotteen asennus on jätettävä päteväille sähköasentajalle. SOMFY ei ole vastuussa puutteista ja vahingoista, jos ne johtuivat siitä, ettei ohjeita noudatettu. Pidä nämä ohjeet tallessa.

CZ

Před instalací si prosím přečtěte a dodržujte následující pokyny. Nesprávná instalace by mohla vést k vážnému zranění. Výrobek musí být instalován kvalifikovaným technikem. Právní odpovědnost firmy SOMFY za vady a poškození se zamítá, jestliže byly způsobeny nedodržením pokynů, uvedených v této příručce. Příručku uschovejte pro budoucí použití.

DE

Vor der Installation bitte die nachstehenden Anweisungen lesen und beachten. Eine unsachgemäße Installation kann zu ernsthaften Verletzungen führen. Das Produkt ist von einer Elektrofachkraft zu installieren. Die Haftung von SOMFY in Bezug auf Mängel und Beschädigungen entfällt, wenn die Anweisungen nicht beachtet werden. Diese Anweisungen sind aufzubewahren.

PL

Przed instalacją należy przeczytać poniższe instrukcje. Nieprawidłowa instalacja może doprowadzić do poważnych obrażeń. Produkt musi zostać zainstalowany przez wykwalifikowanego elektryka. Firma SOMFY nie ponosi odpowiedzialności za uszkodzenia i szkody powstałe w wyniku nieprzestrzegania instrukcji. Niniejsze instrukcje należy zachować w razie konieczności ich ponownego zastosowania.

UK Installation guide.....	3
SE Installationshandbok	11
DK Installationsvejledning	16
ES Guía De Instalación	21
FR Guide D'installation	26
HU Telepítési Útmutató.....	31
IT Guida all'installazione.....	36
NL Installatiehandleiding	41
NO Installasjonsveiledning.....	46
PT Guia De Instalação.....	51
RO Ghid De Instalare	56
FI Asennusopas	61
CZ Instalační příručka.....	66
DE Installationsanweisung.....	71
PL Przewodnik Instalacji.....	76

- UK
- SE
- DK
- ES
- FR
- HU
- IT
- NL
- NO
- PT
- RO
- FI
- CZ
- DE
- PL



A. EXPLANATION OF USER INTERFACE

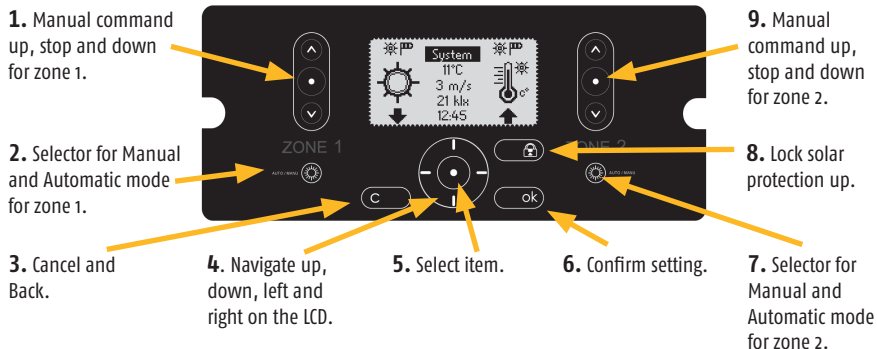

B. LCD EXPLANATION

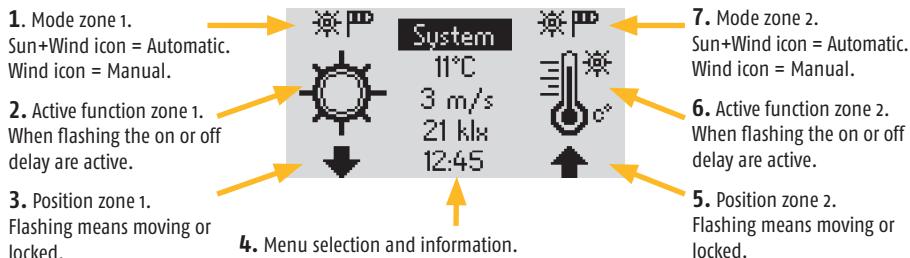

4. Menu selection and information.
- a. *System*: Enter system settings.
 - b. *Present weather information* and shortcut to "Sensor status".
 - c. *Time* and shortcut to "Set time".
- Notes:**
- If the control is in "demo" or "test mode" the mode toggles with "time".
 - Black background means selected ("System" in this case).

C. WHAT IS A ZONE?

A zone is a facade with one type of solar protection with the same dimensions.

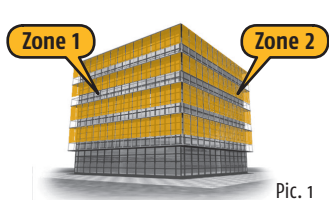

In this example you use one set of wind and sun sensors per zone.

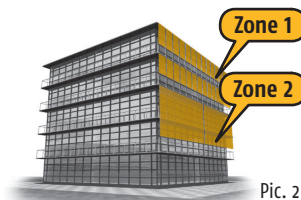

In this example you normally use the same set of wind and sun sensors for both zones.

D. MENU STRUCTURE

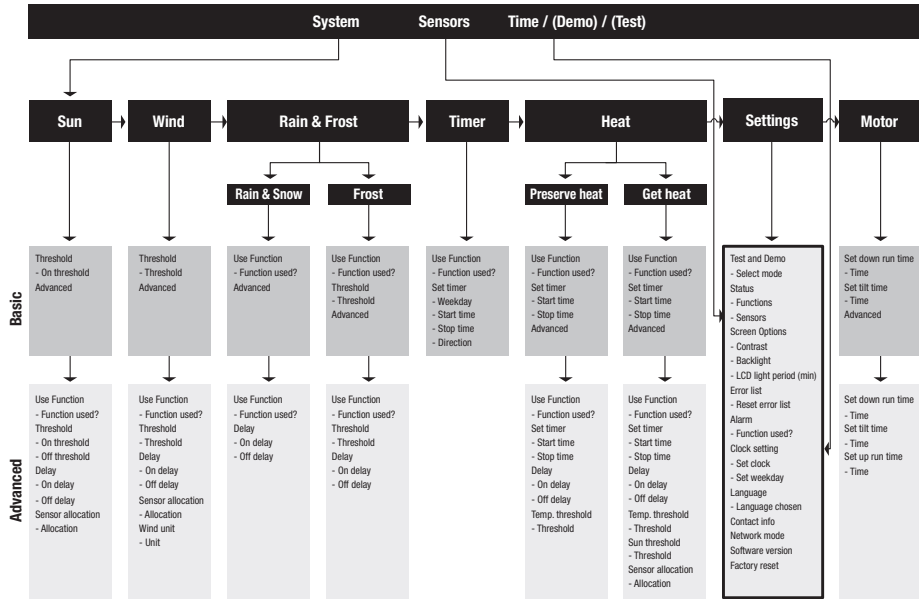

E. MOUNTING THE CONTROLLER

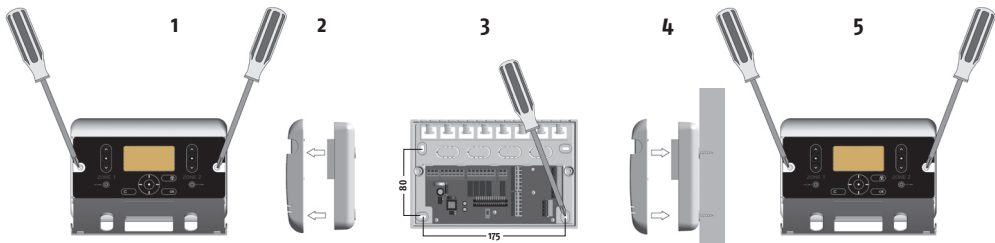

Cabling possible from back and top of the controller.

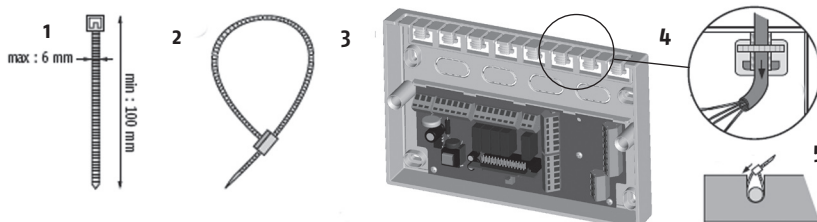

F. MOUNTING THE SENSORS

Please study the appropriate sensors installation guides.

G. GENERAL WIRING DIAGRAM

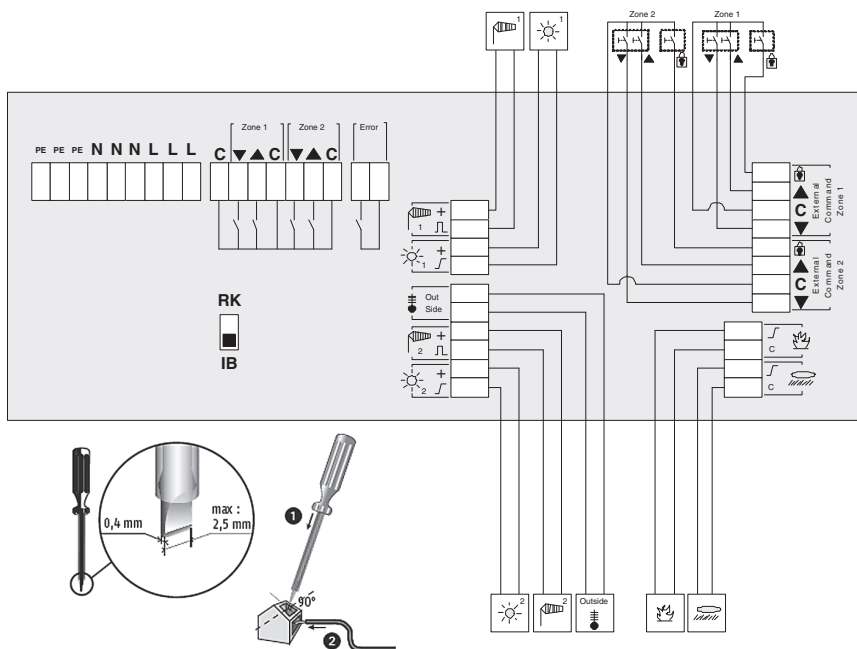

Animeo Solo to...	Cable	Max distance	Remark
IB/Zone Switch	Min: 3 x 0,6 mm ² / 19 AWG Max: 3 x 2,5 mm ² / 13 AWG	1000 m/50 m	
RK	Min: 5 x 1,5 mm ² / 16 AWG Max: 5 x 2,5 mm ² / 13 AWG	150 m	Incl. protective earth (PE)
Mains (230 V AC)	Min: 3 x 1,5 mm ² / 16 AWG Max: 3 x 2,5 mm ² / 13 AWG	150 m	Incl. protective earth (PE)
Motor (230 V AC)	Min: 4 x 1,5 mm ² / 16 AWG Max: 4 x 2,5 mm ² / 13 AWG	150 m	Incl. protective earth (PE)
Sensor / Key Switch / Error Output / Alarm	Min: 2 x 0,6 mm ² / 19 AWG Max: 2 x 2,5 mm ² / 13 AWG	100 m	
"L" to "C bridge"	Min: 1 x 1,5 mm ² / 16 AWG Max: 1 x 2,5 mm ² / 13 AWG		Only use in RK mode

H. MOTOR CONNECTION PRINCIPLES

Please study the appropriate motor relay's installation guide.

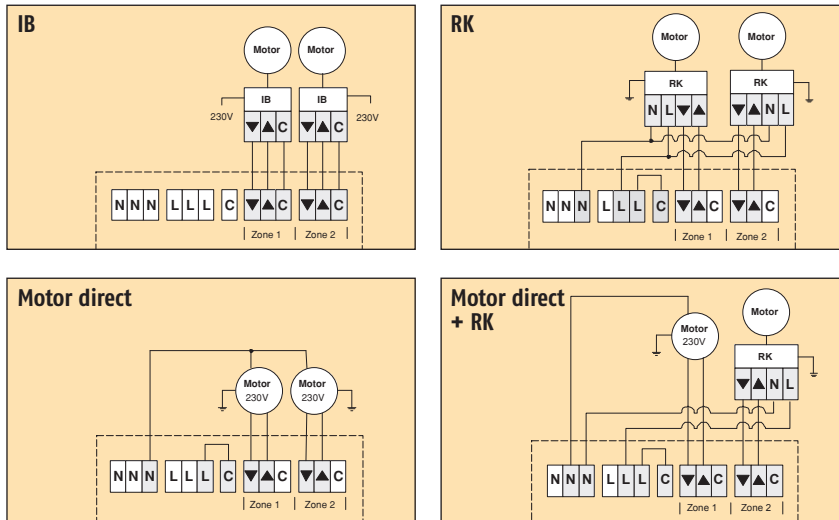

The number of motors that can be connected in RK mode is dependent on the main fuse used. Normally you can count one motor per 1A. This means a 10A fuse allows maximum 10 motors to be connected.

I. SELECT NETWORK MODE

Animeo Solo consists of two different modes to control motor relays, IB and RK. Select the type you are using. IB network mode is default. (The switch is located on the printed circuit board.)

IB network mode

IB is Somfy's standard communication mode. Typical motor relays with IB mode are Somfy CD 1x1, Somfy animeo Motor controllers and Centralis Uno IB.

RK network mode

RK is an older network mode using no electronics or "intelligence" in the motor relays. A typical motor relay with RK is Somfy RK2. RK mode is also used when connecting one AC motor directly to the controller.

⚠ Important!

It's very important that you select the correct network mode for your installation. Otherwise there is risk that you will damage the products. If more than one motor is to be connected to a zone, a motor relay must be used.

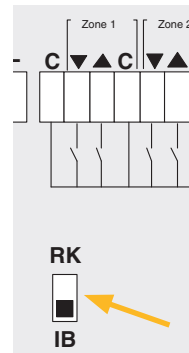

J. POWER UP THE CONTROLLER THE FIRST TIME

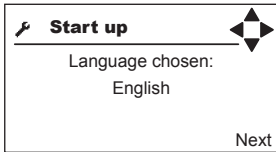

Select language.

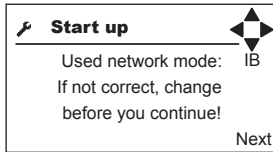

IMPORTANT: If you change the network mode, you must power the controller off and on.

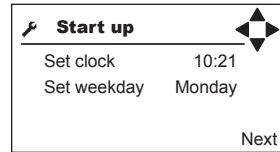

K. CHECK MOTOR DIRECTION

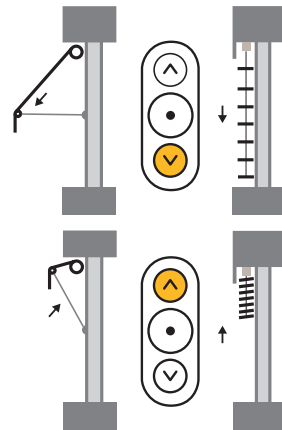
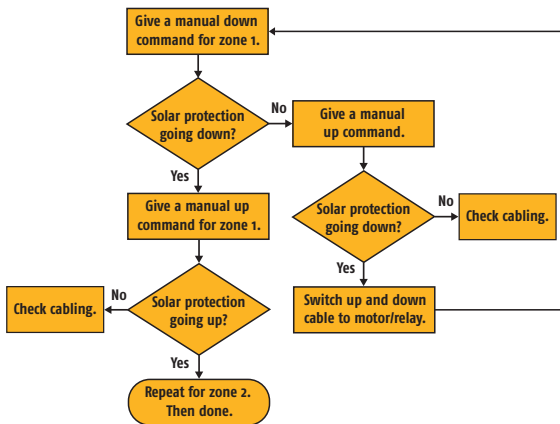

L. SET MOTOR RUNNING AND TILTING TIME.

Enter the time (**down running time**) needed for the solar protection to move from fully up/in position to the position where you want the solar protection to move to when e.g. sun and timer functions are active.

If blinds are used also enter the time (**tilt time**) needed for the slats to move from fully closed to the angle you want when the sun function is active. As a rule of thumb the time up (up running time) should be double that of the down time (down running time).

To test your running and tilt times make sure that the solar protection is in the fully up/in position and then give a manual down command.

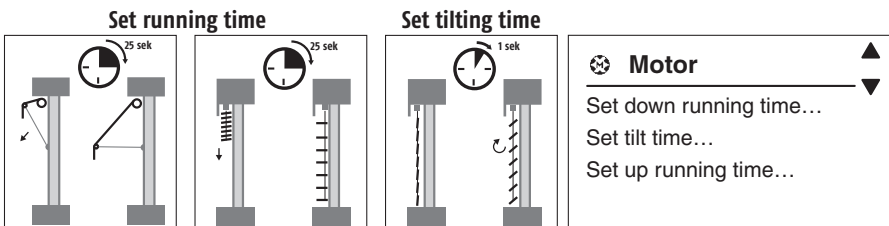

M. CHECK SENSORS

Go to **Sensors status**. Wind and sun sensors should normally show a value higher than zero. If that is the case, then everything is fine. If it's very dark use a flashlight on the sun sensor to simulate sun and check the value. If there's no wind just turn the windmill manually and check the value. If you have more than one sun and/or wind sensor make sure that the corresponding sensor is connected to the correct input. The easiest way of doing this is to cover one sensor and then check the values.

🔧 / Sensor status		
Sun 1:	12	klx
Sun 2:	12	klx
Wind 1:	12	m/s
Wind 2:	12	m/s

N. ERRORS

Check **Error list** if any errors. If yes, consult the owners manual.

🔧 / Error	
Reset error list...	
Sun 1: Not connected	
Temperature: Short circuit	

O. SETTINGS

The settings depend on the functions to be used. For detailed information, please see the owner's manual.

The minimum settings are listed below:

- Disable functions that are not to be used. Especially important for wind, sun and heat functions as they will generate errors if the referring sensor is not connected.
- Sensor allocation for wind and sun, if more than one sun and/or wind sensor are used.
- Wind threshold. For exact values please contact the solar protection supplier.

The table below is for guidance only:

Type	Wind Speed		
	m/s	km/h	Mph
Façade awning / Screen	10	36	22
External Venetian blind	15	54	33
Folding arm awning	8	28	18

- If Alarm function is to be used, enable function.









P. FAQ

- **Why do the solar protection go down when I press the Up button (or vice versa)**
 - ◇ There is an error in the wiring (see section G+H+I+K).
- **The solar protection does not go sufficiently low when the sun shines.**
 - ◇ Increase the down running time (see section D+L).
- **The blinds do not tilt enough when the sun shines.**
 - ◇ Increase the tilt time (see section D+L).
- **I can't move the solar protection manually**
 - ◇ Check LCD to see if any blocking function is active (e.g. wind) (see section B+D).
- **There is sun but the solar protection is not down.**
 - ◇ Is the control in automatic mode? (See section A+B).
 - ◇ Is the sun function enabled? (See section D+O).
 - ◇ Check LCD to see if any blocking function is active (e.g. Wind, Timer, Error or Get Heat) (see section B+D).
 - ◇ Is there sun on the sun sensor?
 - ◇ Perhaps your sun on threshold is set to high? Check present sun value in sensor status and compare with your "On threshold" (see section B+D+M).
 - ◇ Is the sensor allocated correctly? (See section D+M+O).
- **There is no sun but the solar protection is down.**
 - ◇ Is the control in automatic mode? (See section A+B).
 - ◇ Is the sun function enabled? (See section D+O).
 - ◇ Check LCD to see if any blocking function is active (e.g. Preserve Heat ,Timer) (see section B+D).
 - ◇ Perhaps your sun up threshold is set to low? Check present sun value in sensor status and compare with your on threshold (see section B+D+M).
 - ◇ Is the sensor allocated correctly? (See section D+M+O).
- **The solar protection moves to often up and down during a partially cloudy day**
 - ◇ Increase "sun off" and "sun on" delay (see section D+O).
- **It's very windy but the solar protection is still out.**
 - ◇ Is wind function enabled? (See section D+O).
 - ◇ Is wind sensor turning?
 - ◇ Is the wind sensor mounted in adequate position?
 - ◇ Perhaps your wind threshold is set to high? Check present wind value in sensor status and compare with your threshold (see section B+D+M).
 - ◇ Is the sensor allocated correctly? (See section D+M+O).
- **Nothing seems to work as it used to do**
 - ◇ Check if there is an error indicated on the LCD or in the error list (see section B+D+N).
 - ◇ Contact your supplier or www.somfy.com

Tip when testing

If you want to test a function, e.g. the sun, you have to wait for the on and off delays. By setting the controller to test mode all delays will be shortened by a factor of 60.
Important! Do not forget to return to normal mode when finished.

Q. COMPATIBLE SENSORS & SWITCHES

Ref.No.	Type	Description
9 101 479	 (wind)	Eolis wind sensor
9 154 217	 (sun)	Soliris sun sensor
9 154 080	 (wind + sun)	Soliris combi sensor
1 800 278	 (switch)	Centralis IB (double push button)
9 001 611	 (outside temp. sensor)	Temperature Sensor Outside
9 709 808	 (thermostat)	Inside thermostat
9 705 588	 (rain)	Rain sensor (230 V, dry contact)
9 001 610	 (rain)	Rain sensor (24 V, dry contact) *
9 011 235	 (rain)	Rain sensor aquatic

* = additional power supply needed

R. TECHNICAL DATA

Supply	Voltage	230 V AC	
	Frequency	50 Hz	
	Max. operating current (primary)	Stand-by: 12,5 mA (=1W) (typical) Backlight: 20 mA (=1,3W) max	
Mechanical data	Housing	Wall mounted	
	Length / Height / Width	225 mm / 149 mm / 49 mm	
	Weight	540 g	
	Housing material	ABS (recyclable)	
Protection code		IP 20	
Input	General	Short circuit secured	
	Major alarm input 15 V DC	Normally closed (NC)	
	Switch	Double push button (C, UP, DOWN)	
Potential free output	Error	Dry contact, normally closed (NC), 24 V max 1 A	
Motor output	Relay	250 V, 3.15 A, cos Φ = 0.95	
Temperature range	Operating temperature	0 to 45 °C	
	Storage temperature	-20 to 70 °C	
	Relative humidity	85%	
Conformity		CE by EN 60730-1	

SE INSTALLATIONSHANDBOK

Läs dessa instruktioner noggrant innan produkten installeras. En felaktig installation kan leda till allvarliga personskador. Produkten får enbart installeras av en behörig elektriker. SOMFY ansvarar inte för fel och skador som uppstår på grund av att instruktionerna inte följs. Spara dessa instruktioner för framtida behov.

➔ **Tekniska data och tillbehör** återfinns på sidan 10.

➔ Bilder finns i det engelska avsnittet (UK).

A. Beskrivning av styrenhetens frontpanel

se sidan 3

1. Manuellt upp-, stopp- och nedreglage för zon 1.
2. Omkopplare mellan manuellt och automatiskt läge för zon 1.
3. Avbryt och bakåt.
4. Navigera upp, ned, vänster och höger på displayen.
5. Välj menyalternativ.
6. Bekräfta inställningen.
7. Omkopplare mellan manuellt och automatiskt läge för zon 2.
8. Lås upp solskydd.
9. Manuellt upp-, stopp- och nedreglage för zon 2.

B. Beskrivning av display

se sidan 3

1. Funktionsläge zon 1. Både sol- och vindsymbol = Automatisk. Bara vindsymbol = Manuell.
2. Aktiv funktion zon 1. Blinkar när av- eller påslagsfördröjningen är aktiv.
3. Position zon 1. Blinkar under rörelse eller vid låst position.
4. Val av menyalternativ och information.
 - a. System: ange systeminställningar.
 - b. Aktuell väderinformation och genväg till "Sensorstatus".
 - c. Klockslag och genväg till "Ställ klockan".

OBS!

- Om styrenheten står i demo- eller testläge växlar visningen mellan funktionsläge och "tid".
 - Det valda alternativet har svart bakgrund (i det här fallet "System").
5. Position zon 2. Blinkar under rörelse eller vid låst position.
 6. Aktiv funktion zon 2. Blinkar när av- eller påslagsfördröjning är aktiv.
 7. Funktionsläge zon 2. Både sol- och vindsymbol = Automatisk. Bara vindsymbol = Manuell.

C. Vad är en zon?

se sidan 3

En zon är en fasad med en enda typ av solskydd med samma dimensioner.

I bild 1 används en uppsättning vind- och solsensorer per zon.

I bild 2 används normalt samma uppsättning vind- och solsensorer i båda zonerna.

D. Menystruktur

se sidan 4

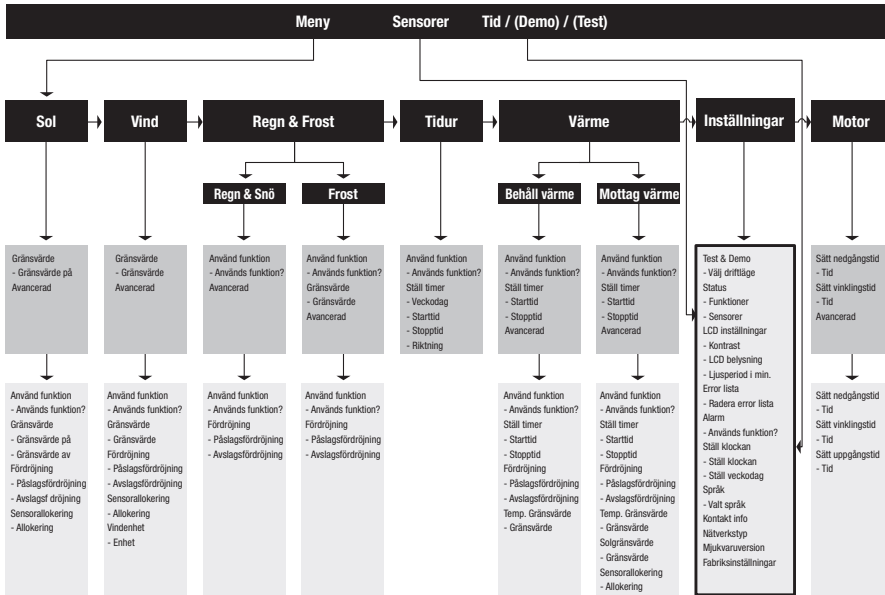

E. Montera styrenheten

se sidan 4

Kablar kan dras på styrenhetens baksida och ovasida.

F. Montera sensorer

se sidan 5

Läs installationsanvisningarna som följer med de aktuella sensorerna.

G. Allmänt kopplingsschema

se sidan 5

Se kopplingsschemat på sidan 5.

H. Principer för motoranslutning

se sidan 6

Läs installationsanvisningarna som följer med den aktuella motorn.

Antalet motorer som kan anslutas i RK-läget är beroende av vilken huvudsäkring som används. I normala fall kan du räkna med en motor per ampere. Det innebär att 10 motorer kan anslutas om det sitter en säkring på 10 A i elcentralen.

I. Välj nätverksläge

se sidan 6

Animeo Solo har två olika funktionslägen som kan användas för att styra motorreläer, IB och RK. Välj den typ du använder. IB-nätverk är det förvalda läget. (Omkopplaren sitter på kretskortet.)

IB-nätverk

IB är Somfys standardfunktion för kommunikation. Typiska motorreläer som används i IB-läget är t.ex. Somfy CD 1x1, Somfy Animeo och Centralis Uno IB.

RK-nätverk

RK är en äldre nätverksfunktion utan elektronik eller "intelligenta funktioner" i motorreläerna. Ett typiskt motorrelä som används i RK-läget är Somfy RK2. RK-läget används även när en AC-motor ansluts direkt till styrenheten.

⚠ Viktigt!

Det är mycket viktigt att rätt nätverksläge väljs i din installation. I annat fall finns det risk för att produkterna skadas. Om fler än en motor ska anslutas till en zon, måste ett motorrelä användas.

J. Starta styrenheten för första gången

se sidan 7

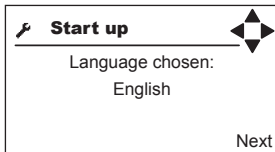

Välj språk.

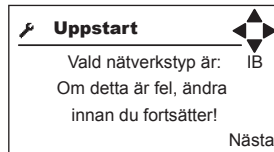

VIKTIGT: Om du byter nätverkstyp måste du slå av och på strömmen till enheten.

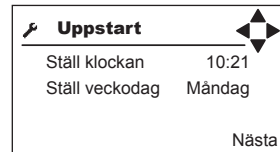

K. Kontrollera motorns rotationsriktning

se sidan 7

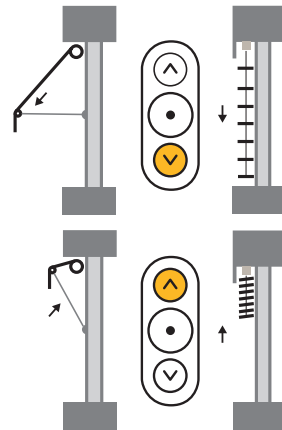
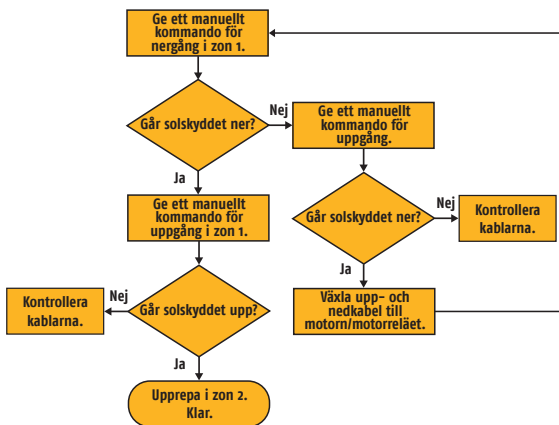

L. Ställ in motorns gång- och vinklingstid.

se sidan 7

Ställ in gångtid (Set running time)

Ange den tid (nergångstid) som krävs för att solskyddet ska röra sig från det helt upp-/infällda läget till det läge där du vill att det ska stanna när t.ex. sol- och timerfunktionerna är aktiva.

Ställ in vinklingstid (Set tilting time)

Om jalusier används ska du även ange den tid (vinklingstid) som krävs för att lamellerna ska röra sig från det helt stängda läget till det läge som önskas när solfunktionen är aktiv.

Som en tumregel ska uppgångstiden vara dubbelt så lång som nergångstiden. Kontrollera att solskyddet står i det helt upp-/infällda läget när du ska testa gång- och vinklingstiderna. Först därefter kan du ge ett manuellt nergångskommando.

M. Kontrollera sensorer

se sidan 8

Gå till **"Sensors status"**. Vind- och solsensorerna ska i normala fall visa ett värde som överstiger noll. Om så är fallet är allt OK. Om det är mycket mörkt kan du använda en ficklampa för att simulera solljus och sedan läsa av värdet. Om det är vindstilla kan du vrida vindsnurran manuellt och läsa av värdet. Kontrollera att motsvarande sensor är ansluten till rätt ingång, om du har fler än en sol- och/eller vindsensor. Det gör du enklast genom att täcka över en sensor och sedan kontrollera värdet/värdena.

N. Fel

se sidan 8

Titta i **"Fellistan"** om det uppstår ett fel. I användarhandboken anges hur det ska åtgärdas.

O. Inställningar

se sidan 8

Vilka inställningar som ska göras beror på vilka funktioner som ska användas. I användarhandboken finns detaljerad information. Som ett minimum krävs följande inställningar.

- Koppla ur de funktioner som inte ska användas. Det här är särskilt viktigt för vind-, sol- och värmefunktionerna eftersom fel kommer att registreras om motsvarande sensor inte är ansluten.
- Vind- och solsensorerna måste allokeras (tilldelas rätt ingång) om fler än en sådan sensor används.
- Vindgränsvärde. Ta kontakt med din återförsäljare om du behöver exakta värden. I tabellen nedan anges bara riktvärden:

Typ	Vindhastighet		
	m/s	km/h	Mph
Fönstermarkis / Screen	10	36	22
Utvändiga persienner	15	54	33
Markis med vikarmar	8	28	18

- Aktivera larmfunktionen om den ska användas.



P. Vanliga frågor

- **Varför rör sig solskyddet nedåt när jag trycker på uppknappen (eller vice versa).**
 - ◇ Kabeldragningen är felaktig (se avsnitten G+H+I+K).
- **Solskyddet rör sig inte tillräckligt långt ned när solen lyser.**
 - ◇ Öka nergångstiden (se avsnitt D+L).
- **Persiennlamellerna vinklas inte tillräckligt mycket när solen lyser.**
 - ◇ Öka vinklingstiden (se avsnitt D+L).
- **Det går inte att flytta solskyddet manuellt.**
 - ◇ Titta på displayen om någon blockeringsfunktion är aktiv (t.ex. Vind) (se avsnitt B+D).
- **Solen lyser men solskyddet rör sig inte nedåt.**
 - ◇ Står styrenheten i det automatiska läget? (Se avsnitt A+B.)
 - ◇ Är solfunktionen aktiverad? (Se avsnitt D+O.)
 - ◇ Titta på displayen om någon blockeringsfunktion är aktiv (t.ex. Vind, Timer, Fel eller Mottag värme) (se avsnitt B+D).
 - ◇ Lyser solen på solsensorn?
 - ◇ Har du angivit ett för högt gränsvärde för att solskyddet ska röra sig nedåt? Kontrollera det aktuella solvärdet under "Sensorstatus" och jämför med gränsvärdet (se avsnitt B+D+M).
 - ◇ Är sensorn korrekt allokerad (tilldelad rätt ingång)? (Se avsnitt D+M+O.)
- **Solen lyser inte men solskyddet är ändå nere.**
 - ◇ Står styrenheten i det automatiska läget? (Se avsnitt A+B.)
 - ◇ Är solfunktionen aktiverad? (Se avsnitt D+O.)
 - ◇ Titta på displayen om någon blockeringsfunktion är aktiv (t.ex. Bevara värme, Timer) (se avsnitt B+D).
 - ◇ Har du angivit ett för lågt gränsvärde för att solskyddet ska röra sig upp? Kontrollera det aktuella solvärdet under "Sensorstatus" och jämför med gränsvärdet (se avsnitt B+D+M).
 - ◇ Är sensorn korrekt allokerad (tilldelad rätt ingång)? (Se avsnitt D+M+O.)
- **Solskyddet rör sig för ofta upp och ner vid blandad molnighet.**
 - ◇ Öka av- och påslagsfördröjningen (se avsnitt D+O).
- **Trots att det blåser mycket är solskyddet utfällt.**
 - ◇ Har vindfunktionen aktiverats? (Se avsnitt D+O.)
 - ◇ Snurrar vindsensorn?
 - ◇ Har vindsensorn monterats i en lämplig position?
 - ◇ Har du angivit ett för högt vindgränsvärde? Kontrollera det aktuella vindvärdet under "Sensorstatus" och jämför med gränsvärdet (se avsnitt B+D+M).
 - ◇ Är sensorn korrekt allokerad (tilldelad rätt ingång)? (Se avsnitt D+M+O.)
- **Ingenting verkar fungera som det brukar.**
 - ◇ Kontrollera om något fel har registrerats på displayen eller i fellistan (se avsnitt B+D+N).
 - ◇ Kontakta din återförsäljare eller www.somfy.com

Testtips

Om du vill testa en funktion, exempelvis solfunktionen, måste du invänta av- och påslagsfördröjningen. Om du ställer styrenheten i testläge kommer alla fördröjningar att förkortas med en faktor på 60. **Viktigt!** Glöm inte att återgå till det normala läget när du är klar.



DK INSTALLATIONSVEJLEDNING

Læs disse vejledninger omhyggeligt inden produktet installeres. En forkert installation kan medføre alvorlige kvæstelser. Produktet må kun installeres af en autoriseret elektriker. SOMFY er ikke ansvarlig for fejl og skader, som opstår som følge af at vejledningerne ikke følges. Gem denne vejledning til fremtidig brug.

DK

➔ **Tekniske data og tilbehør** findes på side 10.

➔ Billeder findes i det engelske afsnit (UK).

A. Beskrivelse af styrenhedens frontpanel

se side 3

1. Manuel op-, stop- og nedregulering for zone 1.
2. Omskifter mellem manuel og automatik for zone 1.
3. Afbryd og tilbage.
4. Naviger op, ned, venstre og højre på displayet.
5. Vælg menupunkt.
6. Bekræft indstillingen.
7. Omskifter mellem manuel og automatik for zone 2.
8. Lås solafskærmningen i øverste position.
9. Manuel op-, stop- og nedregulering for zone 2.

B. Beskrivelse af display

se side 3

1. Funktionsmodus zone 1. Både sol- og vindsymbol = Automatisk. Kun vindsymbol = Manuel.
 2. Aktiv funktion zone 1. Blinker når fra- eller tilforsinkelsen er aktiv.
 3. Position zone 1. Blinker ved bevægelse eller ved låst position.
 4. Valg af menupunkt og information.
 - a. System: Indtast systemindstillinger.
 - b. Aktuel vejrinformation og genvej til »Sensorstatus«.
 - c. Klokkelæt og genvej til »Indstil ur«.
- OBS!**
- Hvis styrenheden står i demo- eller testmodus skifter visningen mellem funktionsmodus og »tid«.
 - Det valgte punkt har sort baggrund (i dette tilfælde »System«).
5. Position zone 2. Blinker ved bevægelse eller ved låst position.
 6. Aktiv funktion zone 2. Blinker når fra- eller tilforsinkelsen er aktiv.
 7. Funktionsmodus zone 2. Både sol- og vindsymbol = Automatisk. Kun vindsymbol = Manuel.

C. Hvad er en zone?

se side 3

En zone er en facade med en type solafskærmning med samme dimensioner.

I billede 1 bruges en opsætning vind- og solsensorer pr. zone.

I billede 2 bruges normalt samme opsætning vind- og solsensorer i begge zoner.

D. Menustruktur

se side 4

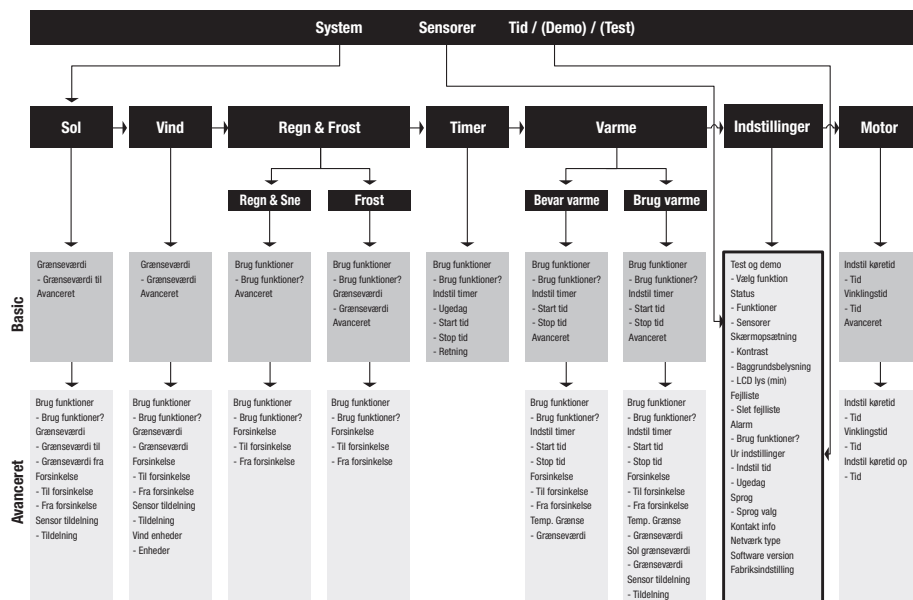

DK

E. Montering af styrenheden

se side 4

Kabler kan trækkes på styrenhedens bagside og overside.

F. Montering af sensorer

se side 5

Læs installationsvejledningerne som følger med de aktuelle sensorer.

G. Generelt ledningsdiagram

se side 5

Se ledningsdiagrammet på side 5.

H. Principper for motortilslutning

se side 6

Læs installationsvejledningerne som følger med den aktuelle motor.

Antallet af motorer som kan tilsluttes i RK-modus afhænger af hvilken hovedsikring der bruges. For det meste kan du regne med en motor pr. ampere. Det indebærer, at der kan tilsluttes 10 motorer, hvis der er en sikring på 10 A i el-skabet.

I. Vælg netværksmodus

se side 6

Animeo Solo har to forskellige funktionsmodus, som kan bruges til at styre motorrelæer, IB og RK. Vælg den type som du bruger. IB-netværk er den forvalgte modus. (Omskifteren sidder på kredsløbskortet.)

IB-netværk

IB er Somfys standardfunktion for kommunikation. Typiske motorrelæer som bruges i IB-modus er f.eks. Somfy CD 1x1, Somfy animeo motorcontroller og Centralis Uno IB.

RK-netværk



RK er en ældre netværksfunktion uden elektronik eller "intelligente funktioner" i motorrelæerne. Et typisk motorrelæ som bruges i RK-modus er Somfy RK2. RK-modus bruges også, når en AC-motor tilsluttes direkte til styrenheden.

⚠️ **Vigtigt!**



Det er meget vigtigt at der vælges korrekt netværksmodus i din installation. Ellers er der risiko for at produkterne beskadiges. Hvis der skal tilsluttes mere end en motor til en zone, skal der bruges et motorrelæ.

J. Start styrenheden for første gang



se side 7

 Start up	
Language chosen: English	
Next	

Vælg sprog..

 Opstart	
Valgt netværk: IB	
Ændre hvis ikke korrekt før du fortsætter!	
Næste	

VIGTIGT: Hvis netværksmodus ændres, skal forsyningen til styringen afbrydes og tilsluttes igen.

 Opstart	
Indstil tid	8:20
Ugedag	Mandag
Næste	

K. Kontrollér motorens rotationsretning

se side 7

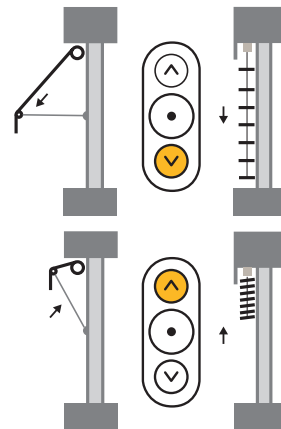
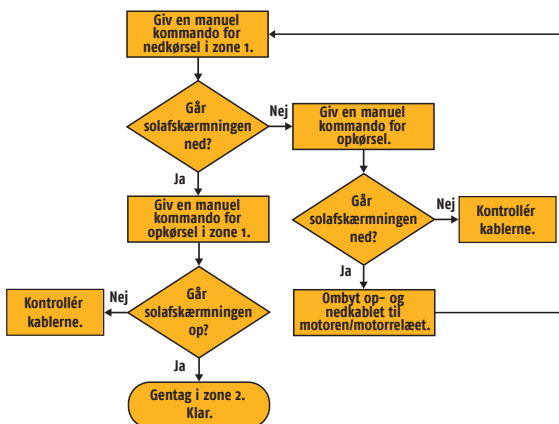



L. Indstil motorens kørsels- og vinklingstid.

se side 7

Indstilling af kørselstid (Set running time)

Indtast den tid (nedkørselstid) som kræves for at solafskærmningen bevæger sig fra den fuldstændige op-/oprullede position til den position, hvor du ønsker at den skal standse, når f.eks. sol- og timerfunktionerne er aktive.

Indstilling af vinklingstid (Set tilting time)

Hvis der bruges persienner, skal du også indtaste den tid (vinklingstid), som kræves for at lamellerne bevæger sig fra den fuldstændige lukkede position til den position, som ønskes når solfunktionen er aktiv.

Som en tommelfingerregel skal opkørselstiden være dobbelt så lang som nedkørselstiden. Kontrollér at solafskærmningen står i den helt op-/oprullede position, når du skal teste kørsels- og vinklingstiderne. Først derefter kan du give en manuel nedkørselskommando.

M. Kontrollér sensorer

se side 8

Gå til »Sensorstatus«. Vind- og solsensorerne skal normalt vise en værdi, som overstiger nul. Hvis det er tilfældet, så er alt OK. Hvis det er meget mørkt, kan du bruge en lommelygte for at simulere sollys og derefter aflæse værdien. Hvis det er vindstille, kan du dreje vindmøllen manuelt og aflæse værdien. Kontrollér at den tilsvarende sensor er tilsluttet til korrekt indgang, hvis du har mere end en sol- og/eller vindsensor. Det gøres lettest ved at tildække en sensor og derefter kontrollere værdien/værdierne.

N. Fejl

se side 8

Se i »Fejllisten« hvis der forekommer en fejl. I brugervejledningen angives det, hvordan den skal afhjælpes.

O. Indstillinger

se side 8

Hvilke indstillinger der skal foretages afhænger af hvilke funktioner der skal bruges. Der er detaljeret information i brugervejledningen. Der kræves mindst følgende indstillinger:

- Frakobl funktionerne som ikke skal bruges. Det er særligt vigtigt for vind-, sol- og varmfunktionerne, da der registreres fejl, hvis den tilsvarende sensor ikke er tilsluttet.
- Vind- og solsensorerne skal allokeres (tildeles korrekt indgang), hvis der bruges mere end en sensor.
- Vindgrænseværdi. Kontakt din solafskærmningsleverandør for oplysning om de eksakte værdier. I tabellen nedenfor angives kun retningslinjer:

Type	Vindhastighed		
	m/s	km/h	Mph
Vinduesmarkise / Screen	10	36	22
Udvendige persienner	15	54	33
Knækarmsmarkise	8	28	18

- Aktiver alarmfunktionen hvis den skal bruges.

DK



P. Ofte stillede spørgsmål

- **Hvorfor bevæger solafskærmningen sig nedad, når jeg trykker på opknappen (eller vice versa).**
 - ◇ Kabeltrækningen er forkert (se afsnit G+H+I+K).
- **Solafskærmningen bevæger sig ikke tilstrækkeligt langt ned, når solen skinner.**
 - ◇ Forøg nedkørselstiden (se afsnit D+L).
- **Persiennelamellerne vinkles ikke tilstrækkeligt meget, når solen skinner.**
 - ◇ Forøg vinklingstiden (se afsnit D+L).
- **Det er ikke muligt at flytte solafskærmningen manuelt.**
 - ◇ Se på displayet om der er en aktiv blokeringsfunktion (f.eks. Vind) (se afsnit B+D).
- **Solen skinner, men solafskærmningen bevæger sig ikke nedad.**
 - ◇ Står styrenheden i automatik modus? (Se afsnit A+B.)
 - ◇ Er solfunktionen aktiveret? (Se afsnit D+O.)
 - ◇ Se på displayet om der er en aktiv blokeringsfunktion (f.eks. Vind, Timer, Fejl eller brug varme) (se afsnit B+D).
 - ◇ Skinner solen på solsensoren?
 - ◇ Har du angivet en for høj grænseværdi for at solafskærmningen skal bevæge sig nedad? Kontrollér den aktuelle solværdi under »Sensorstatus« og sammenlign med grænseværdien (se afsnit B+D+M).
 - ◇ Er sensoren korrekt allokeret (tildelt korrekt indgang)? (Se afsnit D+M+O.)
- **Solen skinner ikke, men solafskærmningen er alligevel nede.**
 - ◇ Står styrenheden i automatik modus? (Se afsnit A+B.)
 - ◇ Er solfunktionen aktiveret? (Se afsnit D+O.)
 - ◇ Se på displayet om der er en aktiv blokeringsfunktion (f.eks. Bevar varme, Timer) (se afsnit B+D).
 - ◇ Har du angivet en for lav grænseværdi for at solafskærmningen skal bevæge sig opad? Kontrollér den aktuelle solværdi under »Sensorstatus« og sammenlign med grænseværdien (se afsnit B+D+M).
 - ◇ Er sensoren korrekt allokeret (tildelt korrekt indgang)? (Se afsnit D+M+O.)
- **Solafskærmningen bevæger sig for ofte op og ned når det er delvist overskyet.**
 - ◇ Forøg fra- og tilforsinkelsen (se afsnit D+O).
- **Solafskærmningen er kørt ud selv om det blæser meget.**
 - ◇ Er vindfunktionen aktiveret? (Se afsnit D+O.)
 - ◇ Roterer vindsensoren?
 - ◇ Er vindsensoren monteret i en passende position?
 - ◇ Har du angivet en for høj vindgrænseværdi? Kontrollér den aktuelle vindværdi under »Sensorstatus« og sammenlign med grænseværdien (se afsnit B+D+M).
 - ◇ Er sensoren korrekt allokeret (tildelt korrekt indgang)? (Se afsnit D+M+O.)
- **Ingenting ser ud til at fungere som det plejer.**
 - ◇ Kontrollér om der er registreret nogen fejl på displayet eller i fejllisten (se afsnit B+D+N).
 - ◇ Kontakt din forhandler eller www.somfy.com

Testtips

Hvis du vil teste en funktion, f.eks. solfunktionen, skal du afvente fra- og tilforsinkelsen. Hvis du sætter styrenheden i testmodus, så vil alle forsinkelser forkortes med en faktor på 60. **Vigtigt!** Husk at gå tilbage til den normale modus, når du er færdig.

ES GUÍA DE INSTALACIÓN

Antes de la instalación lea y siga estas instrucciones. Una instalación incorrecta puede significar accidentes graves. El producto debe ser instalado por un electricista profesional. La responsabilidad de SOMFY por defectos y averías queda anulada si los problemas se producen por no seguir estas instrucciones. Guarde estas instrucciones para el uso futuro.

- ➔ Consulte la página 10 para las **especificaciones técnicas y accesorios**.
- ➔ Consulte el capítulo en inglés (UK) para ver las fotos

A. Explicación del uso de la interfase.

consulte la página 3

1. Mando manual de subida, parada y bajada de la zona 1.
2. Selector de modo Manual y Automático de la zona 1.
3. Cancelar y Retroceder.
4. Subir, bajar, izquierda y derecha en el LCD.
5. Seleccionar tema.
6. Confirmar ajuste.
7. Selector de modo Manual y Automático de la zona 2.
8. Bloquear la protección solar arriba.
9. Mando manual de subida, parada y bajada de la zona 2.

B. Explicación LCD

consulte la página 3

1. Modo zona 1. Icono sol + viento = Automático. Ícono viento = Manual.
 2. Activar función zona 1. Al parpadear el retraso on o off está activado.
 3. Posición zona 1. El parpadeo indica movimiento o bloqueo.
 4. Selección de menú e información.
 - a. Sistema: Introducir ajuste del sistema.
 - b. Presentar información meteorológica y atajo a «Estado del sensor».
 - c. Tiempo y atajo a «Configurar tiempo».
- Notas:**
- Si el control está en «demo» o «modo de prueba» el modo se cambia con «tiempo»
 - El fondo negro indica seleccionado («Sistema» en este caso).
5. Posición zona 2. El parpadeo indica movimiento o bloqueo.
 6. Función activa zona 2. Al parpadear el retraso on o off está activado.
 7. Modo zona 2. Icono Sol + Viento = Automático. Ícono viento = Manual.

C. ¿Qué es una zona?

consulte la página 3

Una zona es una fachada con un tipo de protección solar con las mismas dimensiones.

En la imagen 1 se utiliza un juego de sensores de viento y sol por zona.

En la imagen 2 normalmente se usa el mismo juego de sensores de viento y sol para ambas zonas.

ES

D. Estructura del menú

consulte la página 4

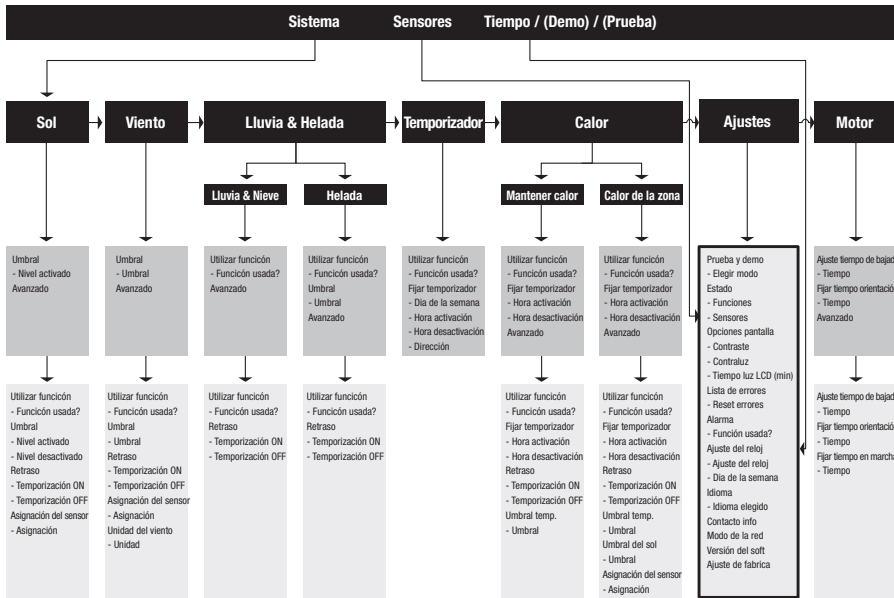

E. Montaje del Controlador

consulte la página 4

Cableado posible desde atrás y arriba del controlador.

F. Montaje de los sensores

consulte la página 5

Consultar la guía de instalación de los sensores utilizados.

G. Diagrama general de cableado

consulte la página 5

Consultar el diagrama de cableado en la página 5.

H. Principios de conexión del motor

consulte la página 6

Consultar la guía de instalación de los relés de motor utilizados.

La cantidad de motores que pueden ser conectados en modo RK depende del fusible general utilizado. Normalmente se cuenta un motor por cada 1 A. Es decir que si usa un fusible de 10 A el número máximo de motores a conectar es 10.

I. Seleccionar modo de la red

consulte la página 6

Animeo Solo comprende dos modos diferentes para controlar los relés del motor: IB y RK. Seleccione el tipo que usa. El modo Red IB está seleccionado por defecto. (El interruptor se encuentra en el circuito impreso)

Modo de la red IB

IB es la norma de comunicación de Somfy. Relés típicos de motores con modo IB: Somfy CD 1x1, Somfy animeo Motor controllers, Centralis Uno IB, etc.

Modo de la red RK

RK es un modo antiguo de red que no usa componentes electrónicos ni «inteligencia» en relés de motor. Un típico relé de motor con RK es Somfy RK2. El modo RK se utiliza por lo tanto al conectar un motor CA directamente al controlador.



⚠ Importante:

Es muy importante que seleccione el modo de red correcta para su instalación. De lo contrario puede averiar los productos. Si se piensa conectar más de un motor a una zona, se debe utilizar un relé de motor.



ES

J. Activar el control la primera vez



consulte la página 7

 Start up	
Language chosen: English	
Next	

Seleccionar idioma.

 Activación	
Modo usado de la red: IB Si no correcto, cambio jantes que continúe!	
Siguiente	

IMPORTANTE: Se cambia el modo de RED, debe desconectar y volver a conectar el sistema.

 Activación	
Ajuste del reloj	8:20
Dia de la semana	Lunes
Siguiente	

K. Controlar la dirección del motor

consulte la página 7

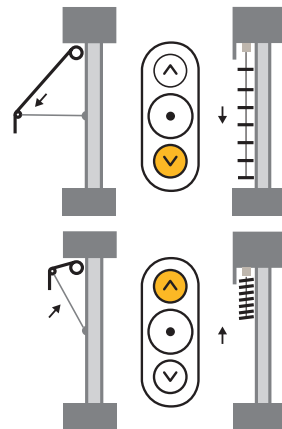
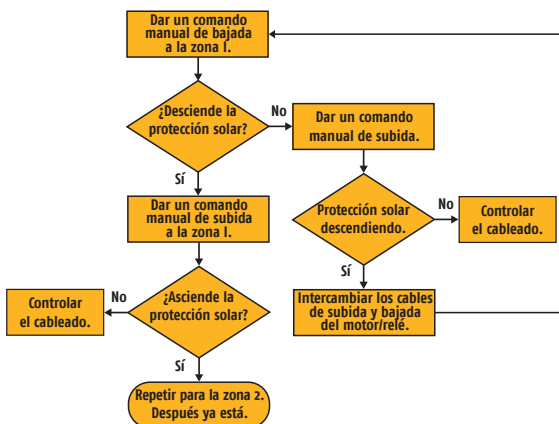

L. Configurar el tiempo de funcionamiento del motor y la inclinación

consulte la página 7

Configurar el tiempo de funcionamiento (Set running time)

Introducir el tiempo (tiempo de bajada) de la protección solar para moverse desde la posición alta hasta la posición a la que desea que baje la protección solar, por ejemplo funciones de sol y temporizador activas.

Configurar el tiempo de inclinación (Set tilting time)

Si se utilizan persianas de lamas configurar también el tiempo (tiempo de inclinación) deseado para que la lama se mueva de completamente cerrada hasta el ángulo deseado cuando la función solar está activada.

Como regla general, el tiempo de subida (tiempo de subida) debe ser el doble del tiempo de bajada (tiempo de bajada). Para verificar sus tiempos de movimiento e inclinación asegúrese que la protección solar esté completamente subida/entrada y dispare un comando manual de bajada.

M. Control de sensores

consulte la página 8

Pasar a **Estado de sensores**. Los sensores de viento y sol deben mostrar normalmente un valor mayor que cero. Si es así, está todo bien. Si está muy oscuro use una linterna para iluminar el sensor de sol y controle el valor. Si no hay viento gire el molinete a mano y controle el valor. Si tiene más de un sensor de sol y/o viento asegúrese que cada sensor esté conectado a la entrada que le corresponde. Es fácil hacerlo cubriendo un sensor y controlando el valor/ los valores.

N. Errores

consulte la página 8

Si hay errores consulte la **Lista de errores** Si los hay, consulte el manual del propietario.

O. Ajustes

consulte la página 8

El ajuste depende de las funciones a utilizar. Encontrará información detallada en el manual del usuario. A continuación se muestra el ajuste mínimo necesario:

- Desconectar las funciones que no se usarán. Especialmente importante para las funciones de viento, sol y calor dado que generarán errores si el sensor correspondiente no está conectado.
- Asignación de los sensores de viento y sol si se usa más de un sensor de sol/viento.
- Umbral de viento. Para valores exactos, dirigirse al proveedor de la protección solar. La tabla que sigue es sólo una guía:

Tipo	Velocidad del viento		
	m/s	km/h	Mph
Toldo fachada / Pantalla	10	36	22
Veneciana Externa blindada	15	54	33
Brazo plegable de toldo	8	28	18

- Activar la función de alarma si se la piensa utilizar.

P. FAQ

- **La protección solar desciende al pulsar el mando de subida (o viceversa)**
 - ◇ Hay un error en el cableado (ver las secciones G+H+I+K).
- **La protección solar no desciende lo suficiente cuando hay sol.**
 - ◇ Aumente el tiempo de bajada (ver las secciones D+L)
- **Los lamas no se inclinan lo suficiente cuando hay sol.**
 - ◇ Aumente el tiempo de inclinación (ver las secciones D+L).
- **No se puede mover la protección solar manualmente.**
 - ◇ Controlar en el LCD si está activa alguna función de bloqueo (por ejemplo viento) (ver las secciones B+D).
- **Hay sol pero la protección solar no desciende.**
 - ◇ Verificar que el control esté en modo automático. (Ver las secciones A+B)
 - ◇ Verificar que la función solar esté activada. (Ver las secciones D+O)
 - ◇ Controlar en el LCD si está activa alguna función de bloqueo (por ejemplo Viento, Error o Obtenga Calor) (ver las secciones B+D).
 - ◇ Verificar que haya sol sobre el sensor de sol
 - ◇ Verificar que el umbral de sol no esté demasiado alto Verificar el valor solar en el estado del sensor y comparar su «Umbral» (ver las secciones B+D+M)
 - ◇ Verificar que el sensor esté correctamente asignado. (Ver las secciones D+M+O).
- **No hay sol pero la protección solar está baja.**
 - ◇ Verificar que el control esté en modo automático. (Ver las secciones A+B)
 - ◇ Verificar que la función solar esté activada. (Ver las secciones D+O)
 - ◇ Controlar en el LCD si está activada alguna función de bloqueo (por ejemplo Mantener Calor, Temporizador) (ver las secciones B+D).
 - ◇ Verificar que el umbral alto de sol no sea demasiado bajo. Verificar el valor solar en el estado del sensor y compare con el «Umbral» configurado (ver las secciones B+D+M)
 - ◇ Verificar que el sensor esté correctamente asignado. (Ver las secciones D+M+O)
- **La protección solar se mueve con demasiada frecuencia hacia arriba y hacia abajo durante en día parcialmente nublado.**
 - ◇ Aumentar el retraso «sol off» y «sol on» (ver las secciones D+O).
- **Está muy ventoso pero la protección solar sigue fuera.**
 - ◇ verificar que esté activada la función de viento. (Ver las secciones D+O)
 - ◇ Verificar que esté girando el sensor de viento.
 - ◇ Verificar que el sensor de viento esté montado en una posición adecuada.
 - ◇ Verificar que el umbral de viento no esté demasiado alto. Verificar el valor viento en el estado del sensor y comparar con el umbral configurado (ver las secciones B+D+M)
 - ◇ Verificar que el sensor esté correctamente asignado. (Ver las secciones D+M+O).
- **Nada parece funcionar como suele ser.**
 - ◇ Verificar si hay un error indicado en el LCD o en la lista de errores (ver las secciones B+D+N).
 - ◇ Dirijase a su proveedor o a www.somfy.com

Sugerencia al probar

Si quiere probar una función por ejemplo el sol, debe esperar los retrasos on y off. Al colocar el controlador en modo de prueba todos los retrasos serán reducidos con un factor 60.

Importante: Cuando termine no olvide volver al modo normal.

FR GUIDE D'INSTALLATION

Avant l'installation, prière de lire et d'appliquer les présentes instructions. Une installation incorrecte peut en effet provoquer des blessures graves. Le produit doit être installé par un électricien qualifié. La responsabilité de SOMFY en cas de défauts et de dommages est exclue si ceux-ci sont dus à la négligence des instructions. Prière de conserver ces instructions en vue d'une utilisation future.

➔ **Les caractéristiques techniques et les Accessoires figurent en page 10.**

➔ Prière de vous reporter au chapitre en anglais (UK) pour consulter les illustrations.

FR

A. Explication de l'interface utilisateur

voir page 3

1. Commande manuelle montée, arrêt et descente pour la zone 1.
2. Sélecteur de mode Manuel et Automatique pour la zone 1.
3. Annulation et Retour.
4. Navigation vers le haut, vers le bas, à gauche et à droite sur l'écran LCD.
5. Sélection.
6. Confirmation paramètre.
7. Sélecteur de mode Manuel et Automatique pour la zone 2.
8. Verrouillage de protection solaire en position haute.
9. Commande manuelle montée, arrêt et descente pour la zone 2.

B. Explication LCD

voir page 3

1. Mode de la zone 1. Icône Soleil + Vent = Automatique. Icône Vent = Manuel.
2. Fonction active zone 1. La temporisation marche ou arrêt est active en cas de clignotement.
3. Position sur zone 1. Le clignotement signifie le déplacement ou le verrouillage.
4. Sélection de menu et information.
 - a. Système : Entrer les paramètres du système.
 - b. Présente les informations météo et raccourci vers « État capteur ».
 - c. Heure et raccourci vers « Programmer heure ».

Notes :

- Si la commande est en mode « démo » ou « mode test » le mode bascule sur « temps ».
 - Un fond noir signifie sélectionné (« Système » dans ce cas).
5. Position sur zone 2. Le clignotement signifie le déplacement ou le verrouillage.
 6. Fonction active zone 2. La temporisation marche ou arrêt est active en cas de clignotement.
 7. Mode de la zone 2. Icône Soleil + Vent = Automatique. Icône Vent = Manuel.

C. Qu'est-ce qu'une Zone?

voir page 3

Une zone est une façade avec un type de protection solaire de mêmes dimensions.

Sur l'image 1 vous utilisez un jeu de capteurs solaires et vent par zone.

Sur l'image 2 vous utilisez en principe le même jeu de capteurs vent et solaires pour les deux zones.

D. Structure de Menu

voir page 4

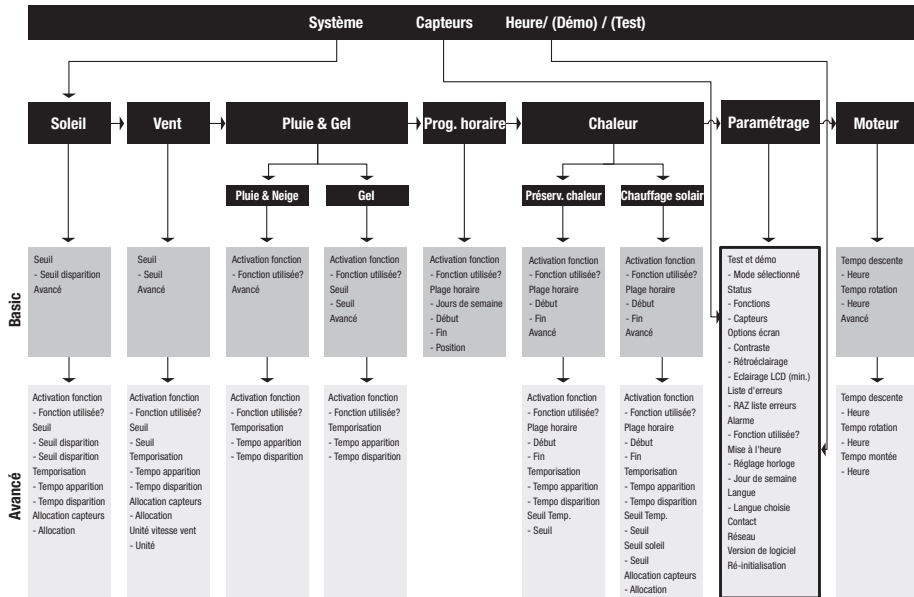

FR

E. Montage de la Centrale

voir page 4

Câblage possible depuis le dos et le dessus du boîtier de la Centrale.

F. Montage des capteurs

voir page 5

Veuillez vous reporter aux guides d'installation des capteurs utilisés.

G. Diagramme général de câblage

voir page 5

Veuillez vous reporter au diagramme de câblage de la page 5.

H. Principes de connexion du moteur

voir page 6

Veuillez vous reporter au guide d'installation du relais moteur utilisé.

Le nombre de moteurs pouvant être connectés en mode RK dépend du fusible principal utilisé. En principe on compte un moteur par 1A. Cela signifie qu'un fusible de 10A permet le branchement d'un maximum de 10 moteurs.

I. Sélectionner le mode réseau

voir page 6

Animeo Solo consiste en deux différents modes permettant de contrôler les relais moteur, IB et RK. Sélectionner le type que vous utilisez. Le mode par défaut est le mode IB. (Le commutateur est placé sur la carte du circuit imprimé.)

Mode IB réseau

IB est le mode standard de communication de Somfy. En mode IB, les relais moteur typiques sont par exemple les Somfy CD 1x1, les commandes moteur Somfy animeo et Somfy Centralis Uno IB.

Mode RK réseau

RK est un mode réseau plus ancien qui n'utilise ni électronique ni « intelligence » dans les relais moteur. Avec RK un relais moteur typique est le Somfy RK2. Le mode RK est également utilisé pour brancher un moteur AC directement à la commande.

⚠ Important !

Il est très important de sélectionner le mode réseau correct pour votre installation. Vous risquez sinon d'endommager les produits. Si plusieurs moteurs doivent être raccordés à une zone, un relais moteur doit être utilisé.

J. Mettre sous tension la commande pour la première fois

voir page 7

Start up
Language chosen: English
Next

Sélection langue.

Mise en route
Type de réseau: IB
Si incorrect, changer avant de continuer!
Suite

IMPORTANT : si vous changez le Bus réseau, vous devez éteindre puis rallumer la Centrale.

Mise en route
Réglage horloge 8:20
Jours de semaine Lundi
Suite

K. Contrôler la direction du moteur

voir page 7

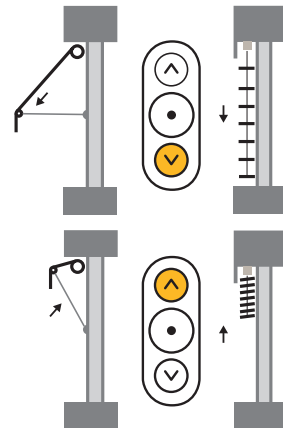
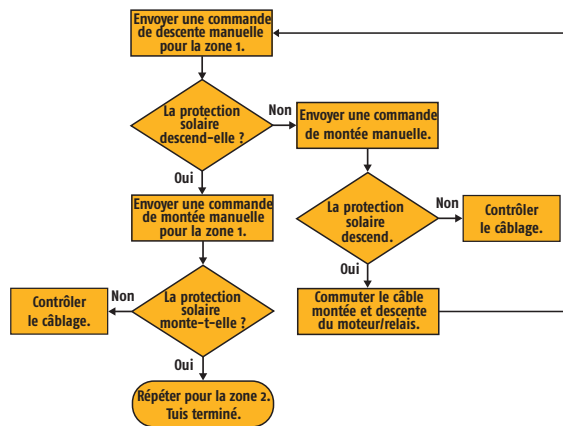



L. Programmer le temps de fonctionnement du moteur et le temps d'orientation.

voir page 7

Programmer le temps de fonctionnement (Set running time)

Entrer le temps (temps de descente) nécessaire pour déplacer la protection solaire, de tout en haut /en position, vers la position où vous désirez placer la protection solaire, par exemple quand les fonctions soleil et temporisation sont actives.

Programmer le temps d'orientation (Set tilting time)

Si des brise soleil sont utilisés, saisir aussi le temps (temps d'orientation) nécessaire pour les lames pour passer de la position entièrement fermée à l'angle voulu quand la fonction solaire est active.

En règle générale le temps de la montée (temps de déplacement vers le haut) doit être le double de celui de la descente (temps de déplacement vers le bas). Pour tester vos temps de déplacement et vos temps d'orientation, assurez-vous que la protection solaire est sur la position entièrement montée /en position et donnez ensuite une commande manuelle vers le bas.

M. Contrôle des capteurs

voir page 8

Se rendre à l'État des capteurs. Les capteurs de vent et de soleil doivent normalement indiquer une valeur qui est supérieure à zéro. Si tel est le cas, tout est OK. S'il fait très sombre, approchez une source de lumière artificielle du capteur solaire pour simuler le soleil et contrôlez la valeur. S'il n'y a pas de vent, tournez simplement l'anémomètre à la main et vérifiez la valeur. Si vous avez plusieurs capteurs solaires / de vent, assurez-vous que le capteur correspondant est raccordé à la bonne entrée. Le plus simple est de couvrir un capteur et de contrôler la ou les valeurs.

N. Erreurs

voir page 8

Vérifier la présence d'erreurs sur la Liste d'erreurs . Si oui, consulter le manuel du propriétaire.

O. Paramétrage

voir page 8

Le paramétrage dépend des fonctions à utiliser. Vous trouverez des informations détaillées dans le manuel de l'utilisateur. La liste minimum des paramètres à fixer figure ci-dessous :

- Désactiver les fonctions qui ne vont pas être utilisées. Ceci est particulièrement important pour les fonctions vent, soleil et chaleur car elles vont générer des erreurs si le capteur de référence n'est pas connecté.
- Affectation du capteur de vent et soleil si l'on utilise plusieurs capteurs vent et/ou soleil.
- Seuil de vent. Pour les valeurs exactes, prière de contacter le fournisseur de la protection solaire. La table ci-dessous a uniquement valeur d'indication :

Type	Vitesse du vent		
	m/s	km/h	Mph
Marquise de façade / Écran	10	36	22
Défecteur vénitien externe	15	54	33
Bras de déploiement de marquise	8	28	18

- Si la fonction d'alarme doit être utilisée, activer celle-ci.

FR



P. QFP

- **Pourquoi la protection solaire descend-elle quand je presse sur le bouton Montée (ou l'inverse).**
 - ◇ Il y a une erreur de câblage (voir section G+H+I+K).
- **La protection solaire ne descend pas assez quand il y a du soleil.**
 - ◇ Augmentez le temps de fonctionnement vers le bas (voir section D+L).
- **Les brise soleil ne s'orientent pas assez quand il y a du soleil.**
 - ◇ Augmentez le temps d'orientation (voir section D+L).
- **Je ne peux pas agir manuellement sur la protection solaire.**
 - ◇ Contrôlez à l'écran LCD si une fonction de verrouillage est active (par exemple le vent) (voir section B+D).
- **Il y a du soleil mais la protection solaire n'est pas descendue.**
 - ◇ La commande est-elle en mode automatique ? (Voir section A+B.)
 - ◇ La fonction soleil est-elle activée ? (Voir section D+O.)
 - ◇ Contrôlez à l'écran LCD si une fonction de verrouillage est active (par exemple Vent, Temporisation, Erreur ou Chauffage Solaire) (voir section B+D).
 - ◇ Y-a-t-il du soleil sur le capteur solaire ?
 - ◇ Peut-être votre seuil solaire est-il trop élevé ? Contrôlez la valeur Soleil actuelle sur l'état du capteur et comparez avec votre « Seuil apparition » (voir section B+D+M).
 - ◇ Le capteur est-il correctement affecté ? (Voir section D+M+O).
- **Il n'y a pas de soleil mais la protection solaire est descendue.**
 - ◇ La commande est-elle en mode automatique ? (Voir section A+B.)
 - ◇ La fonction soleil est-elle activée ? (Voir section D+O.)
 - ◇ Contrôlez à l'écran LCD si une fonction de blocage est active (par exemple Préserv. Chaleur, Temporisation) (voir section B+D).
 - ◇ Peut-être votre seuil solaire haut est-il trop bas ? Contrôlez la valeur Soleil actuelle sur l'état du capteur et comparez avec votre « Seuil apparition » (voir section B+D+M).
 - ◇ Le capteur est-il correctement affecté ? (Voir section D+M+O).
- **La protection solaire se déplace trop souvent vers le haut et vers le bas pendant une journée partiellement nuageuse.**
 - ◇ Augmentez la temporisation « Soleil disparition » et « Soleil apparition » (voir section D+O).
- **Il y a beaucoup de vent mais la protection solaire est encore sortie.**
 - ◇ La fonction Vent est-elle active ? (Voir section D+O.)
 - ◇ Le capteur de vent tourne-t-il ?
 - ◇ Le capteur de vent est-il monté en position adéquate ?
 - ◇ Peut-être votre seuil de vent est-il trop élevé ? Contrôlez la valeur Vent actuelle sur l'état du capteur et comparez avec votre seuil (voir section B+D+M).
 - ◇ Le capteur est-il correctement affecté ? (Voir section D+M+O).
- **Rien n'a l'air de marcher normalement.**
 - ◇ Contrôlez s'il y a une erreur indiquée à l'écran LCD ou dans la liste d'erreurs (voir section B+D+N).
 - ◇ Contactez votre fournisseur ou www.somfy.com

Conseil pour effectuer le test

Si vous désirez tester une fonction, par exemple le soleil, vous devez attendre les délais de temporisation d'apparition et de disparition. Quand la commande est mise en mode de test, toutes les temporisations sont raccourcies à raison d'un facteur de 60. **Important !** À la fin du test, n'oubliez pas de revenir en mode normal.

HU TELEPÍTÉSI ÚTMUTATÓ

A telepítés megkezdése előtt, kérjük, olvassa el, és kövesse az alábbi utasításokat. Egy helytelen telepítés súlyos károsodáshoz vezethet. A terméket egy képzett elektrotechnikusnak kell telepítenie. A SOMFY nem vállal felelősséget azokért a károkért és hibákért, amelyek a telepítési utasítások figyelmen kívül hagyása miatt jelentkeznek. Őrizze meg ezeket az utasításokat a későbbiekre.

- ➔ A technikai adatokat és a tartozékokra vonatkozó információkat a 10. oldalon találja.
- ➔ A képeket az Angol (UK) fejezetben tekintheti meg.

A. A felhasználói felület leírása

lásd 3. oldal

1. Kézi Fel, Stop és Le parancs az 1. zóna számára
2. A kézi és automatikus mód választó az 1. zóna számára.
3. Mégsem és Vissza.
4. Fel, Le, Balra és Jobbra navigáció az LCD kijelzőn.
5. Tétel kiválasztása.
6. Beállítások megerősítése.
7. A kézi és automatikus mód választó a 2. zóna számára.
8. A fényvédelem blokkolása.
9. Kézi Fel, Stop és Le parancs a 2. zóna számára.

B. Az LCD leírása

lásd 3. oldal

1. 1. zóna mód. Fény+szél ikon = automatikus. Szél ikon = kézi.
2. Aktív funkció az 1. zónában. Ha villog, a be- vagy kikapcsolás késleltetés aktív.
3. Az 1. zóna pozíciója. A villogás azt jelenti, hogy mozog vagy blokkolt.
4. Menü kiválasztás és információ.
 - a. Rendszer: Belépés a rendszerbeállításokba.
 - b. Aktuális időjárási információk megjelenítése, és parancsikon az „Érzékelő állapot”-hoz.
 - c. Aktuális idő, és parancsikon a „Idő beállítás”-hoz.

Megjegyzések:

- Ha a vezérlés „demo” vagy „teszt mód”-ban van, üzemmódok közötti váltás az „időnek” megfelelően történik
 - A fekete háttér azt jelenti, hogy ki van választva (ebben az esetben a „Rendszer”).
5. A 2. zóna pozíciója. A villogás azt jelenti, hogy mozog vagy blokkolt.
 6. Aktív funkció a 2. zónában. Ha villog, a be- vagy kikapcsolás késleltetés aktív.
 7. 2. zóna mód. Fény+szél ikon = automatikus. Szél ikon = kézi.

C. Mi az a zóna?

lásd 3. oldal

A zóna egy olyan homlokzat, amely egy adott típusú fényvédelmet használ azonos méretekkkel.

Az 1. képen ön egy szél- és fényérzékelő készletet használ zónánként.

Az 2. képen ön általában ugyanazt a szél- és fényérzékelőt használja mindkét zóna esetén.

D. A menü felépítése

lásd 4. oldal

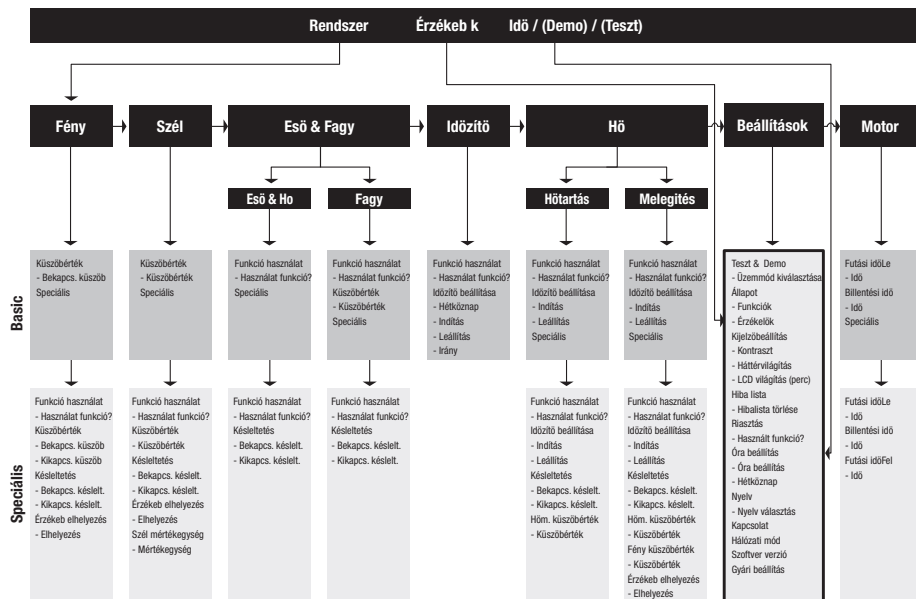

E. A vezérlő felszerelése

lásd 4. oldal

A kábelezés a vezérlő felső vagy hátsó része felől lehetséges.

F. Az érzékelők felszerelése

lásd 5. oldal

Kérjük, tanulmányozza a használt érzékelők telepítési útmutatóját.

G. Általános bekötési rajz

lásd 5. oldal

Kérjük, tanulmányozza a rajzot az 5. oldalon.

H. A motor csatlakoztatásának alapjai

lásd 6. oldal

Kérjük, tanulmányozza a használt motorszabályozó telepítési útmutatóját.

Az RK módban csatlakoztatható motorok száma a használt főbiztosítéktól függ. Általában 1A-re egy motorral számolhat. Ez azt jelenti, hogy egy 10A-s biztosíték maximum 10 motor csatlakoztatását teszi lehetővé.

I. A hálózati mód kiválasztása

lásd 6. oldal

Az Animeo Solo két különböző módon képes a motorok szabályozására, ezek az IB és RK módok. Válassza ki az ön által használt módot. Az IB hálózati mód az alapértelmezett. (A kapcsoló a nyomtatott áramkörti kártyán van elhelyezve.)

IB hálózati mód

Az IB a Somfy szabványos kommunikációs módja. Tipikus IB módú szabályozással rendelkező motorok pl.: a Somfy CD 1x1, a Somfy animeo Motor vezérlők és a Centralis Uno IB.

RK hálózati mód

Az RK egy régebbi hálózati mód, mely nem használ elektronikát és „intelligenciát” a motor szabályozására. Tipikus RK szabályozású motor a Somfy RK2. Az RK módot akkor is használják, ha egy AC motort közvetlenül a vezérlőre csatlakoztatnak.

⚠ Fontos!

Nagyon fontos, hogy megfelelő hálózati módot válasszon a telepítéshez. Különbön fennáll a veszély, hogy kárt okoz a termékekben. Ha több mint egy motort csatlakoztat egy zónához, motorszabályozót kell használni.

HU

J. A vezérlő első bekapcsolása

lásd 7. oldal

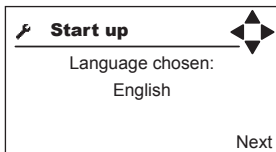

Kiválaszt nyelv.

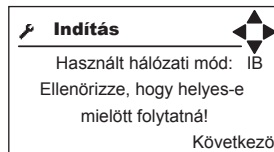

FONTOS: Ha ön cseréli a hálózat mód, önnnek kell erő a ellenőr hébe-hóba.

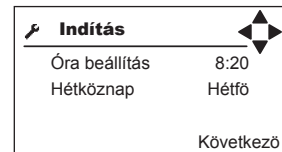

K. Ellenőrizze a motor irányát

lásd 7. oldal

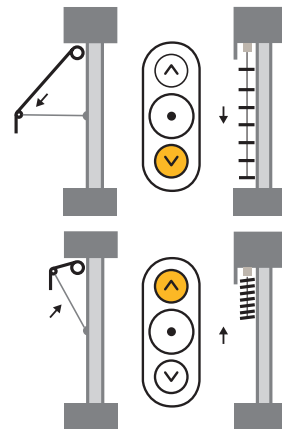
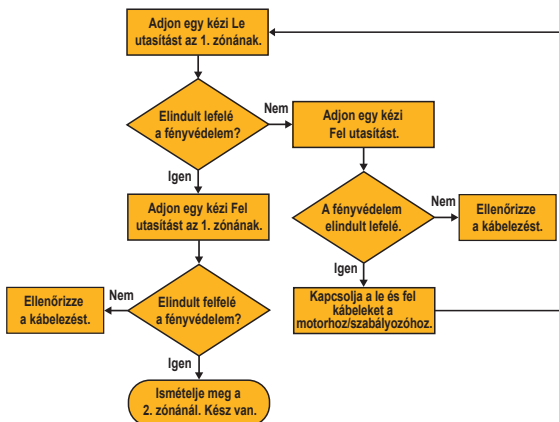



L. A motor futási és billentési idejének beállítása.

lásd 7. oldal

Futási idő beállítása (Set running time)

Adja meg az időt (lefelé futási idő), melyre a fényvédelemnek szüksége van, hogy a teljesen felső/be pozícióból az ön által kívánt pozícióba álljon, mikor pl.: a fény és időzítő funkciók aktívak.

Billentési idő beállítása (Set tilting time)

Ha zsalukat is használ, adja meg az időt (billentési idő), melyre a lemezeknek szükségük van, hogy a teljesen zárt állapotból az ön által kívánt szögbe álljanak be, ha a fény funkció aktív.

Gyakorlati szabálynak tekinthető, hogy a fel időnek (felfele futási idő) a le idő (lefele futási idő) kétszeresének kell lenni. Ahhoz, hogy futási és billentési beállításait tesztelje, bizonyosodjon meg róla, hogy a fényvédelem teljesen felső/be pozícióban van, és adjon egy kézi Le utasítást.

M. Érzékelők ellenőrzése

lásd 8. oldal

Menjen az érzékelő állapota pontba. A szél- és fényérzékelők általában egy nullánál magasabb értéket kell, hogy mutassanak. Ha ez a helyzet, minden rendben. Ha nagyon sötét van, használjon zseblámpát a fényérzékelőnél, hogy a napot szimulálja, és ellenőrizze az értéket. Ha nincs szél, egyszerűen forgassa meg a szélforgót kézzel, és ellenőrizze az értéket. Ha több mint egy fény- és/vagy szélérzékelője van, bizonyosodjon meg róla, hogy a megfelelő érzékelők a helyes bemenetekre vannak kötve. Ezt legegyszerűbben úgy teheti meg, ha lefed egy érzékelőt, és ellenőrzi az értéket/értékeket.

HU

N. Hibák

lásd 8. oldal

Bármilyen hiba esetén, ellenőrizze a hibalistát. Ha hibát észlel, olvassa el a használati utasítást.

O. Beállítások

lásd 8. oldal

Az elvégzendő beállítások a használt funkcióktól függenek. Részletes információkat a használati utasításban talál. Alább a minimum beállítások vannak felsorolva:

- Kapcsolja ki a nem használt funkciókat. Ez különösen fontos a szél, fény és fűtési funkcióknál, mivel hibákat generálnak a megfelelő érzékelő csatlakoztatásának hiánya esetén.
- Érzékelő hozzárendelés a szél és fény esetén, ha több szél- és/vagy fényérzékelő van használatban.
- Szél küszöbérték. A pontos értékekért lépjen kapcsolatba a fényvédő beszállítójával. Az alábbi táblázat csak iránymutatás:

Típus	Szél sebessége		
	m/s	km/h	Mph
Homlokzati roló/ Napellenző	10	36	22
Külső roletta	15	54	33
Összehajtható karos roló	8	28	18

- Ha a riasztás funkciót használja, engedélyezze azt.





P. GYIK

- **Miért ereszkedik le a fényvédelem, mikor a felfelé gombot nyomom (vagy fordítva).**
 - ◇ Hiba van a kábelezésben (lásd G+H+I+K bekezdések).
- **A fényvédelem nem megy eléggé le, ha süt a nap.**
 - ◇ Növelje meg a lefelé futási időt (lásd D+L bekezdések).
- **A zsaluk nem billennek meg eléggé, ha süt a nap.**
 - ◇ Növelje meg a billentési időt (lásd D+L bekezdések).
- **Nem tudom kézi módban vezérelni a fényvédelmet.**
 - ◇ Ellenőrizze az LCD kijelzőn, hogy nincs-e aktív blokkolási funkció (pl. szél) (lásd B+D bekezdések).
- **Süt a nap, de a fényvédelem nincs lent.**
 - ◇ A vezérlés automata módban van? (Lásd A+B bekezdések.)
 - ◇ A fény funkció aktív? (Lásd D+O bekezdések.)
 - ◇ Ellenőrizze az LCD kijelzőn, hogy nincs-e aktív blokkolási funkció (pl. szél, időzítő, hiba vagy melegítés) (lásd B+D bekezdés).
 - ◇ A fényérzékelőn van fény?
 - ◇ Lehet, hogy a fény küszöbérték van túl magasra állítva? Ellenőrizze a jelenlegi fényértéket az érzékelő állapot pontban, és vesse össze az ön „Bekapcsolási küszöbértékével” (Lásd B+D+M bekezdések).
 - ◇ Az érzékelő megfelelően van hozzárendelve? (Lásd D+M+O bekezdések).
- **Nem süt a nap, de a fényvédelem lent van.**
 - ◇ A vezérlés automata módban van? (Lásd A+B bekezdések.)
 - ◇ A fény funkció engedélyezve van? (Lásd D+O bekezdések.)
 - ◇ Ellenőrizze az LCD kijelzőn, hogy nincs-e aktív blokkolási funkció (pl. hőtartás ,időzítő) (Lásd B+D bekezdések).
 - ◇ Lehet, hogy a fény küszöbérték van túl alacsonyra állítva? Ellenőrizze a jelenlegi fényértéket az érzékelő állapot pontban, és vesse össze az ön „Bekapcsolási küszöbértékével” (Lásd B+D+M bekezdések).
 - ◇ Az érzékelő megfelelően van hozzárendelve? (Lásd D+M+O bekezdések).
- **A fényvédelem túl sűrűn mozog fel és le egy változóan felhős napon.**
 - ◇ Növelje a „fény ki” és “fény be” késleltetést (lásd D+O bekezdések).
- **Nagyon szeles idő van, de a fényvédelem még mindig kint van.**
 - ◇ A szél funkció engedélyezve van? (lásd D+O bekezdések.)
 - ◇ A szélérzékelő forog?
 - ◇ A szélérzékelő megfelelő pozícióban van felszerelve?
 - ◇ Lehet, hogy a szél küszöbérték van túl magasra állítva? Ellenőrizze a jelenlegi szél értéket az érzékelő állapot pontban, és vesse össze az ön „Bekapcsolási küszöbértékével” (Lásd B+D+M bekezdések).
 - ◇ Az érzékelő megfelelően van hozzárendelve? (Lásd D+M+O bekezdések).
- **Semmi sem működik úgy, ahogyan működnie kellene.**
 - ◇ ellenőrizze, nincs-e hibaüzenet a kijelzőn vagy a hibalistán (lásd B+D+N bekezdések).
 - ◇ lépjen kapcsolatba beszállítójával vagy a www.somfy.com-al

HD

Tipp a teszteléshez

Ha egy funkciót akar tesztelni, pl. a fényt, meg kell várnia a be- és kikapcsolási késleltetéseket. Ha a vezérlőt teszt módba állítja, az összes késleltetés le lesz rövidítve egy 60-as értékkel. **Figyelem!** Ne felejtse el visszaállítani a vezérlőt normál módba, ha végzett.



IT GUIDA ALL'INSTALLAZIONE

Leggere attentamente le presenti istruzioni prima dell'installazione. L'installazione errata può provocare gravi lesioni personali. Il prodotto deve essere installato da un elettricista qualificato. SOMFY declina qualsiasi responsabilità per eventuali difetti o danni in caso di mancato rispetto delle istruzioni. Conservare le presenti istruzioni per riferimento futuro.

➡ **Dati tecnici e Accessori sono riportati a pagina 10.**

➡ **Vedere il capitolo in Inglese (UK) per le figure.**

A. Descrizione dell'interfaccia dell'utente

vedere pag. 3

1. Comando manuale Salita, Stop e Discesa per la zona 1.
2. Selettore modalità Manuale e Automatica per la zona 1.
3. Annulla e Indietro.
4. Navigatore sù, giù, destra, sinistra sul display LCD.
5. Selezione.
6. Conferma impostazione.
7. Selettore modalità Manuale e Automatica per la zona 2.
8. Blocco protezione solare in fine corsa alto.
9. Comando manuale Salita, Stop e Discesa per la zona 2.

B. Descrizione del display LCD

vedere pag. 3

1. Modalità zona 1. Icona Sole+Vento = Automatico. Icona Vento = Manuale.
 2. Funzione attiva zona 1. Quando lampeggia è attivato il ritardo di comparsa o scomparsa.
 3. Posizione zona 1. Lampeggia durante il movimento o il blocco.
 4. Selezione menu e informazioni.
 - a. Sistema: Inserimento impostazioni di sistema.
 - b. Visualizzazione informazioni meteo, selezione rapida di "Stato sensori".
 - c. Orologio e selezione rapida di "Regola orologio".
- Note:**
- Se il controllo è in modalità "Demo" o "Test", è possibile cambiare modalità con "Orologio".
 - Lo sfondo nero indica l'opzione selezionata (in tal caso "Sistema").
5. Posizione zona 2. Lampeggia durante il movimento o il blocco.
 6. Funzione attiva zona 2. Quando lampeggia è attivato il ritardo di comparsa o scomparsa.
 7. Modalità zona 2. Icona Sole+Vento = Automatico. Icona Vento = Manuale.

C. Che cosa è una zona?

vedere pag. 3

Una zona è una facciata con una sola tipologia di trotezioni solari con le stesse dimensioni.

In figura 1 viene utilizzato un set di sensori vento e sole per zona.

In figura 2 normalmente viene utilizzato lo stesso set di sensori vento e sole per entrambe le zone.

D. Struttura dei menu

vedere pag. 4

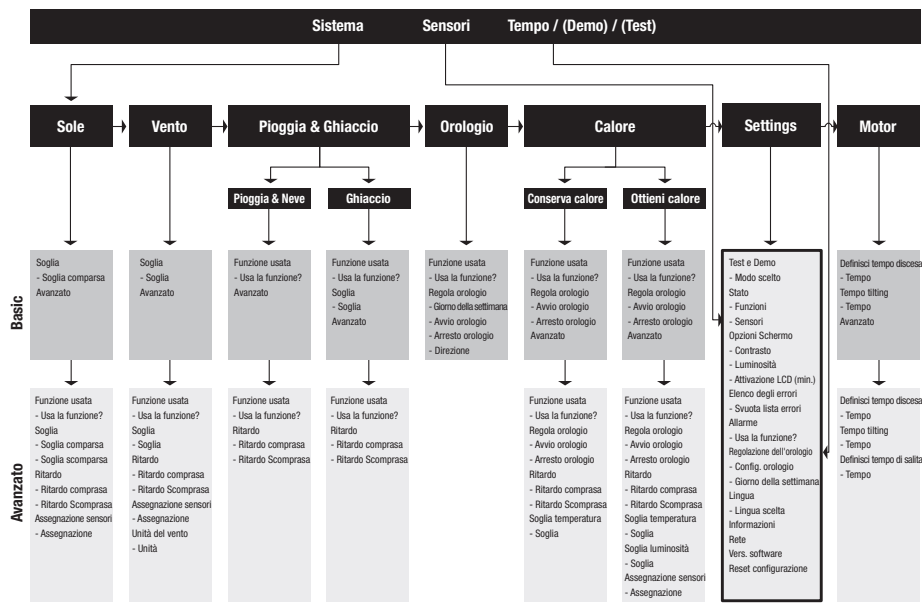

E. Montaggio del controller

vedere pag. 4

Il cablaggio può essere effettuato sia dal retro che dal lato superiore del controller.

F. Montaggio dei sensori

vedere pag. 5

Fare riferimento alle guide all'installazione dei sensori utilizzati.

G. Schema elettrico generale

vedere pag. 5

Vedere lo schema elettrico a pagina 5.

H. Principio di collegamento del motore

vedere pag. 6

Fare riferimento alle guide all'installazione dei controlli utilizzati.

Il numero di motori collegabili in modalità RK dipende dal fusibile di rete utilizzato. In genere è possibile utilizzare un motore per 1 A. Un fusibile da 10 A permette quindi di collegare un massimo di 10 motori.

I. Selezione della modalità di rete

vedere pag. 6

Animeo Solo prevede due tecnologie differenti per il controllo del motore, IB e RK. Selezionare il tipo desiderato. La tecnologia predefinita è IB. (L'interruttore è situato sul circuito stampato.)

Tecnologia IB

IB è la modalità di comunicazione standard Somfy. Tipici controlli in modalità IB sono ad es. Il CD 1x1, il Motor Controller animeo e il Centralis IB .

Tecnologia RK

RK è una tecnologia obsoleta priva di elettronica intelligente. Un tipico controllo è il Somfy RK2. La tecnologia RK viene utilizzata anche per collegare direttamente un motore AC al controller.

⚠ Importante!

È molto importante selezionare la tecnologia corretta per la propria installazione. In caso contrario, si possono danneggiare i prodotti. Qualora si colleghino più motori ad una zona, deve essere utilizzato un opportuno controllo.

J. Primo avviamento del controller

vedere pag. 7

↩ Start up ⬆
Language chosen: English
Next

Scegliere la lingua.

↩ Avvio ⬆
Tipologia di rete: IB
Se non corretto, cambia prima di continuare!
Dopo

IMPORTANTE: Se si modifica la tecnologia bisogna togliere e ridare corrente.

↩ Avvio ⬆
Config. orologio 8:20
Giorno della settimana Lunedì
Dopo

K. Controllo della direzione di rotazione del motore

vedere pag. 7

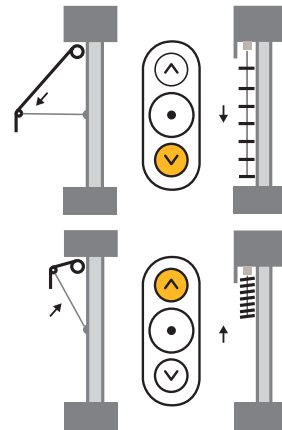
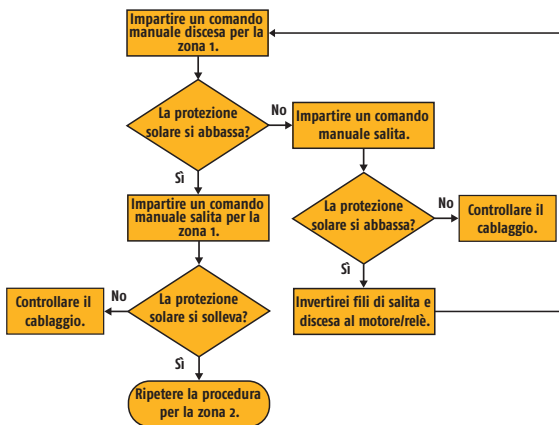

L. Impostazione dei tempi di funzionamento e di tilting.

vedere pag. 7

Impostazione del tempo di funzionamento (Set running time)

Inserire il tempo necessario affinché la protezione solare si muova dalla posizione completamente sollevata alla posizione bassa al momento desiderato, ad es. con le funzioni Sole e Orologio attivate.

Impostazione del tempo di tilting (Set tilting time)

Qualora si utilizzino le veneziane, inserire il tempo necessario affinché le lamelle si muovano dalla posizione completamente chiusa all'angolazione desiderata, ad es. con la funzione Sole attivata.

Di norma, il tempo di sollevamento deve corrispondere al doppio del tempo di abbassamento. Verificare i tempi di funzionamento e apertura per accertarsi che la protezione solare sia in posizione completamente sollevata, quindi impartire un comando manuale di discesa.

M. Controllo dei sensori

vedere pag. 8

Selezionare **"Stato sensori"**. In genere, i sensori di vento e sole mostrano un valore maggiore di zero. In tal caso, è tutto OK. Se è molto buio, illuminare il sensore del sole con una torcia elettrica per simulare il sole e controllare il valore. In assenza di vento, è sufficiente azionare manualmente il sensore e controllare il valore. Nel caso di più sensori di sole e/o vento, accertarsi che ogni sensore sia collegato all'ingresso giusto. A tal scopo è sufficiente coprire un sensore e controllare il/i valore/i.

N. Errori

vedere pag. 8

Verificare gli eventuali errori nell'Elenco degli errori. In caso di errori, consultare il manuale istruzioni.

O. Configurazione

vedere pag. 8

La configurazione dipende dalle funzioni utilizzate. Per informazioni dettagliate, consultare il manuale istruzioni. Di seguito sono riportate le impostazioni minime raccomandate:

- Disabilitare le funzioni inutilizzate. Questo è particolarmente importante per le funzioni Vento, Sole e Calore che possono comportare errori se i sensori corrispondenti non sono collegati.
- Assegnazione dei sensori di vento e/o sole in caso di utilizzo di più sensori.
- Soglia del vento. Per i valori precisi, contattare il fornitore della protezione solare. La seguente tabella contiene solamente valori indicativi:

Tipo	Velocità del vento		
	m/s	km/h	Mph
Tenda/prot. solare per facciata	10	36	22
Veneziana esterna	15	54	33
Tenda a braccio	8	28	18

- Abilitare l'eventuale funzione di allarme.

P. Domande più frequenti

- **Perché la protezione solare si abbassa quando premo il pulsante Salita (o viceversa)?**
 - ◇ Il cablaggio del motore non è corretto (vedere sezione G+H+I+K).
- **La protezione solare non si abbassa in misura sufficiente con il sole.**
 - ◇ Aumentare il tempo di apertura (vedere sezione D+L).
- **Le veneziane non si aprono in misura sufficiente con il sole.**
 - ◇ Aumentare il tempo di apertura (vedere sezione D+L).
- **La protezione solare non può essere regolata manualmente.**
 - ◇ Verificare che non sia attivata una funzione di blocco (ad es. Vento) sul display LCD (vedere sezione B+D).
- **La protezione solare non si abbassa con il sole.**
 - ◇ Il controller è in modalità automatica? (Vedere sezione A+B.)
 - ◇ La funzione Sole è abilitata? (Vedere sezione D+O.)
 - ◇ Verificare che non sia attivata una funzione di blocco (ad es. Vento, Orologio, Errore o Ottieni calore) sul display LCD (vedere sezione B+D).
 - ◇ Il sensore del sole è illuminato?
 - ◇ Probabilmente la soglia di luminosità è troppo elevata. Controllare il valore di luminosità in Stato sensori e confrontarlo con "Soglia comparsa" (vedere sezione B+D+M).
 - ◇ Il sensore è assegnato correttamente? (Vedere sezione D+M+O.)
- **La protezione solare si abbassa in assenza di sole.**
 - ◇ Il controller è in modalità automatica? (Vedere sezione A+B.)
 - ◇ La funzione Sole è abilitata? (Vedere sezione D+O.)
 - ◇ Verificare che non sia attivata una funzione di blocco (ad es. Conserva calore, Orologio) sul display LCD (vedere sezione B+D).
 - ◇ Probabilmente la soglia di luminosità è troppo bassa. Controllare il valore di luminosità in Stato sensori e confrontarlo con "Soglia comparsa" (vedere sezione B+D+M).
 - ◇ Il sensore è assegnato correttamente? (Vedere sezione D+M+O.)
- **La protezione solare si abbassa e si alza frequentemente nelle giornate parzialmente nuvolose.**
 - ◇ Aumentare il ritardo di "scomparsa" e "comparsa" (vedere sezione D+O).
- **La protezione solare rimane aperta in presenza di vento forte.**
 - ◇ La funzione Vento è abilitata? (Vedere sezione D+O.)
 - ◇ Il sensore del vento ruota?
 - ◇ Il sensore del vento è montato in posizione appropriata?
 - ◇ Probabilmente la soglia del vento è troppo elevata. Controllare il valore del vento in Stato sensori e confrontarlo con la soglia impostata (vedere sezione B+D+M).
 - ◇ Il sensore è assegnato correttamente? (Vedere sezione D+M+O.)
- **Nulla sembra funzionare come dovrebbe.**
 - ◇ Verificare che non sia presente un errore sul display LCD o nell'Elenco degli errori (vedere sezione B+D+N).
 - ◇ Contattare il proprio rivenditore oppure www.somfy.com

Suggerimento per il collaudo

Per testare una funzione, ad es. Sole, è necessario attendere i ritardi di comparsa e scomparsa. Impostando il controller in modalità Test, tutti i ritardi verranno abbreviati del 60%.

Importante! Non dimenticare di reimpostare la modalità Normale al termine del test.

NL INSTALLATIEHANDLEIDING

Voordat u met de installatie begint, verzoeken wij u deze instructies goed te lezen en op te volgen. Een onjuiste installatie kan ernstig persoonlijk letsel veroorzaken. Dit product moet worden geïnstalleerd door een erkend installateur. De aansprakelijkheid van SOMFY voor defecten en beschadigingen vervalt als deze instructies niet worden opgevolgd. Bewaar deze handleiding voor toekomstig gebruik.

- ➔ **Technische gegevens en accessoires** zijn te vinden op pagina 10.
- ➔ Afbeeldingen vindt u in het Engelse hoofdstuk (UK) van deze handleiding.

A. Uitleg van de gebruikersinterface

zie pagina 3

1. Hand bediening Op, Stop en Neer voor Groep 1.
2. Keuzeknop voor Hand en Automatische bediening voor Groep 1.
3. Annuleren en Terug.
4. Blader Omhoog, Links en Rechts in het Display.
5. Item selecteren.
6. Instelling bevestigen.
7. Keuzeknop voor Hand en Automatische bediening voor Groep 2.
8. Blokkeer zonwering in de Op positie.
9. Hand bediening Op, Stop en Neer voor Groep 2.

B. Uitleg van het Display

zie pagina 3

1. Stand Groep 1. Zon+Wind symbool = Automatisch. Wind symbool = Hand.
 2. Actieve functie Groep 1. Knipperend betekent: Vertraging komt of gaat is bezig.
 3. Positie Groep 1. Knipperend betekent: In beweging of geblokkeerd.
 4. Menukeuze en informatie.
 - a. Systeem: Systeeminstellingen invoeren.
 - b. Huidige weersinformatie en koppeling naar "Sensorstatus".
 - c. Tijd en koppeling naar "Tijdstelling".
- Opmerkingen:**
- Als de automaat in de "demo" of "test stand" staat, wordt er steeds omgeschakeld tussen "stand" en "tijd".
 - Een zwarte achtergrond betekent geselecteerd ("Systeem" in dit geval).
5. Positie Groep 2. Knipperend betekent: In beweging of geblokkeerd.
 6. Actieve functie Groep 2. Knipperend betekent: Vertraging "komt" of "gaat" is bezig.
 7. Stand Groep 2. Zon+Wind symbool = Automatisch. Wind symbool = Hand.

C. Wat is een Groep?

zie pagina 3

Een groep is een gevel van een gebouw met één type zonwering met gelijke afmetingen. In afbeelding 1 gebruiken we één aparte windmeter en zonnecel per groep. In afbeelding 2 gebruiken we - normaal gesproken - dezelfde windmeter en zonnecel voor beide groepen.

D. Menustructuur

zie pagina 4

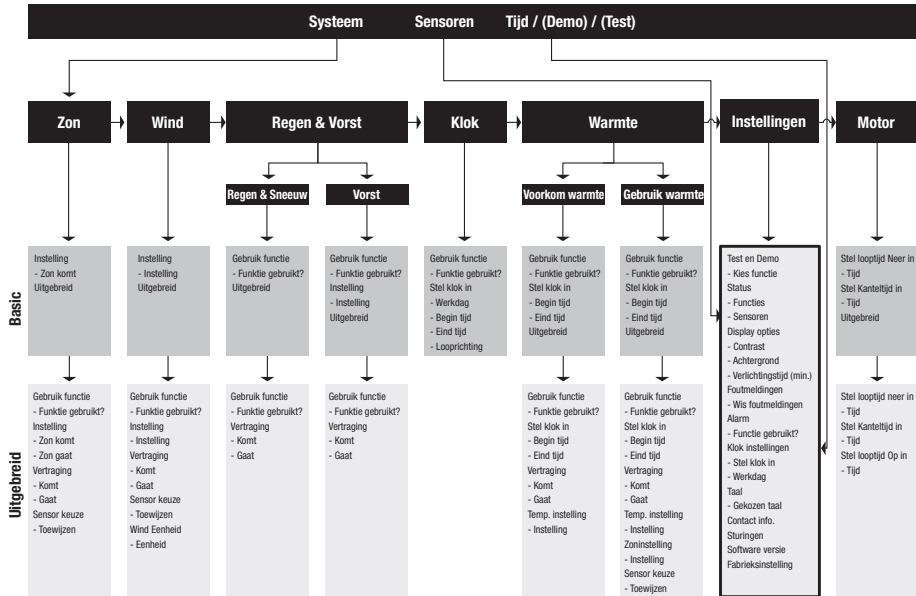

E. Montage van de automaat

zie pagina 4

Bedrading via achterzijde of bovenzijde van de automaat.

F. Montage van de sensoren

zie pagina 5

Raadpleeg de installatieaanwijzingen van de te gebruiken sensors.

G. Algemeen bedradingschema

zie pagina 5

Raadpleeg het bedradingschema op pagina 5.

H. Principe schema's voor aansluiting van de motor

zie pagina 6

Raadpleeg het aansluitschema wat hoort bij de toegepaste relaiskast.

Het aantal motoren dat in de RK stand kan worden aangesloten is afhankelijk van het opgenomen vermogen van de motoren. Normaal gesproken wordt met 1 Amp. per motor gerekend en i.v.m. de aanloopstroom adviseren wij de groepen niet zwaarder te belasten dan 12 Amp. Dit betekent dat er op een normale vrije groep van 16 Amp. 12 motoren kunnen worden aangesloten, bij lichtere motoren kan dit aanmerkelijk hoger zijn, vraag ons advies.

I. Kies de juiste sturingen

zie pagina 6

Bij de Animeo Solo kan gekozen worden uit twee verschillende aansturingen, IB en RK.
Kies eventueel de juiste aansturing. Standaard staat de IB sturing geselecteerd. (De schakelaar zit op de printkaart).

IB sturing

IB is het standaard Somfy besturingssysteem. Specifieke motorbesturingen met IB zijn bijv.: Centralis Uno IB, Animeo Motorcontrollers, CD 1x1.

RK sturing



RK is een ander type motorbesturing, hierbij wordt geen gebruik gemaakt van elektronica. Een typische motorrelaiskast is de Somfy RK-2, RK-3 en EK-1. In de stand RK kan ook één 230 Vac motor direct aangestuurd worden.

⚠ Belangrijk!



Het is uiterst belangrijk dat de juiste sturing voor de installatie wordt gekozen. Als dit niet zo is, dan bestaat de kans dat de eindproducten beschadigen. Als er meerdere motoren moeten worden aangestuurd, dan moeten er altijd elektronische besturingen of relaiskastjes worden gebruikt. Het parallel schakelen van (buis)motoren is niet toegestaan.

J. Inbedrijfstelling van de automaat



zie pagina 7

 Start up 
Language chosen: English
Next

Kies de Taal.

 Opstarten 
Gebruikte sturing: IB Indien niet juist, verander dit voor u verder gaat!
Volgende

BELANGRIJK: Als het type sturing veranderd wordt, moet de voeding van de automaat uit en weer ingeschakeld worden.

 Opstarten 
Stel klok in 8:20 Werkdag Maandag
Volgende

K. Controleer de looprichting van de motor

zie pagina 7

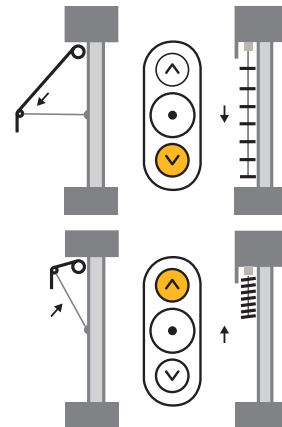
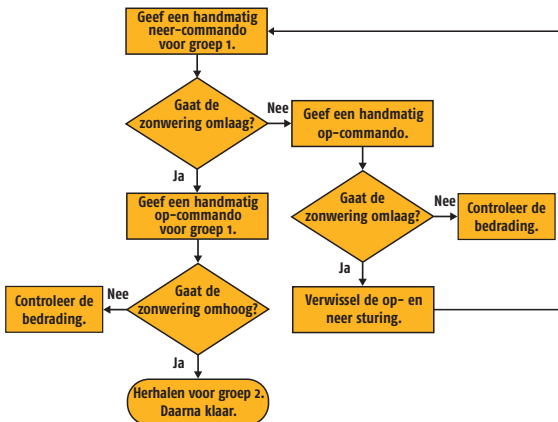

L. Instelling looptijd motor en kanteltijd.

zie pagina 7

Instelling looptijd (Set running time)

Geef de looptijd Neer in, die nodig is om de zonwering vanuit volledig IN naar volledig UIT te sturen, inclusief enige reserve.

Instelling kanteltijd (Set tilting time)

Als er jaloezieën gebruikt worden, dan moet ook de kanteltijd ingegeven worden. Dit is de tijd die nodig is om de lamellen van volledig gesloten te brengen naar de positie die u wenst als de zon actief is.

Als vuistregel voor de looptijd Op geldt dat deze het dubbele is van de looptijd Neer. Om de loop- en kanteltijden te controleren, moet de zonwering volledige IN of OP zijn en geef daarna een handmatig Neer-commando.

M. Controleer sensoren

zie pagina 8

Ga naar de status van de sensoren. Windmeters en zonnecellen moeten onder normale omstandigheden een grotere waarde dan 0 aangeven. Als het te donker is, maak dan gebruik van een zaklantaarn om de zonnecel te activeren. Als het niet waait, draai de windmeter dan handmatig rond en controleer of er een waarde aangegeven wordt. Als er meer dan één zonnecel en/of windmeter aangesloten is, dan moet gecontroleerd worden of deze op de juiste ingangen zijn aangesloten. Dit kan gedaan worden door bijv. één zonnecel te bedekken en dan de waarde in het display af te lezen.

N. Foutmeldingen

zie pagina 8

Controleer de lijst met Foutmeldingen. Als deze er zijn, raadpleeg dan de handleiding.

O. Instellingen

zie pagina 8

De instellingen zijn afhankelijk van de functies die gebruikt worden. Gedetailleerde informatie is te vinden in de handleiding. Onderstaand vindt u de minimum instellingen die altijd gedaan moeten worden:

- Deactiveer de functies die niet gebruikt worden. Dit is vooral belangrijk voor de functies van de wind-, zon- en verwarming, omdat deze storingen zullen veroorzaken als desbetreffende sensoren niet zijn aangesloten.
- Juiste toewijzing van de sensoren voor wind en zon als er meer dan één zonnecel en/of windmeter gebruikt wordt.
- Windinstelling, dit moet altijd in overleg met de zonweringsfabrikant gebeuren. Onderstaande tabel is uitsluitend bedoeld als richtlijn:

Type	Windsnelheid		
	m/s	km/h	Mph
Uitval / Screen	10	36	22
Externe jaloezieën	15	54	33
Knikarm scherm	8	28	18

- Als de alarmfunctie toegepast wordt, moet deze geactiveerd worden.

P. FAQ

- **Waarom gaat de zonwering naar beneden als ik op de Op-knop druk (of andersom)?**
 - ◇ De bedrading naar de besturingen en/of motoren is verkeerd aangesloten (zie hoofdstuk G+H+I+K).
- **De zonwering gaat niet ver genoeg naar beneden als de zon schijnt.**
 - ◇ Verleng de looptijd Neer (zie hoofdstuk D+L).
- **Jalouzieën kantelen onvoldoende wanneer de zon schijnt.**
 - ◇ Verleng de kanteltijd (zie hoofdstuk D+L).
- **Waarom kan de zonwering niet handmatig worden bediend?**
 - ◇ Controleer op het Display of er een blokkering actief is (bijv. wind) (zie hoofdstuk B+D).
- **De zon schijnt, maar de zonwering gaat niet omlaag.**
 - ◇ Staat de automaat wel op "Automatisch" ? (Zie hoofdstuk A+B).
 - ◇ Is de zonfunctie geactiveerd? (Zie hoofdstuk D+0).
 - ◇ Controleer in het Display of er een blokkering actief is (bijv. Wind, Klok, Fout of Gebruik warmte) (zie hoofdstuk B+D).
 - ◇ Bereikt de zon de zonsensor?
 - ◇ Misschien is de instelling voor "Zon komt" te hoog? Controleer de huidige zonwaarde op de sensorstatus en vergelijk deze met de ingestelde waarde voor "Zon komt" (zie hoofdstuk B+D+M).
 - ◇ Zit de sensor op de juiste plaats? (Zie hoofdstuk D+M+0).
- **De zon schijnt niet, maar de zonwering staat nog steeds omlaag.**
 - ◇ Staat de besturingseenheid in de automatische stand? (Zie hoofdstuk A+B).
 - ◇ Is de zonfunctie geactiveerd? (Zie hoofdstuk D+0).
 - ◇ Controleer op het LCD-scherm of er een functieblokkering actief is (bijv. Voorkom warmte, Timer) (zie hoofdstuk B+D).
 - ◇ Misschien is de instelling voor "Zon" te hoog? Controleer de huidige Luxwaarde bij de status van de sensoren en vergelijk deze met de ingestelde waarde voor "Zon" (zie hoofdstuk B+D+M).
 - ◇ Zit de zonnecel wel op de juiste plaats? (Zie hoofdstuk D+M+0).
- **De zonwering gaat te vaak omhoog en omlaag gedurende een gedeeltelijk bewolkte dag.**
 - ◇ Verander de vertragingstijden voor "Zon gaat" en "Zon komt" (zie hoofdstuk D+0).
- **Het waait flink, maar de zonwering staat nog steeds uit.**
 - ◇ Is de windfunctie geactiveerd? (Zie hoofdstuk D+0).
 - ◇ Draait de windmeter?
 - ◇ Is de windmeter wel goed gemonteerd?
 - ◇ Misschien staat de windinstelling te hoog? Controleer de huidige windsnelheid bij de status van de sensoren en vergelijk deze met de ingestelde snelheid voor "Wind" (zie hoofdstuk B+D+M).
 - ◇ Zit de windmeter op de juiste plaats? (Zie hoofdstuk D+M+0).
- **De installatie werkt anders dan bij de oplevering.**
 - ◇ Controleer of er soms een foutmelding in het Display staat of dat er in de lijst met Foutmeldingen iets wordt aangegeven (zie hoofdstuk B+D+N).
 - ◇ Raadpleeg uw leverancier of www.somfy.com

Tip voor controle

Als er getest moet worden, bijv. de functie Zon, dan moet u de vertragingen van "Zon komt" en "Zon gaat" afwachten.

Door de automaat in de teststand te zetten zullen alle vertragingstijden worden gedeeld met factor 60, bijv. "Zon komt" staat ingesteld op 3 minuten en wordt dan 3 seconden.

Belangrijk! Vergeet niet de automaat weer in de normale stand te zetten wanneer u klaar bent.



NO INSTALLASJONSVEILEDNING

Les og følg disse instruksjonene før du starter installeringen. Feil installering kan føre til alvorlig skade. Produktet må installeres av en godkjent elektriker. SOMFY er ikke ansvarlig for skader og feil som skyldes at instruksjonene ikke er blitt fulgt. Ta vare på denne veiledningen for fremtidig bruk.

➔ **Tekniske data og tilbehør** finner du på side 10.

➔ Du finner bilder i det engelske kapitlet (UK).

A. Beskrivelse av brukergrensesnittet

se side 3

1. Manuell kommando opp, stopp og ned for sone 1.
2. Velger for manuell og automatisk modus for sone 1.
3. Avbryt og tilbake.
4. Naviger opp, ned, venstre og høyre i LCD-skjermen.
5. Velg element.
6. Bekreft innstilling.
7. Velger for manuell og automatisk modus for sone 2.
8. Lås opp solbeskyttelse.
9. Manuell kommando opp, stopp og ned for sone 2.

B. Beskrivelse av LCD-skjerm

se side 3

1. Modus sone 1. Sol+vind-ikon = Automatisk. Vind-ikon = Manuell.
2. Aktiv funksjon sone 1. Når denne blinker er relé av eller på aktivt.
3. Posisjon sone 1. Når denne blinker, beveger den seg eller er låst.
4. Menyvalg og informasjon.
 - a. System: Angi systeminnstillinger.
 - b. Vis værinformasjon og snarvei til «Sensor status».
 - c. Tid og snarvei til «Prog. klokke».

Merknader:

- Dersom kontrollen er i «demo» eller «test»-modus, vil modusen veksle med «tid».
 - Svart bakgrunn betyr at den er valgt («System» i dette tilfellet).
5. Posisjon sone 2. Når denne blinker, beveger den seg eller er låst.
 6. Aktiv funksjon sone 2. Når denne blinker er relé av eller på aktivt.
 7. Modus sone 2. Sol+vind-ikon = Automatisk. Vind-ikon = Manuell.

C. Hva er en Sone?

se side 3

En sone er en fasade med én type solbeskyttelse med like dimensjoner.

I bilde 1 bruker du ett sett med vind- og solsensorer per sone.

I bilde 2 vil du vanligvis bruke det samme settet med vind- og solsensorer for begge soner.

D. Menystruktur

se side 4

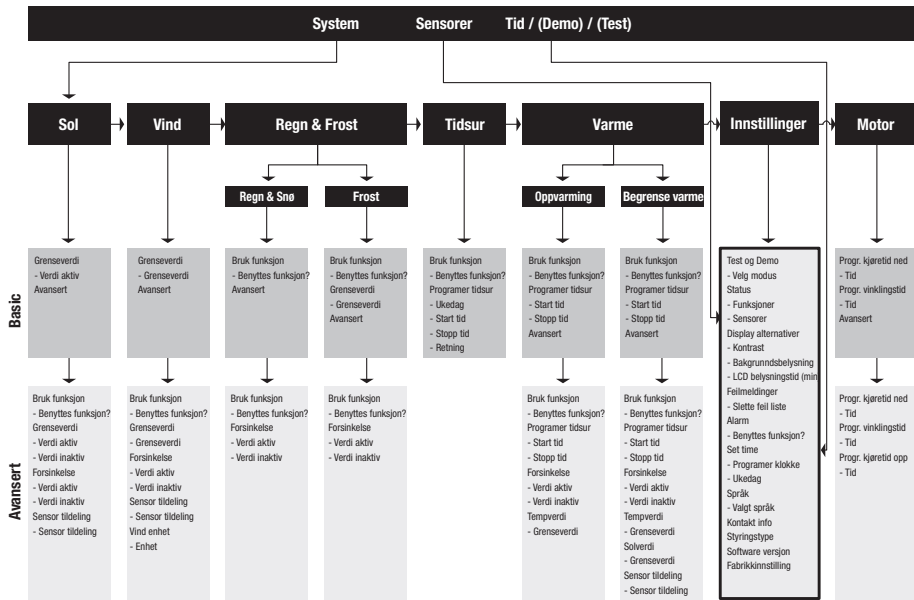

E. Montere styringen

se side 4

Du kan kable fra baksiden eller oversiden av styringen.

F. Montere sensorene

se side 5

Se installasjonsveiledningene for sensortypene som blir brukt.

G. Generelt koblingsskjema

se side 5

Se koblingsskjemaet på side 5.

H. Prinsipper for motortilkobling

se side 6

Se installasjonsveiledningen for motorreleet som blir brukt.

Antall motorer som kan kobles til i RK-modus avhenger av hva slags hovedsikring som blir brukt. Vanligvis kan du regne én motor per 1 A. Det betyr at du kan koble til 10 motorer på en 10 A sikring.

NO

I. Velg styringstype

se side 6

Animeo Solo består av to forskjellige modier som styrer motorreleene; IB og RK. Velg den typen du bruker. IB styringstype er standard. (Bryteren er plassert på kretskortet.)

IB styringstype

IB er Somfys standardmodus for kommunikasjon. Vanlige motorreleer som brukes sammen med IB-modus er f.eks. Somfy CD 1x1, Somfy animeo motorstyringer og Centralis Uno IB.

RK styringstype



RK er en eldre nettverksmodus som ikke benytter elektronikk eller «intelligens» i motorreleene. Et vanlig motorrelé å bruke sammen med RK er Somfy RK2. RK-modus brukes også når du kobler en vekselstrømsmotor direkte til styringen.

⚠ Viktig!



Det er veldig viktig at du velger riktig styringstype for installasjonen din. Hvis ikke, kan du skade produktene. Dersom mer enn én motor skal kobles til en sone, må det benyttes et motorrelé.

J. Start opp styringen for første gang

se side 7

 Start up 
Language chosen: English
Next

Velg språk.

 Oppstart 
Valgt styringstype IB/STD:IB Ved feil, endre før du fortsetter!
Neste

VIKTIG: Endrer du styringstype, må du sette strømmen av og på igjen.

 Oppstart 
Programer klokke 8:20 Ukedag Mandag
Neste

K. Sjekk motorretning

se side 7

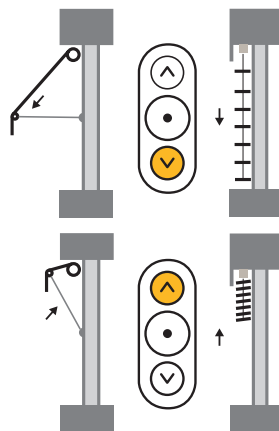
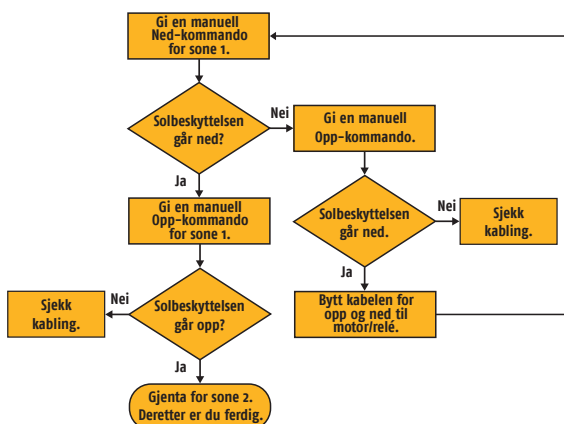

L. Still inn kjøre- og vinklingstid for motor.

se side 7

Still inn kjøretid (Set running time)

Still inn tiden (kjøretid ned) som trengs for at solbeskyttelsen skal bevege seg fra helt opp/inn til den posisjonen du vil at solbeskyttelsen skal bevege seg til når f.eks. Sol og Tidsur-funksjonene er aktive.

Still inn vinklingstid (Set tilting time)

Dersom det også benyttes persienner, må du stille inn tiden (vinklingstiden) som trengs for at ribbene skal bevege seg fra helt stengt til den vinkelen du ønsker når Sol-funksjonen er aktiv.

Som en tommelfingerregel skal tiden opp (kjøretid opp) være dobbelt så lang som tiden ned (kjøretid ned). Du kan teste kjøre- og vinklingstidene ved å sjekke at solbeskyttelsen er helt oppe og deretter gi en manuell ned-kommando.

M. Sjekk sensorer

se side 8

Gå til **Sensor status**. Vind og solorsorer skal vanligvis vise en verdi som er høyere enn null. Dersom det stemmer, er alt i orden. Dersom det er veldig mørkt, kan du bruke en lommelykt til å simulere sol og sjekke verdien. Dersom det ikke er noen vind, kan du dreie vindmøllen manuelt og lese av verdien. Dersom du har mer enn én sol- og/eller vindsensor, må du passe på at den tilhørende sensoren er koblet til riktig inngang. Dette gjøres enklest ved å dekke én sensor og deretter sjekke verdien(e).

N. Feil

se side 8

Sjekk **Feil** meldinger dersom noe er feil. Hvis ja, se brukerhåndboken.

O. Innstillinger

se side 8

Innstillingene som skal gjøres avhenger av hvilke funksjoner som skal brukes. Du finner mer informasjon i brukerhåndboken. Nedenfor finner du en oversikt over minimumsinnstillinger som må gjøres:

- Deaktiver funksjoner som ikke skal benyttes. Dette gjelder spesielt for Vind, Sol og Varme-funksjonene, ettersom disse vil generere feil dersom den aktuelle sensoren ikke er tilkoblet.
- Plassering av sensorer for vind og sol dersom det benyttes mer enn én sol- og/eller vindsensor.
- Vindterskel. Nøyaktige verdier får du ved å kontakte leverandøren av solbeskyttelsen. Tabellen nedenfor er kun veiledende:

Type	Vindhastighet		
	m/s	km/h	Mph
Fasademarkise / skjerm	10	36	22
Utvendig persienne	15	54	33
Markise med foldearm	8	28	18

- Dersom Alarm-funksjonen skal benyttes, må du aktivere denne.

NO

P. Ofte stilte spørsmål

- **Hvorfor kjører solbeskyttelsen ned når jeg trykker på Opp-knappen (eller omvendt)**
 - ◇ Kablingen er feil (se avsnitt G+H+I+K).
- **Solbeskyttelsen går ikke langt nok ned når det er sol.**
 - ◇ Øk kjøretiden (se avsnitt D+L).
- **Persiennene vinkler ikke nok når det er sol.**
 - ◇ Øk vinklingstiden (se avsnitt D+L).
- **Jeg kan ikke bevege solbeskyttelsen manuelt.**
 - ◇ Se på LCD-skjermen om en blokkeringsfunksjon er aktiv (f.eks. Vind) (se avsnitt B+D).
- **Det er sol, men solbeskyttelsen er ikke nede.**
 - ◇ Står styringen i automatisk modus? (Se avsnitt A+B.)
 - ◇ Er solfunksjonen aktivert? (Se avsnitt D+0.)
 - ◇ Se på LCD-skjermen om en blokkeringsfunksjon er aktiv (f.eks. Vind, Tidsur, Feil eller Oppvarming) (se avsnitt B+D).
 - ◇ Er det sol på solsensoren?
 - ◇ Kanskje terskelverdien for solen er satt for høyt? Sjekk den gjeldende solverdien i Sensor status og sammenligne med «Verdi aktiv» (se avsnitt B+D+M).
 - ◇ Er sensoren riktig plassert? (Se avsnitt D+M+0.)
- **Det er ikke sol, men solbeskyttelsen er nede.**
 - ◇ Står styringen i automatisk modus? (Se avsnitt A+B.)
 - ◇ Er solfunksjonen aktivert? (Se avsnitt D+0.)
 - ◇ Se på LCD-skjermen om en blokkeringsfunksjon er aktiv (f.eks. Begrense oppvarming, Tidsur) (se avsnitt B+D).
 - ◇ Kanskje terskelverdien for sol opp er satt for lavt? Sjekk den gjeldende solverdien i Sensor status og sammenligne med «Verdi aktiv» (se avsnitt B+D+M).
 - ◇ Er sensoren riktig plassert? (Se avsnitt D+M+0.)
- **Solbeskyttelsen går ofte opp og ned når det er delvis skyet.**
 - ◇ Øk «sol av» og «sol på»-forsinkelsen (se avsnitt D+0).
- **Det er mye vind, men solbeskyttelsen er fortsatt ute.**
 - ◇ Er Vind-funksjonen aktivert? (Se avsnitt D+0.)
 - ◇ Roterer vindsensoren?
 - ◇ Er vindsensoren montert på et egnet sted?
 - ◇ Kanskje terskelverdien for vind er satt for høyt? Sjekk den gjeldende vindverdien i Sensor status og sammenligne med «Verdi aktiv» (se avsnitt B+D+M).
 - ◇ Er sensoren riktig plassert? (Se avsnitt D+M+0.)
- **Ingenting virker slik det pleide.**
 - ◇ Sjekk om det indikeres for feil på LCD-skjermen eller i Feil meldinger (se avsnitt B+D+N).
 - ◇ Ta kontakt med leverandør eller www.somfy.com

Tips ved testing

Dersom du ønsker å teste en funksjon, f.eks. solen, må du vente på av/på-releene. Ved å sette styringen i testmodus, vil alle forsinkelser forkortes til 1/60 av virkelig tid. **Viktig!** Ikke glem å gå tilbake til normal modus når du er ferdig.

PT GUIA DE INSTALAÇÃO

Antes de instalar, queira ler e seguir estas instruções. Uma instalação errada pode causar graves danos. O produto deve ser instalado por um electricista habilitado. A SOMFY declina qualquer responsabilidade por danos causados pelo não seguimento das instruções. Mantenha estas instruções para uso como referência no futuro.

➔ **Ver os dados técnicos e acessórios** na pág. 10.

➔ Ver as ilustrações no capítulo em inglês (UK).

A. Explicação do interface do utente

ver pág. 3

1. Comando manual, subida, stop, descida da zona 1.
2. Selector de modo, Manual e Automático da zona 1.
3. Cancelar e retroceder.
4. Navegar em subida, em descida, à esquerda e à direita no LCD.
5. Seleccionar o item.
6. Confirmar configuração.
7. Selector de modo, Manual e Automático da zona 2.
8. Subir fechadura bloqueio solar.
9. Comando manual, subida, stop, descida da zona 2.

B. Explicação do LCD

ver pág. 3

1. Modo da zona 1, Ícone sol+vento = Automático Ícone vento = Manual
2. Função activa na zona 1. Se piscar, atraso ON ou OFF estão activos.
3. Posição zona 1. Piscar significa em movimento ou bloqueado.
4. Selecção do menu e informação.
 - a. Sistema: Inserir configurações do sistema.
 - b. Informação sobre o tempo actual e atalho para "Status do sensor".
 - c. Hora e atalho para "Ajustar a hora".

Notas:

- Se o comando estiver no modo "demo" ou "teste", o modo comuta com "hora".
 - Fundo preto significa seleccionado ("Sistema", neste caso)
5. Posição zona 2. Piscar significa em movimento ou bloqueado.
 6. Função activa na zona 2. Se piscar, atraso ON ou OFF estão activos.
 7. Modo da zona 2, Ícone sol+vento = Automático Ícone vento = Manual.

C. O que é uma zona?

ver pág. 3

Uma zona é uma fachada com um tipo de protecção solar com as mesmas dimensões.

Na figura 1 é visível um jogo de sensores de vento e sol por zona.

Na figura 2 normalmente é usado o mesmo jogo de sensores de vento e sol para ambas as zonas.

D. Estrutura do menu

ver pág. 4

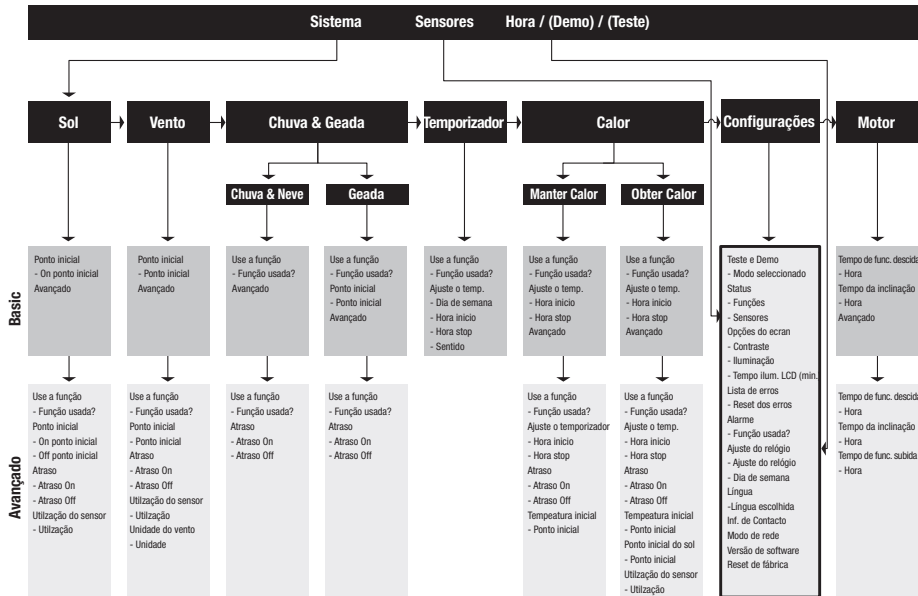

E. Montagem do Comando

ver pág. 4

Colocação dos cabos possível na traseira ou no topo do comando.

F. Montagem dos sensores

ver pág. 5

Consulte os guias de instalação dos sensores aplicados.

G. Esquema geral de ligações

ver pág. 5

Consulte o esquema de ligações da pág. 5.

H. Princípios de ligação do motor

ver pág. 6

Consulte o guia de instalação dos relés do motor aplicado.

O número de motores que pode ser ligado no modo RK depende do fusível principal aplicado. De modo geral pode admitir-se um motor por 1A. Assim, um fusível de 10A admite no máximo a ligação de 10 motores.

I. Modo selecção de rede

ver pág. 6

Animeo Solo tem dois modos de comando dos relés dos motores, IB e RK. Seleccione o tipo que vai aplicar. O modo de rede IB é o normal. (O interruptor está na placa de circuitos impressos.)

Modo de rede IB

IB é o modo de comunicação normal da Somfy. Relés típicos de motor no modo IB, p. ex. Somfy CD 1x1, comandos de motor Somfy animeo e Centralis Uno IB.

Modo de rede RK

RK é um modo de rede mais velho, sem electrónica ou "inteligência" nos relés dos motores. Um relé típico de motor no modo RK é o RK2. O modo RK também é usado para ligar um motor de CA directamente ao comando.

⚠ Importante!

É muito importante escolher o modo de rede correcto na instalação. Caso contrário, os produtos podem danificar-se. Se for ligado mais que um motor na mesma zona, tem que ser usado um relé de motor.

J. Primeiro fornecimento de energia ao comando

ver pág. 7

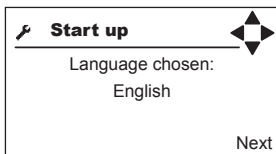

Selecione linguagem.

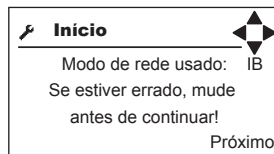

IMPORTANTE: Se muda o modo de rede, você deve acionar o sensor fora e em.

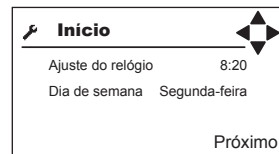

K. Verificar o sentido de rotação do motor

ver pág. 7

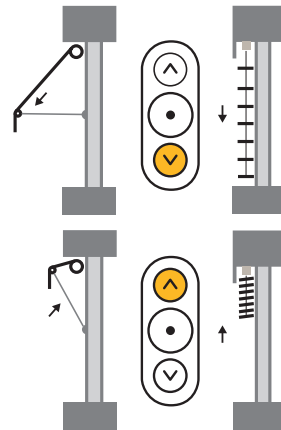
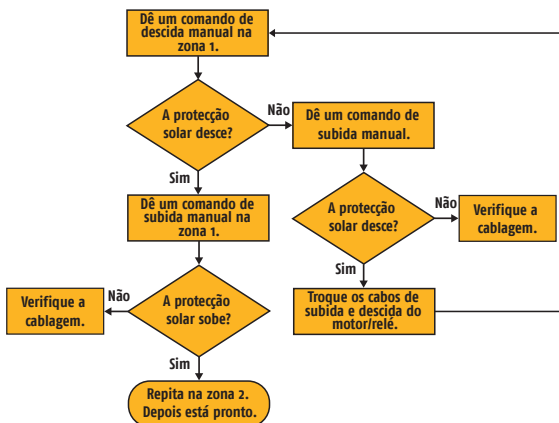

PT

L. Ajustar tempo de operação e inclinação do motor.

ver pág. 7

Ajustar o tempo de funcionamento (Set running time)

Indique o tempo (tempo de descida) para passar a protecção solar de totalmente subida/recolhida à posição em que deve ficar quando p. ex. as funções sol e temporizador estão activas.

Ajustar o tempo de inclinação (Set tilting time)

Se forem usadas venezianas exteriores, indique também o tempo (tempo de inclinação) para passar de totalmente fechado para o ângulo pretendido com a função sol activa.

Como regra empírica, admite-se que o tempo de subida seja duplo do tempo de descida. Antes de testar os tempos de operação e inclinação, verifique se a protecção solar está totalmente subida/recolhida e dê um comando manual de descida.

M. Verificar os sensores

ver pág. 8

Passe para **"Status do sensor"**. Normalmente, os sensores de vento e sol devem indicar um valor maior que zero. Se assim for, está tudo OK. Se estiver muito escuro, aponte uma lanterna ao sensor de sol para simular luz do sol e verifique o valor. Se não houver vento, rode o ventilador manualmente e verifique o valor. Se houver mais que um sensor de sol e/ou vento, verifique se todos os sensores estão ligados à entrada certa. Para isso, cubra um sensor e verifique o valor respectivo.

N. Erros

ver pág. 8

Verifique se há erros na **"lista de erros"** Se houver, consulte o manual do proprietário.

O. Configurações

ver pág. 8

As configurações a efectuar dependem das funções aplicadas. Para informação mais detalhada consulte o manual do proprietário. Abaixo encontra uma listagem das configurações mínimas a efectuar.

- Desabilite as funções que não vai usar. Isto é muito importante no caso das funções de vento, sol e temperatura, que originam erros se o respectivo sensor não for ligado.
- Atribua os sensores de vento e sol se for usado mais que um sensor de sol e/ou vento.
- Ponto inicial vento Para obter valores exactos, queira entrar em contacto com o fornecedor da protecção solar. A tabela abaixo tem apenas valores indicativos:

Tipo	Velocidade do vento		
	m/s	km/h	Mph
Protecção de fachada / Resguardo	10	36	22
Persiana veneziana externa	15	54	33
Toldos	8	28	18

- Se for usada a função Alarme, habilite-a.

P. Perguntas e respostas frequentes

- **Por que é que a protecção solar desce quando carrego no botão de subir (ou vice-versa)?**
 - ◇ Há um erro de ligação da cablagem (ver as secções G+H+I+K).
- **A protecção solar não baixa o suficiente quando faz sol.**
 - ◇ Aumente o tempo de descida (ver as secções D+L).
- **As venezianas exteriores não se inclinam o suficiente quando faz sol.**
 - ◇ Aumente o tempo de inclinação (ver as secções D+L).
- **Não consigo mover a protecção solar manualmente.**
 - ◇ Verifique no LCD se alguma função de bloqueio está activa (p. ex. vento) (ver as secções B+D).
- **Está sol mas a protecção solar não está descida.**
 - ◇ O comando está em modo automático? (ver as secções A+B.)
 - ◇ A função sol está habilitada? (ver as secções D+O.)
 - ◇ Verifique no LCD se alguma função de bloqueio está activa (p. ex. vento, temporizador, erro ou obter calor) (ver as secções B+D).
 - ◇ Está a dar sol no sensor de sol?
 - ◇ Talvez sol esteja ajustado com ponto inicial muito alto. Verifique o valor actual de sol em Status do sensor e compare com o seu "ON ponto inicial" (ver as secções B+D+M).
 - ◇ O sensor está atribuído correctamente? (ver as secções D+M+O.)
- **Não está sol mas a protecção solar está descida.**
 - ◇ O comando está em modo automático? (ver as secções A+B.)
 - ◇ A função sol está habilitada? (ver as secções D+O.)
 - ◇ Verifique no LCD se alguma função de bloqueio está activa (p. ex. manter temperatura, temporizador) (ver as secções B+D).
 - ◇ Talvez subir sol esteja ajustado com um ponto inicial muito baixo. Verifique o valor actual de sol em Status do sensor e compare com o seu "ON ponto inicial" (ver as secções B+D+M).
 - ◇ O sensor está atribuído correctamente? (ver as secções D+M+O.)
- **A protecção solar sobe e desce com frequência exagerada em dias parcialmente nublados.**
 - ◇ Aumente o atraso de "sol off" e "sol on" (ver as secções D+O).
- **Está muito vento mas a protecção solar ainda está fora.**
 - ◇ A função vento está habilitada? (ver as secções D+O.)
 - ◇ O sensor de vento está a girar?
 - ◇ O sensor de vento está montado em posição adequada?
 - ◇ Talvez vento esteja ajustado com um limiar muito alto. Verifique o valor actual de vento em Status do sensor e compare com o seu "ON ponto inicial" (ver as secções B+D+M).
 - ◇ O sensor está atribuído correctamente? (ver as secções D+M+O.)
- **Nada parece estar a funcionar como funcionava antigamente.**
 - ◇ Verifique se o LCD ou a lista de erros têm uma indicação de erro (ver as secções B+D+N).
 - ◇ Entre em contacto com o seu fornecedor ou com www.somfy.com

Sugestões quando em teste

Ao testar uma função, p. ex. sol, terá que esperar pelos atrasos ON e OFF. Ao colocar o comando no modo de teste, todos os atrasos são encurtados com um factor 60.
Importante! Não se esqueça de voltar para o modo normal depois de acabar.

RO GHID DE INSTALARE

Înainte de instalare, vă rugăm să citiți și să respectați aceste instrucțiuni. O instalare incorectă ar putea duce la vătămări grave. Produsul trebuie instalat de către un electrician calificat. Răspunderea SOMFY pentru defecte și deteriorări este exclusă în cazul în care au fost cauzate prin nerespectarea instrucțiunilor. Păstrați aceste instrucțiuni pentru o consultare viitoare.

➡ **Date tehnice și accesorii** se află la pagina 10.

➡ Vă rugăm să consultați capitolul în limba engleză (UK) pentru imagini.

A. Explicarea interfeței pentru utilizator

a se vedea pagina 3

1. Comandă manuală sus, oprire și jos pentru zona 1.
2. Selector pentru modul Manual și Automat pentru zona 1.
3. Anulare și Înapoi.
4. Navigare în sus, în jos, la stânga și la dreapta pe LCD.
5. Selectare element.
6. Confirmare setare.
7. Selector pentru modul Manual și Automat pentru zona 2.
8. Blocare protecție solară sus.
9. Comandă manuală sus, oprire și jos pentru zona 2.

B. Explicarea ecranului LCD

a se vedea pagina 3

1. Mod zona 1. Pictogramă soare+vânt = Automat. Pictogramă vânt = Manual.
2. Funcție activă zona 1. Când luminează intermitent, temporizarea activare după sau dezactivare după este activă.
3. Poziție zona 1. Iluminarea intermitentă înseamnă în mișcare sau blocat.
4. Selectare meniu și informații.
 - a. Sistem: Introduceți setările sistemului.
 - b. Prezentare informații despre vreme și comandă rapidă către „Stare senzori”.
 - c. Timp și comandă rapidă către „Setare timp”.

Note:

- În cazul în care sistemul de control se află în modul „demo” sau „modul test”, modul alternează cu „timp”.
 - Fundalul negru înseamnă selectat („Sistem” în acest caz).
5. Poziție zona 2. Iluminarea intermitentă înseamnă în mișcare sau blocat.
 6. Funcție activă zona 2. Când luminează intermitent, temporizarea activare după sau dezactivare după este activă.
 7. Mod zona 2. Pictogramă soare+vânt = Automat. Pictogramă vânt = Manual.

C. Ce este o Zonă?

a se vedea pagina 3

O zonă este o fațadă cu un singur tip de protecție solară cu aceleași dimensiuni.

În imaginea 1, utilizați un singur set de senzori de vânt și soare per zonă.

În imaginea 2, utilizați în mod normal același set de senzori de vânt și soare pentru ambele zone.

D. Structura meniului

a se vedea pagina 4

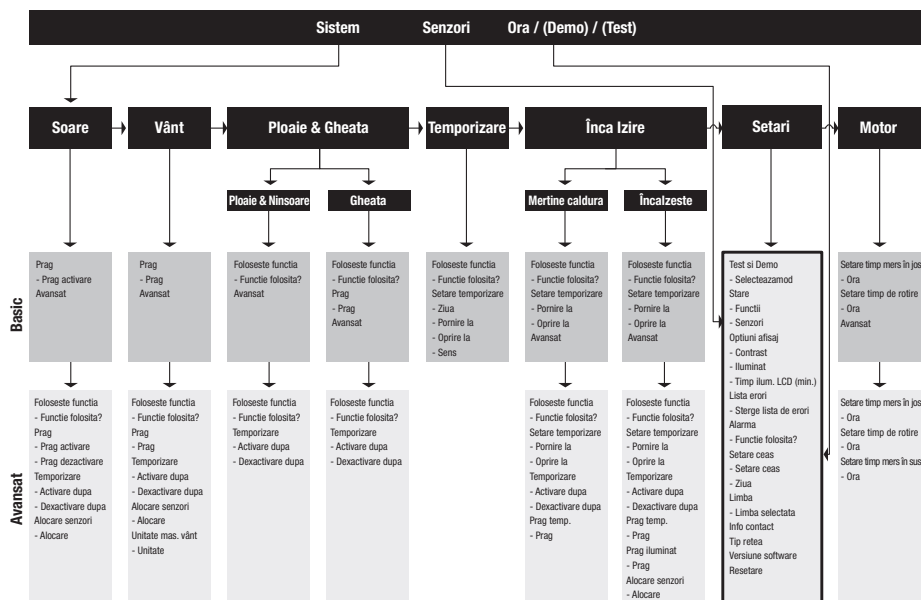

E. Montarea controlerului

a se vedea pagina 4

Cablare posibilă din partea din spate și de sus a controlerului.

F. Montarea senzorilor

a se vedea pagina 5

Vă rugăm să studiați ghidurile de instalare a senzorilor utilizați.

G. Schemă de conexiuni generală

a se vedea pagina 5

Vă rugăm să studiați schema de conexiuni de la pagina 5.

H. Principii de conectare motor

a se vedea pagina 6

Vă rugăm să studiați ghidul de instalare a releului de motor utilizat.

Numărul de motoare care pot fi conectate în tipul de rețea RK depinde de siguranța principală utilizată. În mod normal, puteți număra un singur motor per 1A. Ceea ce înseamnă că o siguranță de 10A permite conectarea a maxim 10 motoare.

RO

I. Selectarea tipului de rețea

a se vedea pagina 6

Animeo Solo prezintă două tipuri diferite de controlare a releelor de motor, IB și RK. Selectați tipul pe care îl utilizați. Tipul de rețea IB este implicit. (Comutatorul este situat pe placa de circuite imprimare.)

Tipul de rețea IB

IB este modul standard de comunicare al Somfy. Releele de motor tipice cu tipul IB sunt, de exemplu, Somfy CD 1x1, controlerile de motor Somfy animeo și Centralis Uno IB.

Tipul de rețea RK

RK este un tip de rețea mai vechi care nu utilizează circuite electronice sau „inteligentă” în releele de motor. Un relee de motor tipic cu RK este Somfy RK2. Tipul RK este de asemenea utilizat la conectarea unui motor c.a. direct la controler.

⚠ Important!

Este foarte important să selectați tipul de rețea corect pentru instalația dumneavoastră. În caz contrar, există riscul de a deteriora produsele. Dacă la o zonă se vor conecta mai multe motoare, trebuie utilizat un relee de motor.

J. Punerea în funcțiune a controlerului pentru prima dată

a se vedea pagina 7

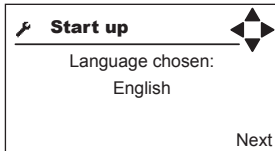

Selectați limba.

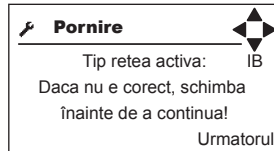

IMPORTANT: Dacă schimbați modul de rețea, trebuie să întrerupeți și apoi să reconectați alimentarea la controller.

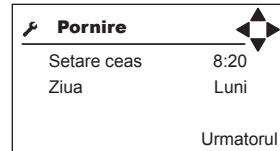

K. Verificarea sensului motorului

a se vedea pagina 7

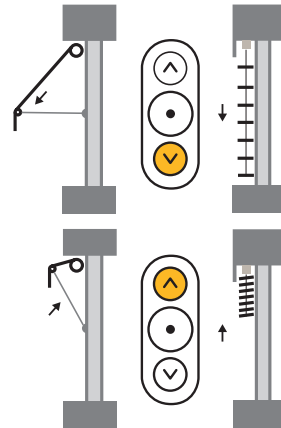
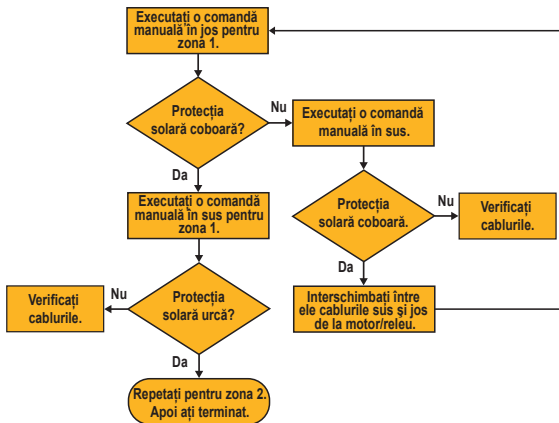

L. Setarea timpului de mers și de rotire al motorului. a se vedea pagina 7

Setare timp de mers (Set running time)

Introduceți timpul (timpul de mers în jos) necesar pentru ca protecția solară să se deplaseze din poziția complet în sus/intermediară în poziția în care doriți să se deplaseze protecția solară atunci când, de exemplu, funcțiile soare și temporizare sunt active.

Setare timp de rotire (Set tilting time)

Dacă se utilizează storuri, introduceți de asemenea timpul (timpul de rotire) necesar pentru ca voleturile să se deplaseze din poziția complet închis în unghiul pe care îl doriți atunci când funcția soare este activă.

Ca principiu de bază, timpul în sus (timpul de mers în sus) trebuie să fie dublul timpului în jos (timpul de mers în jos). Pentru a vă testa timpii de mers și de rotire, asigurați-vă că protecția solară se află în poziția complet în sus/intermediară și apoi executați o comandă manuală în jos.

M. Verificați senzorii a se vedea pagina 8

Accesați **Stare senzori**. Senzorii de vânt și soare ar trebui în mod normal să indice o valoare mai mare ca zero. Dacă așa stau lucrurile, totul este OK. Dacă este foarte întuneric, folosiți o lanternă asupra senzorului de soare pentru a simula soarele și verificați valoarea. Dacă nu există vânt, rotiți pur și simplu morișca manual și verificați valoarea. Dacă aveți mai mult de un senzor de soare și/sau de vânt, asigurați-vă că senzorul corespunzător este conectat la orificiul de intrare corect. Acest lucru se face cel mai ușor prin acoperirea unui senzor și apoi verificarea valorii(lor).

N. Erori a se vedea pagina 8

Verificați **Listă erori** în cazul oricăror erori. Dacă există, consultați manualul utilizatorului.

O. Setări a se vedea pagina 8

Setările care vor fi efectuate depind de funcțiile care vor fi utilizate. Veți găsi informații detaliate în manualul utilizatorului. În continuare sunt listate setările minime care trebuie efectuate:

- Dezactivați funcțiile care nu vor fi utilizate. Acest lucru este în special important pentru funcțiile vânt, soare și încălzire deoarece acestea vor genera erori dacă senzorul respectiv nu este conectat.
- Alocare senzori pentru vânt și soare dacă se utilizează mai mult de un senzor de soare și/ sau de vânt.
- Prag vânt. Pentru valori exacte, vă rugăm să contactați furnizorul protecției solare. Tabelul de mai jos este doar cu titlu orientativ:

Tip	Viteza vântului		
	m/s	km/h	Mph
Marchiză fațadă / paravan	10	36	22
Stor venețian extern	15	54	33
Marchiză cu braț rabatabil	8	28	18

- Dacă se va utiliza funcția Alarmă, activați.

P. Întrebări frecvente

- **De ce coboară protecția solară când apăș butonul Sus (sau invers)**
 - ◇ Există o eroare în conexiuni (a se vedea secțiunea G+H+I+K).
- **Protecția solară nu coboară suficient pe timp de soare**
 - ◇ Măriți timpul de mers în jos (a se vedea secțiunea D+L).
- **Storurile nu se înclină suficient pe timp de soare**
 - ◇ Măriți timpul de rotire (a se vedea secțiunea D+L).
- **Nu pot deplasa protecția solară manual**
 - ◇ Verificați ecranul LCD dacă este activă vreo funcție de blocare (de exemplu, vânt) (a se vedea secțiunea B+D).
- **Este soare, dar protecția solară nu a coborât.**
 - ◇ Sistemul de control se află în modul automat? (A se vedea secțiunea A+B.)
 - ◇ Funcția soare este activată? (A se vedea secțiunea D+O.)
 - ◇ Verificați ecranul LCD dacă este activă vreo funcție de blocare (de exemplu, Vânt, Temporizare, Eroare sau Încălzește) (a se vedea secțiunea B+D).
 - ◇ Există soare pe senzorul de soare?
 - ◇ Poate că pragul de activare pentru soare este setat prea ridicat? Verificați valoarea prezentă pentru soare în starea senzorului și comparați-o cu „Pragul dumneavoastră de activare” (a se vedea secțiunea B+D+M).
 - ◇ Senzorul este alocat corect? (A se vedea secțiunea D+M+O).
- **Nu este soare, dar protecția solară este coborâtă.**
 - ◇ Sistemul de control se află în modul automat? (A se vedea secțiunea A+B.)
 - ◇ Funcția soare este activată? (A se vedea secțiunea D+O.)
 - ◇ Verificați ecranul LCD dacă este activă vreo funcție de blocare (de exemplu, Menține căldura, Temporizare) (a se vedea secțiunea B+D).
 - ◇ Poate că pragul de activare pentru soare este setat prea scăzut? Verificați valoarea prezentă pentru soare în starea senzorului și comparați-o cu pragul dumneavoastră de activare (a se vedea secțiunea B+D+M).
 - ◇ Senzorul este alocat corect? (A se vedea secțiunea D+M+O).
- **Protecția solară se deplasează prea des în sus și în jos pe durata unei zile parțial înnorate**
 - ◇ Măriți temporizarea „dezactivare soare” și „activare soare” (a se vedea secțiunea D+O).
- **Este foarte mult vânt, dar protecția solară este încă inactivă.**
 - ◇ Funcția vânt este activată? (A se vedea secțiunea D+O.)
 - ◇ Senzorul de vânt se rotește?
 - ◇ Senzorul de vânt este montat în poziția adecvată?
 - ◇ Poate că pragul pentru vânt este setat prea ridicat? Verificați valoarea prezentă pentru vânt în starea senzorului și comparați-o cu pragul dumneavoastră (a se vedea secțiunea B+D+M).
 - ◇ Senzorul este alocat corect? (A se vedea secțiunea D+M+O).
- **Nimic nu pare să funcționeze ca mai demult**
 - ◇ Verificați dacă este indicată vreo eroare pe ecranul LCD sau în lista de erori (a se vedea secțiunea B+D+N).
 - ◇ Contactați-vă furnizorul sau www.somfy.com

Recomandare de testare

Dacă doriți să testați o funcție, de exemplu, soare, trebuie să așteptați temporizările activare după și dezactivare după. Prin setarea controlerului în modul test, toate temporizările vor fi scurtate cu un factor de 60. **Important!** Nu uitați să reveniți la modul normal când ați terminat.

FI ASENNUSOPAS

Lue ennen asennusta nämä ohjeet ja noudata niitä. Virheellinen asennus voi johtaa vakavaan tapaturmaan. Tuotteen asennus on jätettävä pätevälle sähköasentajalle. SOMFY ei ole vastuussa puutteista ja vahingoista, jos ne johtuivat siitä, ettei ohjeita noudatettu. Pidä nämä ohjeet tallessa.

➔ **Tekniset tiedot ja lisävarusteet** ovat sivulla 10.

➔ Katso kuvat englanninkielisestä (UK) osuudesta.

A. Käyttöliittymän kuvaus

ks. sivu 3

1. Ryhmä 1:n käsikomennot ylös, seis ja alas.
2. Ryhmä 1:n käsi- ja automaattitilan valitsin
3. Peruuta ja Takaisin.
4. Navigointi ylös, alas, vasemmalle ja oikealle nestekidenäytöllä.
5. Valitse kohde.
6. Vahvista asetus.
7. Ryhmä 2:n käsi- ja automaattitilan valitsin
8. Lukitse aurinkosuoja ylös.
9. Ryhmä 2:n käsikomennot ylös, seis ja alas.

B. Nestekidenäytön kuvaus

ks. sivu 3

1. Ryhmä 1:n toimintatila. Aurinko+tuulikuvake = automaattinen. Tuulikuvake = käsikäyttö.
 2. Ryhmä 1:n aktiivinen toiminto. Vilkkuesa päälle- tai pois-viiveet ovat päällä.
 3. Ryhmä 1:n asento. Vilkkuminen tarkoittaa liikkumista tai lukittuna olemista.
 4. Valikon valinta ja tiedot.
 - a. Järjestelmä. Syötä järjestelmäasetukset.
 - b. Nykyiset säätiedot ja pikanäppäin kohtaan "Sensorien tila".
 - c. Aika ja pikanäppäin kohtaan "Aseta aika".
- Huomautuksia:**
- "Demo-" tai "Testitila" ilmaistaa kellonajan taikalla.
 - Musta tausta tarkoittaa valittua (tässä tapauksessa "Järjestelmä").
5. Ryhmä 2:n asento. Vilkkuminen tarkoittaa liikkumista tai lukittuna olemista.
 6. Ryhmä 2:n aktiivinen toiminto. Vilkkuesa päälle- tai pois-viiveet ovat päällä.
 7. Ryhmä 2:n toimintatila. Aurinko+tuulikuvake = automaattinen. Tuulikuvake = käsikäyttö.

C. Mikä on ryhmä?

ks. sivu 3

Ryhmä on julkisivu, jossa on samantyyppisiä aurinkosuojia, joilla on samat mitat.

Kuvassa 1 käytetään yhtä tuuli- ja aurinkosensorisarjaa ryhmää kohti.

Kuvassa 2 käytetään yleensä samaa tuuli- ja aurinkosensorisarjaa molemmissa ryhmissä.

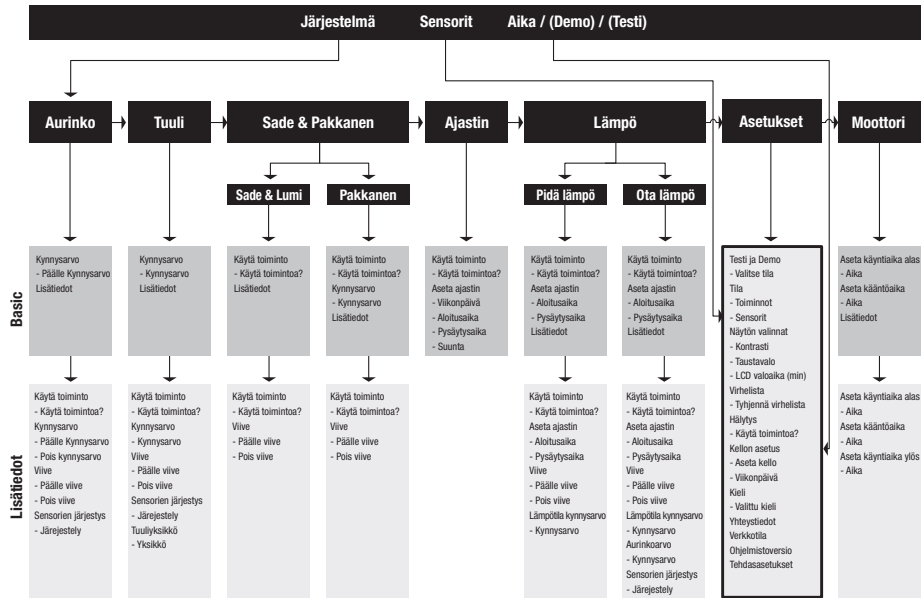

E. Säätimen asennus

Johdot voidaan tuoda laitteeseen säätimen takaa ja ylhäältä.

F. Sensorien asennus

Tutustu käytettävien sensorien asennusoppaisiin.

G. Yleinen kytkentäkaavio

Tutustu kytkentäkaavioon sivulla 5.

H. Moottorin kytkentäperiaatteita

Tutustu käytettävän moottorireleen asennusoppaaseen.

RK-tilassa kytkettävien moottorien lukumäärä riippuu käytetystä pääsulakkeesta. Normaalisti voidaan laskea yksi moottori yhtä ampeeria kohti. Tällöin 10 A:n sulake sallii enint. 10 moottorin kytkemisen.

I. Valitse verkkotila

ks. sivu 6

Animeo Solo sisältää kaksi erilaista toimintatilaa IB ja RK, joilla moottoreileitä ohjataan. Valitse se tyyppi, jota käytät. Oletusarvona on IB-verkkotila. (Kytkin sijaitsee piirikortilla.)

IB-verkkotila

IB on Somfy'n vakiotoimintatila viestinnässä. Tyypillisiä IB-tilan moottoreileitä ovat esim. Somfy CD 1x1, Somfy animeo moottorisäätimet ja Centralis Uno IB.

RK-verkkotila



RK on vanhempi verkkotila, jossa moottoreileissä ei käytetä elektroniikkaa eli "älyä". Tyypillinen RK-tilan moottoreile on Somfy RK2. RK-tilaa käytetään myös kytkettäessä yksi AC-moottori suoraan säätimeen.

⚠ Tärkeää!



Oikean verkkotilan valinta järjestelmään on hyvin tärkeää. Muutoin on olemassa vaara, että tuotteet vaurioituvat. Jos ryhmään kytketään useampi kuin yksi moottori, on käytettävä moottoreileitä.

J. Säätimen ensimmäinen käynnistyskerta



ks. sivu 7

 Start up	
Language chosen: English	
Next	

Valitse kieli.

 Aloitus ylös	
Käytä verkkotilaa: IB Jos ei oikein, muuta ennen kuin jatkat!	
Seuraava	

TÄRKEÄÄ! Jos vaihdat verkkotilaa, täytyylaitte sammuttaa ja käynnistää uudelleen.

 Aloitus ylös	
Aseta kello	8:20
Viikonpäivä	Maanantai
Seuraava	

K. Moottorin suunnan tarkistus

ks. sivu 7

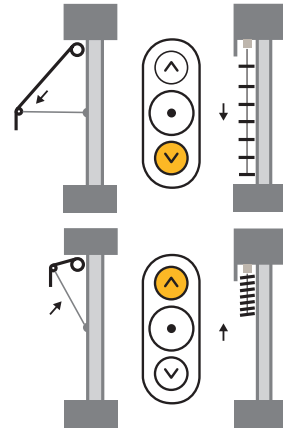
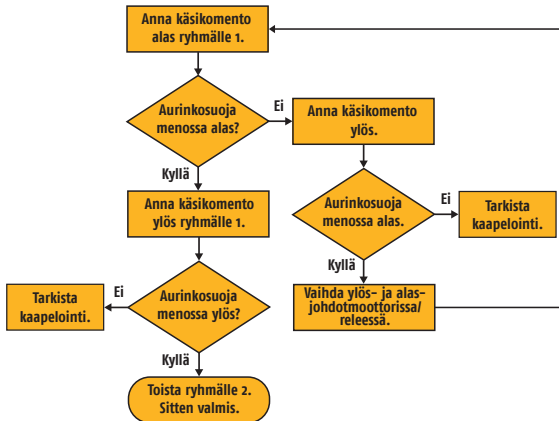

L. Aseta moottorin käynti- ja kääntöaika.

ks. sivu 7

Aseta käyntiaika (Set running time)

Syötä tarvittava aika (alaskäyntiaika), jotta aurinkosuoja liikkuu täysin ylhäällä/sisässä olevasta asennosta haluamaasi asentoon, kun esim. aurinko- ja ajastintoiminnot ovat päällä.

Aseta kääntöaika (Set tilting time)

Sälekaihtimia käytettäessä syötä myös tarvittava aika (kääntöaika), jotta säleet liikkuvat täysin suljetusta asennosta haluamaasi kulmaan, kun aurinkotoiminto on päällä.

Peukalosääntönä aika ylös (ylöskäyntiaika) pitäisi olla kaksi kertaa niin pitkä kuin aika alas (alaskäyntiaika). Kun testaat käynti- ja kääntöaikoja, varmista, että aurinkosuoja on täysin ylhäällä/sisässä, ja anna sitten käsikomento alas.

M. Tarkista sensorit

ks. sivu 8

Mene kohtaan **"Sensorien tila"**. Tuuli- ja aurinkosensorien tulisi normaalisti näyttää nollaa suurempaa arvoa. Jos näin on, asia on OK. Jos on hyvin pimeää, osoita taskulampun valolla aurinkosensoria ja tarkista arvo. Ellei tuule, pyöräytä tuulisensoria käsin ja tarkista arvo. Jos aurinko- ja/tai tuulisensoreita on useampi kuin yksi, varmista, että kyseinen sensori on kytketty oikeaan sisääntuloon. Tämä on helpointa tehdä peittämällä yksi sensori ja tarkistamalla arvo(t) tämän jälkeen.

N. Virheet

ks. sivu 8

Tarkasta **"Virhelista"** virheiden varalta. Jos niitä on, katso ohjeita omistajan käsikirjasta.

O. Asetukset

ks. sivu 8

Tehtävät asetukset riippuvat käytettävistä toiminnoista. Yksityiskohtaiset tiedot löytyvät omistajan käsikirjasta. Alla on lueteltu minimiasetukset:

- Kytke käyttämättömät toiminnot pois päältä. Tämä on erityisen tärkeää tuuli-, aurinko- ja lämpötoiminnoissa, sillä ne aiheuttavat virheitä, mikäli vastaavaa sensoria ei ole kytketty.
- Sensorien järjestys tuulen ja auringon osalta, jos käytetään useampaa kuin yhtä aurinko- ja/tai tuulisensoria.
- Tuulen kynnysarvo. Saat tarkat arvot aurinkosuojan toimittajalta. Alla olevassa taulukossa on vain ohjearvoja:

Tyyppi	Tuulen nopeus		
	m/s	km/h	Mph
Markiisi / screenkaihdin	10	36	22
Ulkoisen sälekaihdin	15	54	33
Nivelvarsimarkiisi	8	28	18

- Jos käytetään hälytystoimintoa, kytke se käyttöön.

P. Yleisiä kysymyksiä

- **Miksi aurinkosuoja menee alas, kun painan ylös-painiketta (tai päinvastoin).**
 - ◇ Johdotuksessa on virhe (ks. kohdat G+H+I+K).
- **Aurinkosuoja ei mene riittävän alas auringonpaisteella.**
 - ◇ Lisää alaskäyntiaikaa (ks. kohdat D+L).
- **Sälekahtimet eivät käännä riittävästi auringonpaisteella.**
 - ◇ Lisää kääntöaikaa (ks. kohdat D+L).
- **Aurinkosuoja ei voi liikuttaa käsin.**
 - ◇ Tarkasta nestekidenäytöstä onko jokin estotoiminto päällä (esim. tuuli) (ks. kohdat B+D).
- **Aurinko paistaa, mutta aurinkosuoja ei ole alhaalla.**
 - ◇ Onko säädin automaattitilassa? (Ks. kohdat A+B.)
 - ◇ Onko aurinkotoiminto kytkettynä päälle? (Ks. kohdat D+0.)
 - ◇ Tarkasta nestekidenäytöstä onko jokin estotoiminto päällä (esim. tuuli, ajastin, virhe tai ota lämpö) (ks. kohdat B+D).
 - ◇ Paistaako aurinko aurinkosensoriin?
 - ◇ Kenties auringon kynnysarvo on asetettu liian suureksi? Tarkasta nykyinen aurinkoarvo sensorien tilasta ja vertaa sitä omaan "Päälle kynnysarvoosi" (ks. kohdat B+D+M).
 - ◇ Onko sensori järjestetty oikein? (See section D+M+0.)
- **Aurinko ei paista, mutta aurinkosuoja on alhaalla.**
 - ◇ Onko säädin automaattitilassa? (Ks. kohdat A+B.)
 - ◇ Onko aurinkotoiminto kytkettynä päälle? (Ks. kohdat D+0.)
 - ◇ Tarkasta nestekidenäytöstä onko jokin estotoiminto päällä (esim. pidä lämpö, ajastin) (ks. kohdat B+D).
 - ◇ Kenties aurinko ylös -kynnysarvo on asetettu liian pieneksi? Tarkasta nykyinen aurinkoarvo sensorien tilasta ja vertaa sitä omaan Päälle kynnysarvoosi (ks. kohdat B+D+M).
 - ◇ Onko sensori järjestetty oikein? (Ks. kohdat D+M+0.)
- **Aurinkosuoja liikkuu liian usein ylös ja alas osittain pilvisenä päivänä.**
 - ◇ Lisää "aurinko pois" ja "aurinko päälle" -viivettä (ks. kohdat D+0).
- **On hyvin tuulista, mutta aurinkosuoja on edelleen ulkona.**
 - ◇ Onko tuulitoiminto kytkettynä päälle? (Ks. kohdat D+0.)
 - ◇ Pyöriikö tuulisensori?
 - ◇ Onko tuulisensori asennettu sopivaan paikkaan?
 - ◇ Kenties tuulen kynnysarvo on asetettu liian suureksi? Tarkasta nykyinen tuuliarvo sensorien tilasta ja vertaa sitä omaan kynnysarvoosi (ks. kohdat B+D+M).
 - ◇ Onko sensori järjestetty oikein? (Ks. kohdat D+M+0.)
- **Mikään ei näytä toimivan kuten ennen.**
 - ◇ Tarkasta näkyykö nestekidenäytössä tai virhelistassa virhettä (ks. kohdat B+D+N).
 - ◇ Ota yhteys laitetoimittajaasi tai osoitteeseen www.somfy.fi

Testausvihje

Jos haluat testata jotakin toimintoa, esim. aurinkoa, odota päälle- ja pois-viiveiden ajan. Asettamalla säädin testitilaan kaikki viiveet lyhenevät kertoimella 60. **Tärkeää!** Muista palata normaalitilaan, kun olet lopettanut.

CZ INSTALAČNÍ PŘÍRUČKA

Před instalací si prosím přečtete a dodržujte následující pokyny. Nesprávná instalace by mohla vést k vážnému zranění. Výrobek musí být instalován kvalifikovaným technikem. Právní odpovědnost firmy SOMFY za vady a poškození se zamítá, jestliže byly způsobeny nedodržением pokynů, uvedených v této příručce. Příručku uschovejte pro budoucí použití.

➔ **Technická data a příslušenství** naleznete na straně 10.

➔ Prosím podívejte se do návodu v angličtině (UK), kde naleznete obrázky

A. Popis ovládacího panelu

viz. strana 3

1. Ruční povel NAHORU, STOP a DOLŮ pro zónu 1.
2. Přepínač manuálního a automatického režimu pro zónu 1.
3. Zrušit a Zpět.
4. Křížový ovladač pro výběr položky na displeji (nahoru, dolů, vlevo a vpravo).
5. Výběr položky.
6. Potvrdit nastavení.
7. Přepínač manuálního a automatického režimu pro zónu 2.
8. Zámek sluneční automatiky.
9. Ruční povel NAHORU, STOP a DOLŮ pro zónu 2.

B. Popis displeje

viz. strana 3

1. Režim zóny 1. Symboly „Slunce“ + „Vítr“ = automatický, pouze symbol „Vítr“ = manuální.
 2. Aktivní funkce zóny 1. Pokud bliká, odpočítává se časová prodleva zapnutí nebo vypnutí.
 3. Poloha zařízení v zóně 1. Pokud symbol bliká, zařízení se pohybují nebo jsou zamčena.
 4. Výběr menu a informací.
 - a. Systém: Vstup do menu pro konfiguraci systému (zadávání systémových hodnot).
 - b. Současné informace o počasí a klávesová zkratka k položce „Aktuální stav - Čidla“.
 - c. Čas a klávesová zkratka k „Nastavení času“.
- Poznámky:**
- Jestliže je ovládání v režimu „demo“ nebo „test“, režim se přepíná pomocí „čas“.
 - Černé pozadí označuje vybranou položku (zde: „Systém“).
5. Poloha zařízení v zóně 2. Pokud symbol bliká, zařízení se pohybují nebo jsou zamčena.
 6. Aktivní funkce zóny 2. Pokud bliká, odpočítává se časová prodleva zapnutí nebo vypnutí.
 7. Režim zóny 2. Symboly „Slunce“ + „Vítr“ = automatický, pouze symbol „Vítr“ = manuální.

C. Co je zóna?

viz. strana 3

Zóna je fasáda s jedním typem sluneční clony o stejných rozměrech.

Obr. 1: každá zóna používá svá vlastní čidla slunce a větru.

Obr. 2: obě zóny používají stejná (společná) čidla slunce a větru.

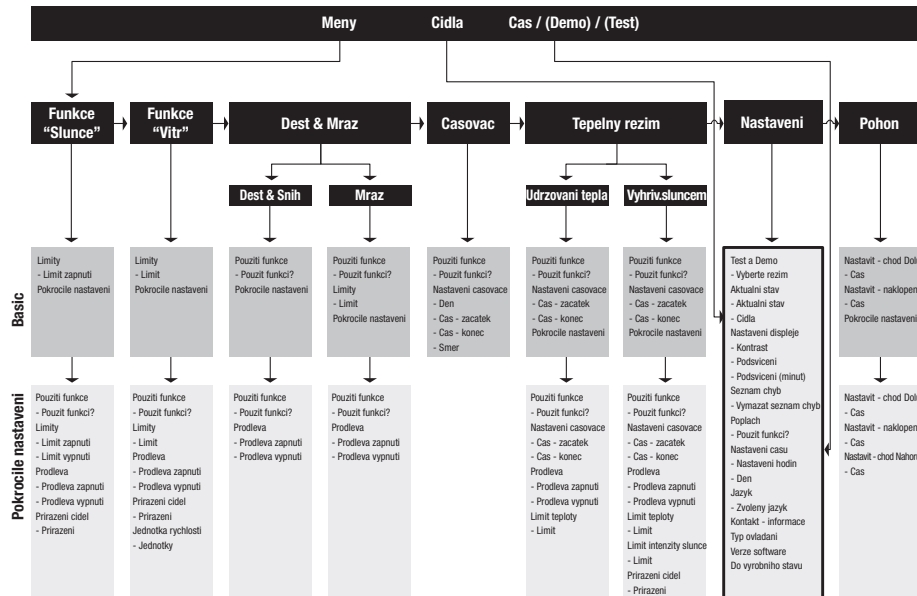

E. Montáž řídicí jednotky

viz. strana 4

Vstup kabelů do řídicí jednotky je možný buď zezadu nebo shora.

F. Montáž snímačů

viz. strana 5

Prosím řiďte se návody k instalaci použitých čidel.

G. Blokové schéma zapojení

viz. strana 5

Prosím prostudujte si schéma zapojení na straně 5.

H. Zásady pro zapojení pohonů

viz. strana 6

Řiďte se návodem k použití příslušné řídicí jednotky (resp. reléové jednotky).

Počet pohonů, které lze zapojit v režimu RK, závisí na použitém jištění. Na jeden pohon lze počítat s proudovým odběrem 1A. Pokud je použit jistič 10A, lze tedy zapojit nejvýše 10 pohonů.

Animeo Solo umožňuje výběr ze dvou typů ovládání pohonů: IB a RK. Výběr se provádí přepínačem na desce plošného spoje, viz obrázky na str. 5 a 6. Z výroby je nastaven režim IB.

Typ ovládání IB

Sběrnice IB je standardní řídicí sběrnice Somfy pro ovládání elektronických řídicích jednotek. V tomto režimu lze ovládat jednotky z programu IB (např. Centralis Uno IB) nebo jednotky Motor Controller z programu animeo.

Typ ovládání RK

Typ ovládání RK používá starší typ řídicích jednotek bez jakékoli „intelligence“, např. Somfy RK2. Tento typ ovládání se použije i v případě, že na výstup řídicí jednotky Animeo Solo bude přímo připojen jeden pohon 230V/50Hz.

⚠ DŮLEŽITÁ UPOZORNĚNÍ!

- Je naprosto nezbytné, aby zvolený typ ovládání odpovídal použitým řídicím jednotkám!
- Pokud se tak nestane, hrozí nebezpečí zničení řídicích jednotek a úrazu elektrickým proudem!
- Pokud je v zóně použit více než jeden pohon, musí být vždy použita řídicí jednotka!
- Obě zóny musí používat stejný typ ovládání, povoleny jsou pouze možnosti podle obrázku na str. 6.

J. První zapojení centrální jednotky k napájecímu napětí

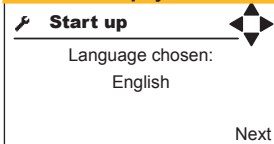

Vyberte jazyk menu.

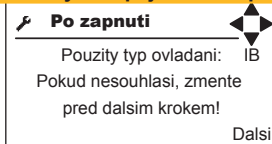

UPOZORNĚNÍ: Pokud změníte typ ovládání, je nutné centrální jednotku vypnout a znovu zapnout.

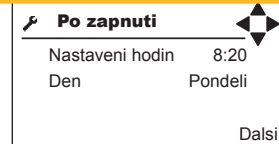

K. Kontrola směru chodu pohonů

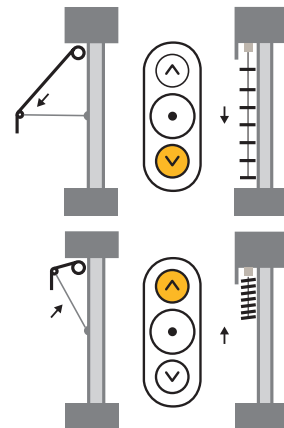
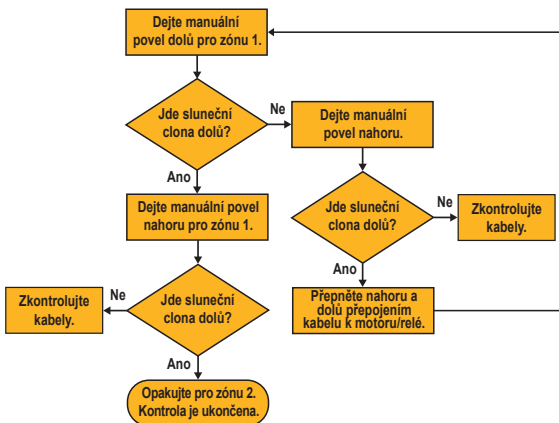

L. Nastavení doby chodu a naklápění lamel

viz. strana 7

Nastavení doby chodu ("Set running time" na obrázku na str. 7 dole)

Zvolte odpovídající položku v menu a zadejte požadované doby chodu z jedné z krajních poloh do požadované polohy, do které mají clony najet na povel např. sluneční automatiky.

Nastavení doby naklopení ("Set the tilting time" na obrázku na str. 7 dole)

Pokud jsou použity venkovní příp. interiérové žaluzie, je nutné zadat také čas pro naklopení (pootvěření) lamel. K pootvěření lamel dojde poté, co žaluzie najede po povelu od sluneční automatiky z horní koncové polohy do polohy určené dobou chodu dolů (viz výše).

Mělo by být pravidlem, že doba chodu nahoru by měla být nastavena na dvojnásobek doby chodu dolů. Abyste vyzkoušeli nastavené časy, ujistěte se, že se clony nacházejí v horní koncové poloze a teprve poté zadejte manuální povel DOLŮ.

M. Kontrola čidel

viz. strana 8

Vyberte v menu položku "Aktuální stav - Čidla". Na displeji by se za normálních podmínek měly pro jednotlivá čidla zobrazit hodnoty vyšší než nula. Pokud tomu tak je, jsou čidla a jejich zapojení v pořádku. Pokud je příliš tma, posviťte na sluneční čidlo lampičkou, kapesní svítilnou apod. Za bezvětří vyzkoušejte činnost větrného čidla tím, že jej roztočíte rukou. Pokud je v systému použito více než jedno sluneční a/nebo větrné čidlo, zkontrolujte správnost zapojení jednotlivých čidel na odpovídající vstupy. Nejjednodušší způsob je zakrytí (znehynbění) jednoho z čidel a kontrola hodnot na displeji.

N. Kontrola chybových hlášení

viz. strana 8

Vyberte v menu položku "Nastavení - Seznam chyb" a zkontrolujte, zda systém hlásí nějaké chyby. Pokud ano, použijte uživatelskou příručku pro zjištění příčiny a její nápravu.

O. Nastavení

viz. strana 8

Potřebná nastavení závisí na použitých funkcích. Podrobné informace najdete v uživatelské příručce. Dále uvedená nastavení představují nutné minimum:

- Vypněte (deaktivujte) funkce, které nebudete používat, zejména funkce sluneční, větrné nebo tepelné automatiky. Tyto funkce budou hlásit chyby, pokud není zapojeno příslušné čidlo.
- Přiřaďte správné čidla, pokud je použito více než jedno sluneční resp. větrné čidlo.
- Limit rychlosti větru. Pro zadání správné hodnoty jsou určující údaje výrobce pro použitý typ stínicího prvku. Hodnoty v následující tabulce slouží pouze jako vodítko:

Typ	Rychlost větru		
	m/s	km/h	Mph
Fasádní markýza / Screen	10	36	22
Venkovní žaluzie	15	54	33
Markýza	8	28	18

- Povolte funkci "Poplach", pokud ji budete využívat (vstup "Alarm").

P. FAQ - nejčastější otázky

- **Proč jde sluneční clona dolů, když stisknu tlačítko nahoru (nebo naopak).**
 - ◇ Chyba je v zapojení (viz. kapitola G+H+I+K).
- **Sluneční clona se dostatečně nespustí, když svítí slunce.**
 - ◇ Zvyšte dobu chodu dolů (viz. sekce D+L).
- **Lamelly se dostatečně neotevrou, když svítí slunce.**
 - ◇ Zvyšte dobu doklupení (viz. sekce D+L).
- **Sluneční clonou nelze ručně pohybovat.**
 - ◇ Zkontrolujte LCD, zda není aktivní některá z funkcí blokování (např. vítr) (viz. sekce B+D).
- **Svítí slunce, ale sluneční clona nesjela dolů.**
 - ◇ Je ovládání v automatickém režimu? (viz. sekce A+B.)
 - ◇ Je aktivována funkce slunce? (viz. sekce D+O.)
 - ◇ Zkontrolujte LCD, zda není aktivní některá z funkcí blokování (např. vítr, časovač, chyba nebo vyhřívání sluncem) (viz. sekce B+D).
 - ◇ Je sluneční čidlo osvětleno sluncem?
 - ◇ Možná je mezní hodnota slunce nastavena příliš vysoko? Zkontrolujte současnou hodnotu slunce ve stavu snímače a porovnejte ji s vaší „mezní hodnotou zapnutí“ (viz. sekce B+D+M).
 - ◇ Je správně přiřazeno čidlo? (viz. sekce D+M+O.)
- **Nesvítí slunce, ale sluneční clona je dole.**
 - ◇ Je ovládání v automatickém režimu? (viz. sekce A+B.)
 - ◇ Je aktivována funkce slunce? (viz. sekce D+O.)
 - ◇ Zkontrolujte LCD, zda není aktivní některá z funkcí blokování (např. ochrana před teplem, časovač) (viz. sekce B+D).
 - ◇ Možná je mezní hodnota slunce nastavena příliš nízko? Zkontrolujte současnou hodnotu slunce ve stavu snímače a porovnejte ji s vaší „mezní hodnotou zapnutí“ (viz. sekce B+D+M).
 - ◇ Je správně přiřazeno čidlo? (viz. sekce D+M+O.)
- **Sluneční clona se pohybuje příliš často nahoru a dolů během částečně zamračeného dne.**
 - ◇ Zvyšte prodlevu zapnutí i vypnutí sluneční automatiky (viz. sekce D+O).
- **Je velmi větrno, ale sluneční clona je stále spuštěna / vysunuta.**
 - ◇ Je aktivována funkce vítr? (viz. sekce D+O.)
 - ◇ Otáčí se čidlo větru?
 - ◇ Je čidlo větru namontováno ve správné poloze?
 - ◇ Možná je limit rychlosti větru nastavena příliš vysoko? Zkontrolujte současnou hodnotu větru ve stavu snímače a porovnejte ji s vaší mezní hodnotou (viz. sekce B+D+M).
 - ◇ Je správně přiřazeno čidlo? (viz. sekce D+M+O.)
- **Zdá se, že nic nefunguje správně.**
 - ◇ Zkontrolujte, zda je na LCD indikována chyba nebo zda je chyba v chybovém seznamu (viz. sekce B+D+N).
 - ◇ Kontaktujte vašeho dodavatele nebo www.somfy.com

Tip pro zkoušení

Pokud chcete vyzkoušet některou funkci, např. sluneční automatiku, musíte vždy nechat proběhnout prodlevu zapnutí a vypnutí. Přepnutím centrální jednotky do režimu „Test“ tyto doby 60x zkrátíte, což zkoušení výrazně zrychlí a ulehčí.

POZOR! Po ukončení zkoušek nezapomeňte centrální jednotku vrátit zpět do provozního režimu!

DE INSTALLATIONSANWEISUNG

Vor der Installation bitte die nachstehenden Anweisungen lesen und beachten. Eine unsachgemäße Installation kann zu ernsthaften Verletzungen führen. Das Produkt ist von einer Elektrofachkraft zu installieren. Die Haftung von SOMFY in Bezug auf Mängel und Beschädigungen entfällt, wenn die Anweisungen nicht beachtet werden. Diese Anweisungen sind aufzubewahren.

➔ **Technische Daten und Zubehör** siehe Seite 10.

➔ **Abbildungen** siehe englischer Abschnitt (UK).

A. Erklärung der Anwenderschnittstelle

siehe Seite 3

1. Manueller Befehl Auf, Stopp und Ab für Zone 1.
2. Wahltester für manuellen und automatischen Betrieb für Zone 1.
3. Abbrechen und Zurück.
4. Navigation aufwärts, abwärts, links und rechts auf dem LCD-Display.
5. Auswahl bestätigen.
6. Einstellung bestätigen.
7. Wahltester für manuellen und automatischen Betrieb für Zone 2.
8. Sonnenschutz in oberer Endlage sperren.
9. Manueller Befehl Auf, Stopp und Ab für Zone 2.

B. LCD-Erklärung

siehe Seite 3

1. Betriebsart Zone 1. Sonnen- und Wind-Symbol = Automatik. Wind-Symbol = Manueller Betrieb.
2. Aktive Funktion Zone 1. Bei blinkendem Symbol ist die Ansprech- oder Verzögerungszeit aktiv.
3. Position Zone 1. Ein blinkender Pfeil zeigt Bewegung oder Sperre an.
4. Menüauswahl und Informationen.
 - a. System: Eingabe der Systemeinstellungen.
 - b. Darstellung der Sensorwerte und Link zu „Sensorstatus“.
 - c. Zeit und Link zu „Einstellung Uhrzeit“.

Anmerkungen:

- Wenn die Steuerung sich in der Betriebsart „Demo“ oder „Test“ befindet, werden die Betriebsart und die Zeit wechselnd angezeigt.
 - Schwarzer Hintergrund bedeutet ausgewählt („System“ in diesem Fall).
5. Position Zone 2. Ein blinkender Pfeil zeigt Bewegung oder Sperre an.
 6. Aktive Funktion Zone 2. Bei blinkendem Symbol ist die Ansprech- oder Verzögerungszeit aktiv.
 7. Betriebsart Zone 2. Sonnen- und Wind-Symbol = Automatik. Wind-Symbol = Manueller Betrieb.

C. Was ist eine Zone?

siehe Seite 3

Eine Zone ist eine Fassade oder ein Bereich mit einer Art von Sonnenschutz mit denselben Abmessungen.

In Abbildung 1 kommt pro Zone je ein Wind- und Sonnensensor zum Einsatz.
In Abbildung 2 wird normalerweise derselbe Wind- und Sonnensensor für beide Zonen verwendet.

D. Menüstruktur

siehe Seite 4

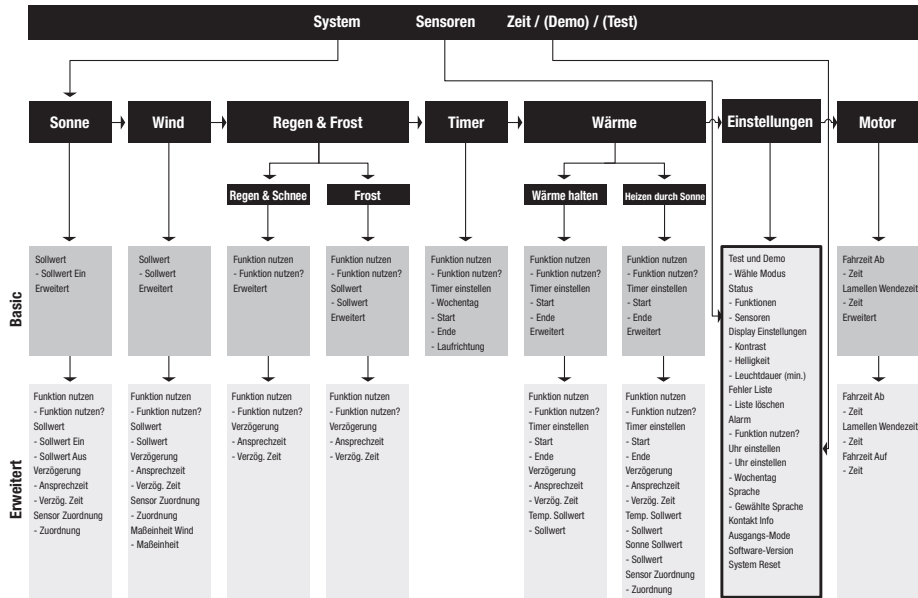

E. Einbau des Steuergeräts

siehe Seite 4

Leitungsanschluss möglich auf Rück- und Oberseite des Steuergeräts. Zugentlastung kann mittels Kabelbindern hergestellt werden (Bild 1-5 unten).

F. Einbau der Sensoren

siehe Seite 5

Bitte die Anweisungen für die Installation der verwendeten Sensoren beachten.

G. Allgemeiner Schaltplan

siehe Seite 5

Bitte den Schaltplan auf Seite 5 beachten.

H. Motoranschlussgrundsätze

siehe Seite 6

Bitte die Anweisungen für die Installation der verwendeten Motorrelais beachten.

Die Anzahl der Motoren, die im RK-Betrieb angeschlossen werden können, hängt von der verwendeten Versicherung ab. Normalerweise kann man von 1A pro Motor ausgehen. Das bedeutet, dass bei einer Sicherung von 10 A maximal 10 Motoren angeschlossen werden können.

I. Auswahl Ausgangs-Mode

siehe Seite 6

Animeo Solo bietet zwei verschiedene Betriebsarten zur Steuerung der Motorrelais, IB- und RK-Mode. Wählen Sie die gewünschte Betriebsart aus. IB-Mode ist die Standardeinstellung.

(Der Schalter befindet sich auf der Leiterplatte.)

IB-Mode

IB ist der Standardübertragungsmodus von Somfy. Typischerweise im IB-Mode verwendete Motorrelais sind z. B. Somfy CD 1x1, Somfy Animeo Motorsteuerungen und Somfy Centralis Uno IB.

RK-Mode

RK ist eine ältere Betriebsart ohne „Intelligenz“ in den Motorrelais. Ein typisches Motorrelais für RK ist Somfy RK2. Der RK-Mode kommt auch zum Einsatz, wenn ein AC-Motor direkt an die Steuerung angeschlossen wird.

⚠ Wichtig!

Es ist sehr wichtig, für die jeweilige Installation den richtigen Ausgangs-Mode auszuwählen. Andernfalls besteht die Gefahr, dass die Produkte beschädigt werden. Wenn mehr als ein Motor an eine Zone angeschlossen werden soll, ist ein Motorrelais zu verwenden.

J. Die Steuerung erstmals einschalten

siehe Seite 7

<p>Start up</p> <p>Language chosen: English</p> <p>Next</p>
--

Sprache auswählen.

<p>Initialisierung</p> <p>Benutzer Ausgang-Mode:IB Wenn falsch, ändern bevor Sie fortfahren!</p> <p>Weiter</p>

WICHTIG: Wenn Sie den Ausgangs-Mode geändert haben, müssen Sie die Spannung kurzzeitig unterbrechen.

<p>Initialisierung</p> <p>Uhr einstellen 8:20 Wochentag Montag</p> <p>Weiter</p>

K. Motordrehrichtung überprüfen

siehe Seite 7

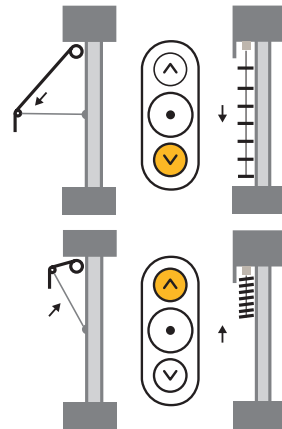
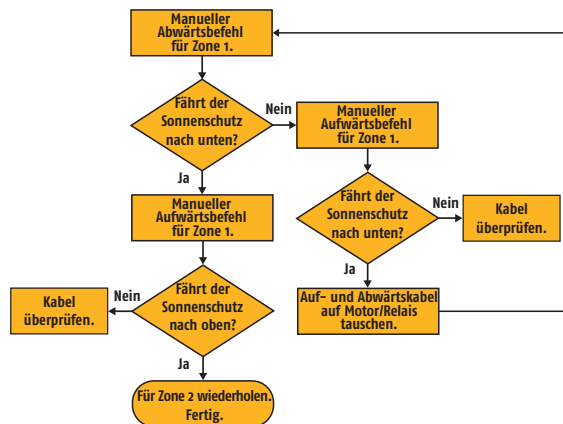

DE

L. Motorlauf- und Wendezeit einstellen.

siehe Seite 7

Fahrzeit einstellen (Set running time)

Die Zeit eingeben (Fahrzeit Ab), in der sich der Sonnenschutz von der oberen Endlage bis zu der Position bewegt, in der sich der Sonnenschutz bei aktiven Sonnen- und Timerfunktionen befinden soll.

Lamellen Wendezeit einstellen (Set tilting time)

Wenn Jalousien vorhanden sind, ist auch die Zeit (Lamellen Wendezeit) einzugeben, in der sich die Lamellen von vollkommen geschlossen in die Winkelstellung bewegen, die bei aktiver Sonnenfunktion gewünscht wird.

Als Faustregel sollte die Fahrzeit Auf der doppelten Fahrzeit Ab entsprechen. Beim Testen der Fahr- und Lamellenzeiten sicherstellen, dass der Sonnenschutz sich in der oberen Endlage befindet. Erst dann einen manuellen Abwärtsbefehl auslösen.

M. Sensoren überprüfen

siehe Seite 8

Wechseln Sie zu **Status Sensor**. Wind- und Sonnensensoren sollten normalerweise einen höheren Wert als Null aufweisen. Wenn dies zutrifft, ist alles in Ordnung. Wenn es sehr dunkel ist, mit einer auf den Sensor gerichteten Taschenlampe die Sonne simulieren und den Wert überprüfen. Wenn kein Wind vorhanden ist, kann das Windrad manuell gedreht und der Wert überprüft werden. Wenn mehr als ein Sonnen- und/oder Windsensor vorhanden ist, muss sichergestellt werden, dass der entsprechende Sensor an den richtigen Anschluss angeschlossen ist. Dies geschieht am einfachsten durch Abdeckung eines Sensors und Überprüfung der Werte.

N. Fehler

siehe Seite 8

Siehe **Fehlerliste** bei auftretenden Fehlern. Falls Fehler vorliegen, siehe Bedienungsanleitung.

O. Einstellungen

siehe Seite 8

Die vorzunehmenden Einstellungen hängen von den verwendeten Funktionen ab. Ausführliche Informationen sind in der Bedienungsanleitung enthalten. Nachstehend folgt eine Liste mit den mindestens vorzunehmenden Einstellungen:

- Nicht verwendete Funktionen deaktivieren. Dies ist besonders wichtig für Wind-, Sonnen- und Heizfunktionen, weil diese Fehler melden, wenn der entsprechende Sensor nicht angeschlossen ist.
- Sensorzuordnung für Wind und Sonne, wenn mehr als ein Sonnen- und/oder Windsensor verwendet wird.
- Wind-Sollwert. Genaue Werte hält der Hersteller des Sonnenschutzes bereit. Die nachstehende Tabelle enthält lediglich Richtwerte:

Typ	Windgeschwindigkeit		
	m/s	km/h	Mph
Fassaden-Markise/Sonnensegel	10	36	22
Externe Jalousien	15	54	33
Gelenkarm-Markise	8	28	18

- Wenn eine Alarmfunktion verwendet werden soll, ist diese zu aktivieren.

P. Häufig gestellte Fragen

- **Warum fährt der Sonnenschutz nach unten, wenn ich den Auf-Taster betätige (oder umgekehrt)?**
 - ◇ Es liegt ein Fehler in der Verkabelung vor (siehe Abschnitte G+H+I+K).
- **Der Sonnenschutz fährt bei Sonne nicht weit genug nach unten.**
 - ◇ Die Fahrzeit Ab erhöhen (siehe Abschnitte D+L).
- **Die Jalousien kippen bei Sonneneinstrahlung nicht genug.**
 - ◇ Die Lamellen Wendezeit erhöhen (siehe Abschnitte D+L).
- **Der Sonnenschutz lässt sich nicht manuell bewegen.**
 - ◇ Die LCD auf aktivierte Sperrfunktion überprüfen (z. B. Wind) (siehe Abschnitte B+D).
- **Die Sonne scheint, aber der Sonnenschutz fährt nicht nach unten.**
 - ◇ Befindet sich die Steuerung im Automatikbetrieb? (Siehe Abschnitte A+B.)
 - ◇ Ist die Sonnenfunktion aktiviert? (Siehe Abschnitte D+O.)
 - ◇ Die LCD auf aktivierte Sperrfunktion überprüfen (z. B. Wind, Timer, Fehler oder Heizen durch Sonne) (siehe Abschnitte B+D).
 - ◇ Trifft Sonne auf den Sonnensensor?
 - ◇ Vielleicht ist der Sollwert zu hoch eingestellt? Den gegenwärtigen Sonnenwert unter Status Sensor überprüfen und mit dem eigenen Sollwert Ein vergleichen (siehe Abschnitte B+D+M).
 - ◇ Ist der Sensor richtig zugeordnet? (Siehe Abschnitte D+M+O.)
- **Die Sonne scheint nicht, aber der Sonnenschutz ist unten.**
 - ◇ Befindet sich die Steuerung im Automatikbetrieb? (Siehe Abschnitte A+B.)
 - ◇ Ist die Sonnenfunktion aktiviert? (Siehe Abschnitte D+O.)
 - ◇ Die LCD auf aktivierte Sperrfunktion überprüfen (z. B. Wärme halten, Timer) (siehe Abschnitte B+D).
 - ◇ Vielleicht ist der Sollwert zu niedrig eingestellt? Den gegenwärtigen Sonnenwert unter Status Sensor überprüfen und mit dem eigenen Sollwert Ein vergleichen (siehe Abschnitte B+D+M).
 - ◇ Ist der Sensor richtig zugeordnet? (Siehe Abschnitte D+M+O.)
- **Der Sonnenschutz bewegt sich an einem teilweise bewölkten Tag zu oft auf- und abwärts.**
 - ◇ Die Sonnenverzögerung und den Sonnensollwert erhöhen (siehe Abschnitte D+O).
- **Es ist sehr windig, aber der Sonnenschutz bleibt ausgefahren.**
 - ◇ Ist die Windfunktion aktiviert? (Siehe Abschnitte D+O.)
 - ◇ Dreht sich das Windrad?
 - ◇ Befindet sich der Windsensor in einer angemessenen Position?
 - ◇ Vielleicht ist der Sollwert zu hoch eingestellt? Den gegenwärtigen Windwert unter Status Sensor überprüfen und mit dem Sollwert vergleichen (siehe Abschnitte B+D+M).
 - ◇ Ist der Sensor richtig zugeordnet? (Siehe Abschnitte D+M+O.)
- **Nichts scheint normal zu funktionieren.**
 - ◇ Überprüfen, ob eine Fehlermeldung am LCD-Display oder in der Fehlerliste vorliegt (siehe Abschnitte B+D+N).
 - ◇ Bitte Kontakt zum Zulieferer oder www.somfy.com aufnehmen

Tipps für den Test

Wenn eine Funktion getestet werden soll, z. B. die Sonnenfunktion, bitte zunächst die Ein- und Ausschaltverzögerungen abwarten. Durch Umschaltung der Steuerung auf Testbetrieb werden alle Verzögerungen um einen Faktor 60 verkürzt.

Wichtig! Nach Beendigung des Tests nicht vergessen, wieder auf Normalbetrieb umzuschalten.

PL PRZEWODNIK INSTALACJI

Przed instalacją należy przeczytać poniższe instrukcje. Nieprawidłowa instalacja może doprowadzić do poważnych obrażeń. Produkt musi zostać zainstalowany przez wykwalifikowanego elektryka. Firma SOMFY nie ponosi odpowiedzialności za uszkodzenia i szkody powstałe w wyniku nieprzestrzegania instrukcji. Niniejsze instrukcje należy zachować w razie konieczności ich ponownego zastosowania.

➔ **Informacje o danych technicznych i akcesoriach** można znaleźć na stronie 10.

➔ Ilustracje zawarte są w rozdziale w języku angielskim (UK).

A. Opis interfejsu użytkownika

patrz strona 3

1. Polecenie ręcznego podnoszenia, zatrzymania i opuszczania dla strefy 1.
2. Wybór ręcznego i automatycznego trybu dla strefy 1.
3. Anuluj i Wstecz.
4. Przejście w górę, dół, lewo, prawo na wyświetlaczu LCD.
5. Wybór pozycji.
6. Potwierdzenie ustawienia.
7. Wybór ręcznego i automatycznego trybu dla strefy 2.
8. Zablokowanie osłony przed słońcem w górnej pozycji.
9. Polecenie ręcznego podnoszenia, zatrzymania i opuszczania dla strefy 2.

B. Opis wyświetlacza LCD

patrz strona 3

1. Tryb strefy 1. Ikona Słońce+Wiatr = Automatyczny. Ikona Wiatr = Ręczny.
2. Aktywna funkcja strefy 1. Gdy miga, opóźnienie włączenia lub wyłączenia jest aktywne.
3. Pozycja strefy 1. Miganie oznacza przesuwanie lub zablokowanie.
4. Wybór menu i informacje.
 - a. System: Wprowadź ustawienia systemowe.
 - b. Przedstawia informacje pogodowe i skrót do opcji „Stan czujników”.
 - c. Czas i skrót do opcji „Ustaw czas”.

Uwagi:

- Jeśli sterowanie znajduje się w trybie „demo” lub „testowym”, tryb jest wyświetlany na przemian z „czasem”.
 - Czarne tło oznacza wybór (w tym przypadku „System”).
5. Pozycja strefy 2. Miganie oznacza przesuwanie lub zablokowanie.
 6. Aktywna funkcja strefy 2. Gdy miga, opóźnienie włączenia lub wyłączenia jest aktywne.
 7. Tryb strefy 2. Ikona Słońce+Wiatr = Automatyczny. Ikona Wiatr = Ręczny.

C. Czym jest strefa?

patrz strona 3

Strefa to elewacja z jednym typem ochrony przed słońcem, o tych samych wymiarach.

Na rysunku 1 użyto jednego zestawu czujników wiatru i słońca na strefę.

Na rysunku 2 użyto tego samego zestawu czujników wiatru i słońca w obu strefach.

D. Struktura menu

patrz strona 4

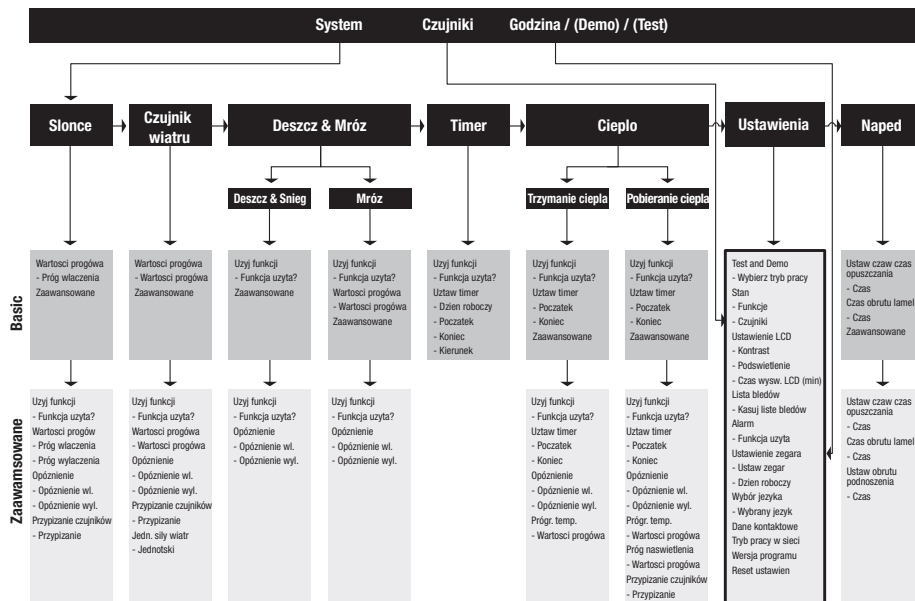

E. Montaż i kontroler

patrz strona 4

Okablowanie jest możliwe z tyłu i z góry kontrolera.

F. Montaż czujników

patrz strona 5

Należy zapoznać się z podręcznikami instalacji użytych czujników.

G. Ogólny schemat okablowania

patrz strona 5

Należy zapoznać się ze schematem okablowania na stronie 5.

H. Zasady podłączania silników

patrz strona 6

Należy zapoznać się z przewodnikiem instalacji użytych przełączników silników.

Liczba silników, które można podłączyć w trybie RK, zależy od użytego bezpiecznika głównego. Zazwyczaj można przyjąć 1 A na silnik. Oznacza to, że bezpiecznik 10 A umożliwia podłączenie maksymalnie 10 silników.

I. Wybór trybu pracy w sieci

patrz strona 6

Animeo Solo oferuje dwie różne metody sterowania przełącznikami silników, IB i RK. Wybierz typ, który jest używany. Tryb IB pracy w sieci jest domyślny. (Przełącznik jest umieszczony na drukowanej płycie układu.)

Tryb IB pracy w sieci

IB to standardowy tryb komunikacji urządzeń firmy Somfy. Typowe przełączniki silników pracujące w trybie IB to na przykład: sterowniki silników Somfy CD 1x1, Somfy animeo i Centralis Uno IB.

Tryb RK pracy w sieci

RK to starszy tryb pracy w sieci niewykorzystujący elektroniki lub „inteligentnego sterowania” w przełącznikach silników. Typowy przełącznik silnika pracujący w trybie RK to Somfy RK2. Tryb RK jest również używany podczas podłączania jednego silnika AC bezpośrednio do kontrolera.

⚠ UWAGA!

Bardzo ważne jest wybranie właściwego trybu pracy w sieci dla danej instalacji. W przeciwnym razie istnieje ryzyko uszkodzenia produktów. Jeśli do strefy ma być podłączonych kilka silników, należy użyć przełącznika silników.

J. Pierwsze uruchomienie kontrolera

patrz strona 7

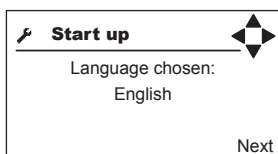

Wybierz język.

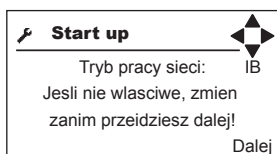

UWAGA: Po zmianie trybu pracy w sieci wyłącz i włącz ponownie zasilanie sterownika.

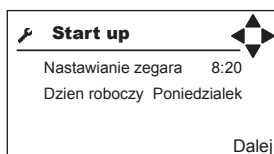

K. Sprawdzanie kierunku silnika

patrz strona 7

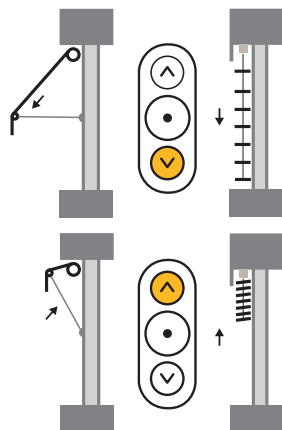
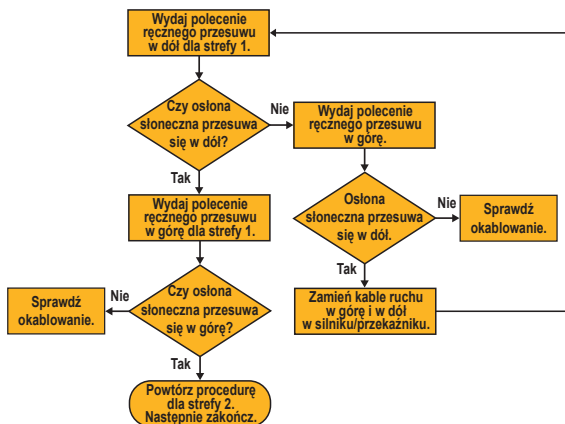

L. Ustawienie czasu opuszczania i obrotu lamel.

patrz strona 7

Ustaw czas opuszczania (Set running time)

Wprowadź czas (czas opuszczania) potrzebny na przejście osłony słonecznej z pozycji pełnego podniesienia do pozycji, do której osłona ma zostać przesunięta, gdy na przykład funkcje słońca i timera są aktywne.

Ustaw czas obrotu lamel (Set tilting time)

Jeśli używane są rolety, należy również wprowadzić czas (czas obrotu lamel) potrzebny na przestawienie lamel z pozycji pełnego zamknięcia dożądanego kąta, gdy funkcja słońca jest aktywna.

Generalnie można przyjąć, że czas podnoszenia powinien być dwukrotnie dłuższy niż czas opuszczania. Aby przetestować czas opuszczania i obrotu lamel należy upewnić się, że osłona słoneczna znajduje się w pozycji pełnego podniesienia, a następnie wydać polecenie ręczne opuszczania.

M. Sprawdzenie czujników

patrz strona 8

Przejdź do opcji Stan czujników. Czujniki wiatru i słońca powinny zazwyczaj pokazywać wartość wyższą niż zero. Jeśli tak jest, oznacza to, że wszystko działa prawidłowo. Jeśli jest bardzo ciemno, należy poświecić latarką na czujnik słońca, aby zasymulować promienie słoneczne, a następnie sprawdzić wartość. Jeśli nie ma wiatru, wystarczy ręcznie pokręcić wiatraczkiem i sprawdzić wartość. W przypadku kilku czujników słońca i/lub wiatru, należy upewnić się, że odpowiednie czujniki są podłączone do prawidłowych wejść. Najlepiej jest to zrobić zakrywając jeden czujnik i sprawdzając wartości.

N. Błędy

patrz strona 8

W przypadku wystąpienia błędów, należy przejść do opcji Lista błędów. Jeśli są, należy zapoznać się z instrukcją obsługi.

O. Ustawienia

patrz strona 8

Ustawienia, które należy wprowadzić, zależą od użytych funkcji. Szczegółowe informacje znajdują się w instrukcji obsługi. Poniżej znajduje się lista niezbędnych ustawień, które należy wprowadzić:

- Wyłącz funkcje, które nie są używane. Jest to szczególnie ważne w przypadku funkcji wiatru, słońca i ciepła, ponieważ będą one generować błędy w razie użycia niepodłączonego czujnika.
- Przydział czujników dla wiatru i słońca w przypadku użycia kilku czujników słońca i/lub wiatru.
- Próg wiatru. Aby uzyskać informacje na temat dokładnych wartości, należy skontaktować się z dostawcą osłony słonecznej. Poniższa tabela zawiera jedynie wskazówki:

Typ	Prędkość wiatru		
	m/s	km/h	Mph
Markiza / zasłona	10	36	22
Zewnętrzna roleta wentylacyjna	15	54	33
Markiza na składanym ramieniu	8	28	18

- Jeśli używana jest funkcja Alarm, należy ją wyłączyć.

P. Najczęściej zadawane pytania (FAQ)

- **Dlaczego osłona słoneczna opuszcza się po naciśnięciu przycisku podnoszenia (lub na odwrót)**
 - ◇ Okablowanie jest błędne (patrz sekcja G+H+I+K).
- **Oslona słoneczna nie opuszcza się wystarczająco, gdy świeci słońce.**
 - ◇ Zwiększ czas opuszczania (patrz sekcja D+L).
- **Lamele rolet nie obracają się wystarczająco, gdy świeci słońce.**
 - ◇ Zwiększ czas obrotu lamel (patrz sekcja D+L).
- **Nie mogę ręcznie przesunąć osłony słonecznej.**
 - ◇ Sprawdź na wyświetlaczu LCD, czy aktywna jest którakolwiek z funkcji blokujących (np. Czujnik wiatru) (patrz sekcja B+D).
- **Świeci słońce, ale osłona słoneczna nie jest opuszczona.**
 - ◇ Czy sterowanie znajduje się w trybie automatycznym? (Patrz sekcja A+B.)
 - ◇ Czy funkcja słońca jest włączona? (Patrz sekcja D+O.)
 - ◇ Sprawdź na wyświetlaczu LCD, czy aktywna jest którakolwiek z funkcji blokujących (np. Czujnik wiatru, Timer, Błąd lub Pobieranie ciepła) (patrz sekcja B+D).
 - ◇ Czy na czujnik słońca padają promienie słońca?
 - ◇ Może ustawiono zbyt wysoką wartość dla progu naświetlenia? Sprawdź obecną wartość słońca w opcji stanu czujnika i porównaj z ustawieniem „Próg włączenia” (patrz sekcja B+D+M).
 - ◇ Czy czujnik jest przypisany prawidłowo? (Patrz sekcja D+M+O).
- **Słońce nie świeci, ale osłona słoneczna jest opuszczona.**
 - ◇ Czy sterowanie znajduje się w trybie automatycznym? (Patrz sekcja A+B.)
 - ◇ Czy funkcja słońca jest włączona? (Patrz sekcja D+O.)
 - ◇ Sprawdź na wyświetlaczu LCD czy aktywna jest którakolwiek z funkcji blokujących (np. Trzymanie ciepła, Timer) (patrz sekcja B+D).
 - ◇ Może ustawiono zbyt niską wartość dla progu naświetlenia? Sprawdź obecną wartość słońca w opcji stanu czujnika i porównaj z ustawieniem progu włączenia (patrz sekcja B+D+M).
 - ◇ Czy czujnik jest przypisany prawidłowo? (Patrz sekcja D+M+O).
- **Oslona słoneczna zbyt często podnosi się lub opada, gdy zachmurzenie jest częściowe.**
 - ◇ Zwiększ opóźnienie dla „braku słońca” i „pojawienia się słońca” (patrz sekcja D+O).
- **Jest bardzo wietrznie, ale osłona słoneczna wciąż jest opuszczona.**
 - ◇ Czy funkcja czujnika wiatru jest włączona? (Patrz sekcja D+O.)
 - ◇ Czy czujnik wiatru obraca się?
 - ◇ Czy czujnik wiatru jest zamontowany we właściwym miejscu?
 - ◇ Może ustawiono zbyt wysoką wartość dla progu wiatru? Sprawdź obecną wartość wiatru w opcji stanu czujnika i porównaj z ustawieniem progu włączenia (patrz sekcja B+D+M).
 - ◇ Czy czujnik jest przypisany prawidłowo? (Patrz sekcja D+M+O).
- **Nic nie działa tak jak powinno.**
 - ◇ Sprawdź, czy na panelu LCD lub na liście błędów zgłoszony jest błąd (patrz sekcja B+D+N).
 - ◇ Skontaktuj się z dostawcą lub przejdź na stronę www.somfy.com

Wskazówki podczas testowania

Aby przetestować funkcję, na przykład słońca, należy poczekać na opóźnienia włączenia i wyłączenia. Po ustawieniu kontrolera w trybie testowym, wszystkie opóźnienia zostaną skrócone 60-krotnie. **UWAGA!** Po zakończeniu testowania nie wolno zapomnieć o przywróceniu trybu normalnego.



somfy.com

somfy®

© 2007 Somfy Nordic AB • 0447-Animeo Solo_IM • 090115